



*Scrúdú na hArdteistiméireachta, 2011*

# *Teicneolaíocht*

## *Gnáthleibhéal*

*Dé hAoine, 24 Meitheamh*  
*Tráthnóna, 2:00 - 4:00*

### *Roinn B - Croíchúrsa (48 marc)*

*Freagair an dá cheist.*

*Tá 24 marc ag gabháil le gach ceist i Roinn B.*

### *Roinn C - Roghanna (80 marc)*

*Freagair dhá cheann de na cúig rogha atá ann.*

*Tá 40 marc ag gabháil le gach ceist i Roinn C.*

#### *Treoracha:*

- (a) Freagair na ceisteanna seo sa fhreagarleabhar atá curtha ar fáil.*
- (b) Scríobh do scrúduimhir ar an bhfreagarleabhar.*
- (c) Tarraing na sceitsí go léir le peann luaidhe.*
- (d) Tabhair ar ais an freagarleabhar i ndeireadh an scrúdaithe.*

# Roinn B - Croíchúrsa *Freagar Ceist 2 agus Ceist 3.*

## Ceist 2 - Freagair 2(a) agus 2(b)

- 2(a) Taispeánann an íomhá Tóirse Ionduchtaithe Faraday. Gintear leictreachas tríd an tóirse a chroitheadh agus, ar an gcaoi sin, mhaighnéad cumhachtach a chur anonn agus anall trí chorna de shreang copair.



- (i) Roghnaigh ábhar oiriúnach le **cabhail** an tóirse a dhéanamh as.
- (ii) Tabhair breac-chuntas ar **dhá** airí de chuid an ábhair seo a dhéanann oiriúnach é do chabhail an tóirse.

## 2(b)

- (i) Taispeántar siombail do chomhpháirt a d'fhéadfaí a úsáid chun lucht leictreach a stóráil sa tóirse seo. Agus úsáid á baint agat as an leabhrán foirmlí agus táblaí, nó ar bealach eile, ainmnigh an chomhpháirt sin.
- (ii) Déan sceitse pictiúrtha den chomhpháirt sin, agus cuir lipéad ar an *anóid* agus ar an *gcatóid*.
- (iii) Úsáideann tóirse leictreachas SD (DC) agus úsáideann solas tí leictreachas SA (AC), de ghnáth. Agus nótaí agus/nó léaráidí simplí ciorcaid á n-úsáid agat, mínigh an difríocht idir SA agus SD agus tagairt agat do leictreachas.

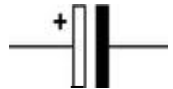

## Freagair 2(c) nó 2(d)

### 2(c)

- (i) Féadfaidh a lán cuspóirí mar iad seo a bheith ag tionscadail:
- an sainchúram a chomhlíonadh
  - fanacht laistigh den bhuiséad
  - teacht leis na spriocdhátaí.

Déan cur síos ar **dhá** cheann ar bith de na cuspóirí thuas.

- (ii) Is teicnócht iad cairteanna Gantt a úsáidtear go coitianta chun staideanna agus gníomhaíochtaí i dtionscadal a léiriú.

Tabhair breac-chuntas ar **dhá** bhuntáiste a bhaineann le cairteanna Gantt a úsáid agus obair thionscadail á déanamh.

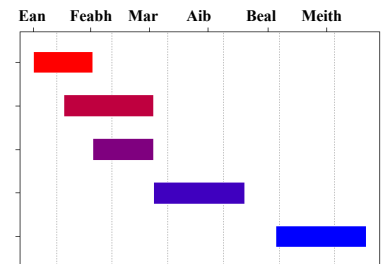

## NÓ

- 2(d) Úsáidtear gineadóirí gaoithe chun leictreachas a ghiniúint as *fuinneamh cinéiteach* na gaoithe. Is foinse *fuinnimh in-athnuaite* é sin.



- (i) Mínigh **gach ceann** de na téarmaí:
- fuinneamh cinéiteach
  - fuinneamh in-athnuaite.
- (ii) Gineann gineadóirí gaoithe ar muir méid suntasach leictreachais. Luaigh buntáiste **amháin** agus míbhuntáiste **amháin** a bhaineann le gineadóirí gaoithe **ar muir**.

### Freagair 3 - Freagair 3(a) agus 3(b)

3(a) Taispeánann an íomhá braiteoir leictreonach taisce. Fuaimníonn an braiteoir dordánaí nuair a bhraitear cúinsí tirime.

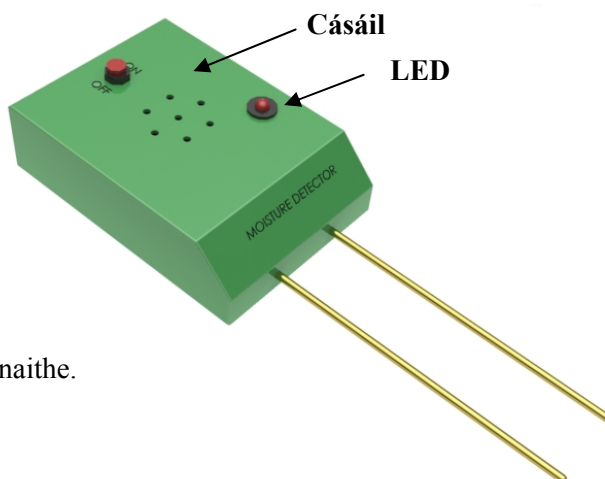

- (i) Déan cur síos, agus nótaí agus sceitsí anótáilte á n-úsáid agat, ar mhodh oiriúnach chun an chásáil don chiorcad a dhéanamh.
- (ii) Is sampla de *sceallstruchtúr* í an chásáil chríochnaithe. Mínigh an téarma sceallstruchtúr.

### 3(b)

- (i) Tarraing sceitse saorlámhe dea-chomhréireach d'fhorbairt dhromchla na cásála uaine agus taispeáin na línte filte **go léir**.
- (ii) Úsáideann an braiteoir taisce dé-óid astaithe solais (LED) mar tháscaire 'cumhacht air'. Luaigh **dhá** bhuntáiste a bhaineann le LED a úsáid don chuspóir sin.
- (iii) Taispeántar an léaráid chiorcaid neamhchríochnaithe don bhraiteoir leictreonach taisce. Atarraing an léaráid chiorcaid a thugtar agus cuir isteach na compháirteanna atá in easnamh ag **A**, **B** agus **C**.

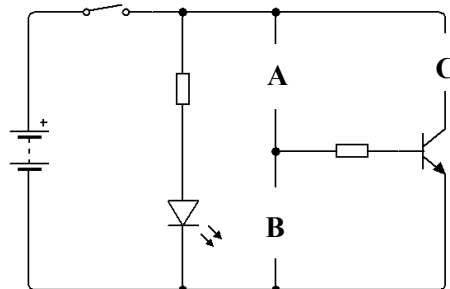

### Freagair 3(c) nó 3(d)

#### 3(c)

- (i) Baintear úsáid as téacs chun bailchríoch a chur ar chásáil an bhraiteora taisce. Déan cur síos ar conas a d'fhéadfaí é sin a dhéanamh.
- (ii) Is minic a chuirtear grafaicí agus lógónna ar tháirgí tráchtála. Tabhair breac-chuntas ar **dhá** chúis le grafaicí dá leithéid a chur orthu.



### NÓ

#### 3(d)

- (i) Tóg Struchtúr Miondealaithe Saothair (WBS) do na tascanna a bhaineann le déantúsaíocht an bhraiteora leictreonaigh taisce.
- (ii) Is gné thábhachtach d'obair thionscadail Sláinte agus Sábháilteacht. Ainmnigh contúirt shonrach **amháin** a bhaineann leo seo:



- an chásáil a dhruileáil
- na tóireadóirí a shnáithiú.

# Roinn C - Roghanna - Freagair dhá cheann ar bith de na Roghanna

## Rogha 1 - Córais Rialaithe Fheidhmeacha - Freagair 1(a) agus 1(b)

1(a)

- Is teicneolaíocht í an *róbataic* atá ag forbairt go gasta sa 21ú haois. Cad is ciall leis an téarma *róbataic*?
- Taispeánann an ghrafaic *Fluke*, róbataic atá deartha le haghaidh taiscéalaíochta san fharraige dhomhain. Luaigh **dhá** shampla de conas a úsáidtear róbait i bhfarraigí doimhne.

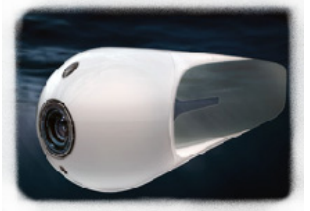

1(b)

- Mínigh **dhá** cheann ar bith de na téarmaí seo a leanas a bhaineann leis an róbataic:
  - gléas greamaithe meicniúil
  - alt rothlach
  - imchlúdach oibre.

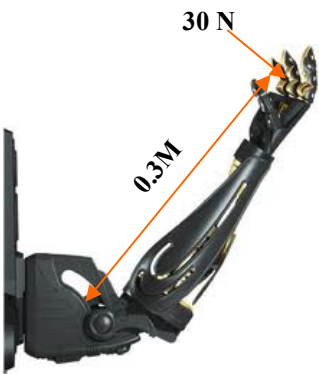

- Ní mór *céimeanna éagsúla saoirse* a bheith ag an ngéag dhaonnaíoch (*humanoid*) a thaispeántar chun go bhfeidhmeodh sí i gceart. Ainmnigh **dhá** chéim saoirse ar bith. I **ngach** cás, tabhair breac-chuntas ar thábhacht na céime saoirse atá ainmnithe d'fheidhmiúlacht fhoriomlán na géige.
- Ríomh an mhóimint a ghníomhaíonn timpeall ar uillinn na géige róbataic seo má tá ualach (lód) 30N ag gníomhú ar an lámh.

## Freagair 1(c) nó 1(d)

1(c)

- Is féidir Rialaitheoirí Comhéadan Forimeallach (*PICs* sa Bhéarla) a cheannach agus mórán socruithe difriúla pionnaí acu. Tabhair breac-chuntas ar **dhá** bhuntáiste a d'fhéadfadh a bheith ag baint le PIC 18 bpionna a cheannach seachas PIC 8 bpionna.
- Tá LED dearg le húsáid chun a chur in iúl go bhfuil rabhadh dóiteáin ar fuireachas. Tarraing sreabhchairt chun na haschuir seo a leanas a thabhairt:

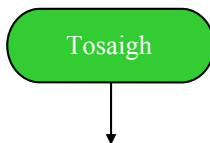

- cas air an LED ar feadh 3 shoicind
- cas as an LED ar feadh 2 shoicind
- athdhéan an próiseas seo go leanúnach.

NÓ

1(d) Taispeánann an íomhá druilire fiaclóra atá cumhachtaithe go *neomatach*.

- Mol **dhá** chúis a n-úsáideann fiaclóirí druilirí neomatacha.
- Ainmnigh an chomhpháirt neomatach **A** thíos. Tabhair breac-chuntas ar bhuntáiste **amháin** a bhaineann leis an gcomhpháirt seo a úsáid i ndrúilire fiaclóra atá cumhachtaithe go neomatach.

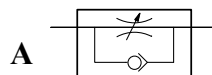

## Rogha 2 - An Leictreonaic agus an Rialú - Freagair 2(a) agus 2(b)

2(a) Tá trasrian ar mhionsamhail de bhóthar iarainn deartha ag mac léinn.

- D'fhéadfaí lasca teorann a úsáid chun an bhacainn a stopadh nuair a shroicheann sí a teorainneacha cothrománacha agus ceartingearacha. Déan sceitse agus lipéid air de lasc teorann thipiciúil.
- Ainmnigh an chomhpháirt *pholaraithe A* sa chiorcad ag 2(b) thíos. Cad is ciall leis an téarma polaraithe?

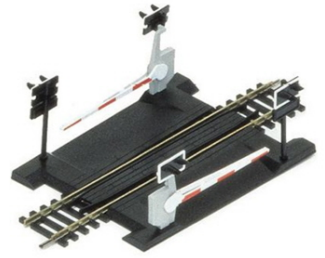

2(b) Úsáideann an mac léinn chiorcad ina bhfuil trasraitheoir agus lasc athsheachadáin chun an mhionsamhail a rialú.

- Cén fheidhm atá ag an trasraitheoir **B** sa chiorcad? Mínigh cén fáth a d'fhéadfadh an mac léinn an trasraitheoir **B** a úsáid sa chiorcad.
- Mínigh go hachomair cén fáth ar úsáid an mac léinn lasc athsheachadáin.
- Atarraing cuid an mhótair den chiorcad agus cuir san áireamh an dordánaí rabhaidh a ghníomhachtaítear le linn don bhacainn a bheith ag gluaiseacht.

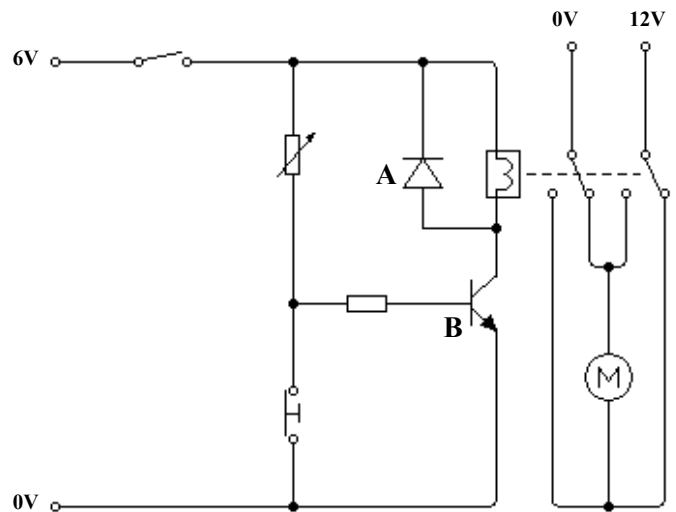

## Freagair 2(c) nó 2(d)

2(c) Taispeánann an íomhá *IC* – an t-amadóir *555 DIL*.

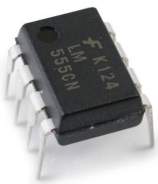

- Mínigh na téarmaí *IC* agus *DIL*.
- Agus úsáid á baint agat as sceitse simplí d'amadóir 555, ainmnigh pionna uimhir 1 agus pionna uimhir 6.

## NÓ

2(d) Is minic a úsáidtear *cláir fréamhshamhla* chun PCB-anna a dhéanamh.

- Luaigh **dhá** chúis a bhféadfaí cláir fréamhshamhla a úsáid i dtáirgeadh PCB.
- Luaigh **dhá** chúis a n-úsáidtear soicéid i dtáirgeadh PCB do chomhbhaill leictreonacha áirithe.

Soicéad



### Rogha 3 - Teicneolaíocht Faisnéise agus Cumarsáide - Freagair 3(a) agus 3(b)

3(a) Chun gur féidir le ríomhairí sonraí *analogacha* a phróiseáil ní mór na sonraí sin a *dhigitiú*.

- (i) Mínigh na téarmaí *analogach* agus *digiteach*.
- (ii) Mínigh an difríocht idir RAM agus ROM.



3(b) Tá cineálacha nua-aimseartha coiriúlachta ann mar thoradh ar fhorbairtí ar ríomhairí, ar mhicreaphróiseálaithe agus ar an Idirlíon.



- (i) Is coir dá leithéid í “*Bradail Ríomhaireachta*”. Mínigh an téarma *bradail ríomhaireachta*.
- (ii) Luaigh **dhá** sampla de chineálacha eile coiriúlachta ríomhaireachta.
- (iii) Tabhair breac-chuntas ar **thrí** bhealach inar féidir le húsáideoirí ríomhairí iad féin a chosaint ar choiriúlacht ríomhaireachta.

#### Freagair 3(c) nó 3(d)

3(c) Ní mór do bhainisteoir ar ghnólacht beag líonra a shuiteáil ionas gur féidir ranna gnó difriúla a nascadh le cheile.

Tá “*Toipeolaíocht Líonra Réaltach*” le húsáid don líonra.

- (i) Mínigh, agus sceitse simplí á úsáid agat, an téarma *Toipeolaíocht Líonra Réaltach*.
- (ii) Tabhair breac-chuntas ar **dhá** bhuntáiste a bhaineann le córas líonraithe a úsáid.



#### NÓ

3(d)



- (i) Baineann a lán buntáistí le ceamara digiteach thar cheamara traidisiúnta. Tabhair breac-chuntas ar **dhá** bhuntáiste dá leithéid.
- (ii) Agus úsáid á baint agat as nótaí agus/nó sceitsí, déan cur síos ar na príomhdhifríochtaí idir íomhánna *veicteoireacha* agus íomhánna *giotánmhapacha*.

## Rogha 4 - Córais Déantúsaíochta - Freagair 4(a) agus 4(b)

4(a)

- (i) Is minic a bhraiteann an bealach ina ndéantar táirgí ar an gcainníocht a bhíonn ag teastáil.  
Ainmnigh trí Chóras Déantúsaíochta.
- (ii) Sainaithin córas oiriúnach déantúsaíochta dóibh seo:
- nuachtán laethúil
  - rige ola.



4(b) Ba é Vilifredo Pareto a dúirt go dtarlaíonn 80% de na fadhbanna le próiseas ar bith mar gheall ar 20% de na cúiseanna. Is é a thugtar air sin ná 'Prionsabal Pareto'.

- (i) Pléigh an tionchar a d'fhéadfadh a bheith ag Prionsabal Pareto ar an straitéis bhainistithe cáilíochta ag cuideachta.
- (ii) Taispeánann an graf na cúiseanna atá le droch-léirmheasanna ar bhialann nua. Sainaithin an dá cheist is criticiúla a luann na léirmheastóirí.
- (iii) Tabhair breac-chuntas ar straitéis **amháin** a d'fhéadfadh úinéir na bialainne a úsáid chun cúrsaí a fheabhsú.

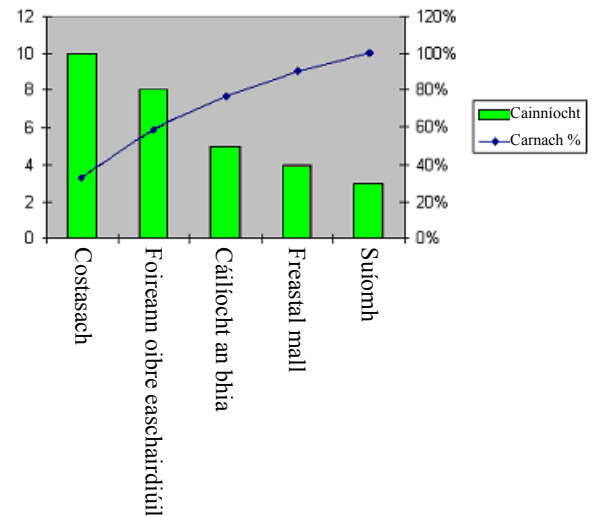

Freagair 4(c) nó 4(d)

4(c) Tá bainistiú acmhainne bunriachtanach má theastaíonn ó shraith ollmhargaí ar nós SuperValu riachtanais a cuid custaiméirí a shásamh ar bhonn seasta.



- (i) Tabhair breac-chuntas ar cad is ciall leis an téarma bainistiú acmhainne.
- (ii) Tabhair breac-chuntas ar iarmhairt (toradh) dhóchúil **amháin** ar **gach ceann** de na cúinsí seo a leanas do ghrúpa ollmhargaí ar nós SuperValu. Bhí a gcuid ollmhargaí:
- róstocáilte le táirgí
  - tearcstocáilte le táirgí.

NÓ

4(d) Bíonn cuideachtaí rathúla ar nós Toyota agus BMW ag brath go mór ar a gcáil.

- (i) Cén fáth a mbaineann tábhacht leis an bPróiseas *Leanúnach Feabhsaithe* do na cuideachtaí sin?
- (ii) Míniú na téarmaí *Tagarmharcáil* agus *Ais-Innealtóireacht*.



## Rogha 5 - Teicneolaíocht Ábhar - Freagair 5(a) agus 5(b)

5(a) Taispeántar thíos tábla neamhchríochnaithe d'ábhair agus táirgí.

(i) Tarraing an tábla thíos i do fhreagarleabhar agus comhlánaigh an t-eolas atá in easnamh.

Táirge	Aicme Ábhair	Ábhar
Eitleog	Fabraic	
Seodra		Ór
Bord Cistine	Crua-adhmad	
Buidéal Leacht Níocháin		Poileitiléin

(ii) I gcás gach ceann de **dhá** tháirge ar bith díobh, tabhair breac-chuntas ar airí de chuid an ábhair a luaitear leis agus a dhéanann an t-ábhar sin oiriúnach don táirge.

5(b) Taispeánann an ghrafaic 3D dearadh do chathaoir nua-aimseartha.

(i) Roghnaigh ábhar oiriúnach:

- don suíochán
- do na cosa.

(ii) Agus nótaí agus sceitsí á n-úsáid agat, déan cur síos ar mhodh oiriúnach chun an suíochán a dhéanamh.

(iii) Tabhair breac-chuntas ar **dhá** chúis a d'fhéadfadh an chathaoir seo a bheith níos oiriúnaí le húsáid san oifig ná sa teach.



### Freagair 5(c) nó 5(d)

5(c)

(i) Agus úsáid á baint agat as nótaí agus sceitsí anótáilte, déan cur síos ar mhodh oiriúnach chun an suíochán a cheangal de na cosa.

(ii) Mol bailchríoch oiriúnach do na cosa. Tabhair breac-chuntas ar **dhá** chúis a mbeadh an bhailchríoch sin oiriúnach le haghaidh timpeallacht oifige.

NÓ

5(d)

(i) Ní mór ailt shaorga chromáin a dhéanamh as ábhair atá *buanfasach*, *neamhchreimneach* agus *frithsheasmhach in aghaidh bristeacha*.

Agus tú dírithe ar a bhfeidhmiúlacht, déan cur síos ar cén fáth a bhfuil sé tábhachtach ailt shaorga chromáin a dhéanamh agus na hairíonna seo san áireamh.

(ii) Le déanaí d'athghairm *DePuy* ceann dá dtáirgí do chromáin athsholáthair de bharr deacrachtaí fadtéarmacha d'othair.

Tabhair breac-chuntas ar **dhá** shaincheist sláinte agus sábháilteachta a d'fhéadfadh cur isteach ar dhaoine i ngeall ar ábhair mhíchúí a roghnú do chromáin athsholáthair.





**Leathanach Bán**

**Leathanach Bán**

**Leathanach Bán**

**Leathanach Bán**