

**AN ROINN OIDEACHAIS AGUS EOLAÍOCHTA
SCRÚDÚ ARDTEISTIMÉIREACHTA, 2001**

INNEALTÓIREACHT – ÁBHAIR AGUS TEICNEOLAÍOCHT

(Ardleibhéal - 300 marc)

DÉARDAOIN, 21 MEITHEAMH – TRATHNÓNA, 2.00 – 5.00

TREORACHA

1. Freagair **Ceist 1, Roinn A agus Roinn B**, agus **Ceithre** cheist eile.
2. Ní mór na freagraí uile a scríobh i ndúch ar an bhfreagarleabhar a chuirtear ar fáil.
3. Ba chóir léaráidí a tharraingt le peann luaidhe.
4. Cuirtear páipéar cearnógach ar fáil do léaráidí agus do ghraif, de réir mar is gá.
5. Cuir lipéad agus uimhir go cúramach ar gach ceist a dtéitear ina bun.

ROINN A - 50 marc

Freagair **deich gcinn ar bith** díobh seo a leanas **go hachomair**.

- (a) Cad iad na réamhchúraim sábháilteachta ba chóir a chleachtadh agus sreabháin ghearrtha á n-úsáid?

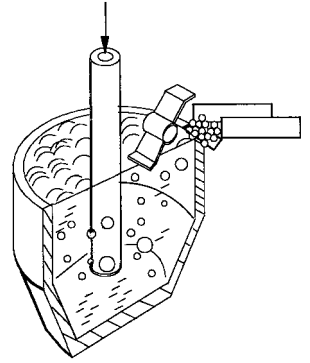

- (b) Déan cur síos ar an modh deighilte snámhachta a thaispeántar ar dheis.

- (c) Maidir leis na cruthanna ciúbacha criostail a thaispeántar ag (i) agus ag (ii), sainaithin an ceann ar dhóichí a dtarlódh sciordadh ann, agus luaigh cén fáth a bhfuil sé sin amhlaidh.

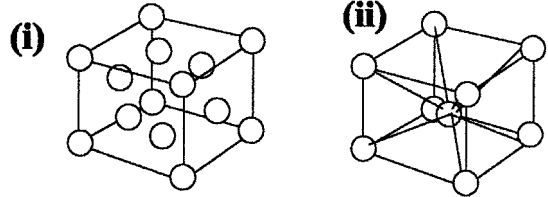

- (d) Sainaithin agus imlínigh an feidhmiúchán atá ag an gclaochadán **nó** ag an gcoigeartóir a thaispeántar sa léaráid chiorcaid.

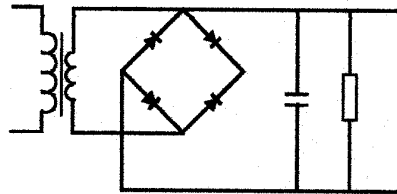

- (e) Ainmnigh **trí cinn ar bith** de na bundifríochtaí atá idir miotail agus neamh-mhiotail.
 (f) Sainaithin na príomhphróisis a úsáidtear chun **ceann ar bith** de na táirgí thíos a mhonarú.

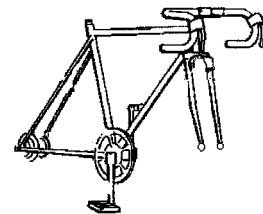
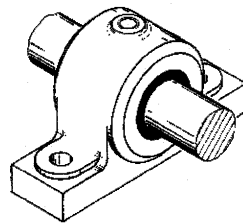

- (g) Mínigh an téarma *cuimhne leaisteach* chomh fada is a bhaineann le teirmeaplaistigh.
 (h) Ainmnigh **trí cinn ar bith** de na siombailí leictreonacha a thaispeántar agus imlínigh go hachomair an fheidhm atá acu.

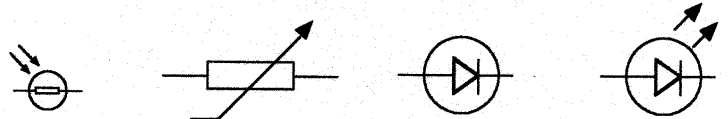

- (i) Maidir le miotail, mínigh an téarma *snámhaíocht*.
 (j) Cad iad na tosca timpeallachta a bhrostaíonn ráta creimthe miotal?
 (k) Déan cur síos achomair ar **dhá** fhabht choitianta **ar bith** i gcriostail mhiotail.
 (l) Imlínigh na buntáistí a bhaineann le haer combhrúite seachas soláthar cumhachta de chineálacha eile.
 (m) Cén cúnaimh don teicneolaíocht a rinne duine **amháin ar bith** díobh seo a leanas?
 (i) Gottlieb Daimler; (ii) Daniel Bernoulli; (iii) Robert Boyle.

THALL→

ROINN B - 50 marc

Freagair **gach** ceann díobh seo a leanas.

- (n) (i) Bain úsáid as an sceitse ar dheis chun prionsabal an charbraithe a imlíníú.
- (ii) Déan cur síos ar **dhá** phríomhfheidhm atá ag an gcarbradóir.

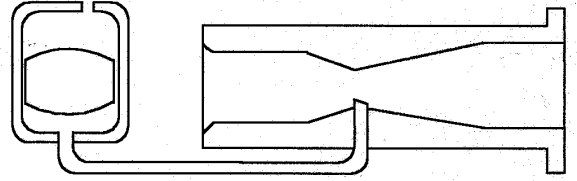

- (o) (i) Mínigh an difríocht atá idir carbradóirí Seoidire Anuas agus carbradóir Seoidire Sleasa.
- (ii) Déan cur síos ar chúinse **amháin** sa dearadh a thagann i gceist agus carbradóir Seoidire Anuas a úsáid.

(p) Cad is brí leis an téarma neart cumaisc agus cén fáth ar gá roinnt neart éagsúla a chur ar fáil?

(q) Déan cur síos ar oibriú agus ar fheidhm an chuasáin snámháin sa léaráid thíos.

(r) Maidir le **trí cinn ar bith** díobh seo a leanas, bain úsáid as an léaráid thíos chun cur síos a dhéanamh ar an bhfeidhm atá leo.

- (i) Luamhán scóige;
- (ii) Scóig fhéileacánach;
- (iii) Luamhán rialaithe tachtair;
- (iv) Venturi;
- (v) Tiúb eiblithe;
- (vi) Scriú coigeartaithe réchasta.

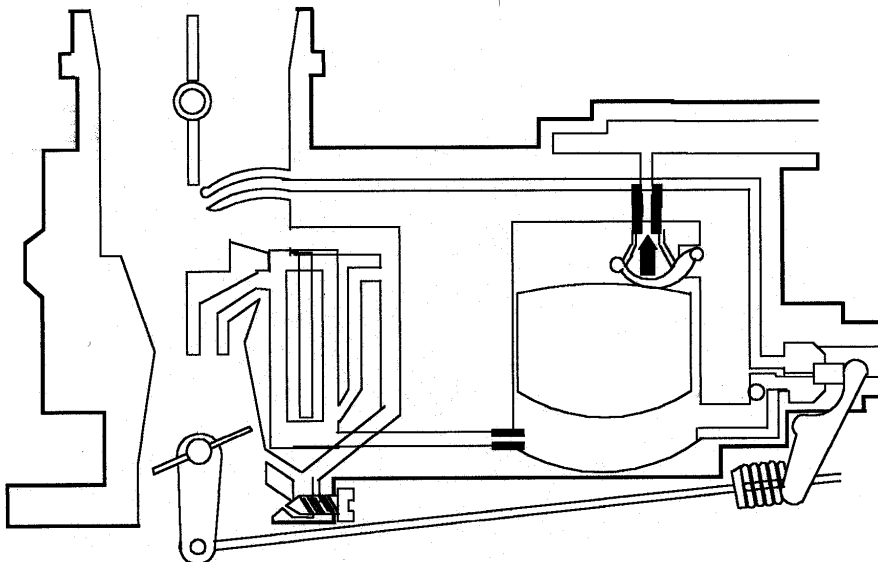

- (a) Taispeántar na graif fórsashínidh i gcás trí mhíotail neamhfheiriúla. Cóipeáil na graif i do fhreagarleabhar agus meaitseáil na míotail atá liostáilte le graf cuí i ngach cás. Imlínigh go hachomair an insínteacht a bhaineann le gach ceann díobh.

- (i) Copar bog;
 (ii) Alúmanam;
 (iii) Prás bog.

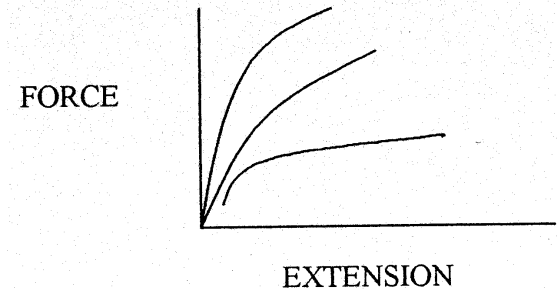

- (b) Freagair **gach** ceann díobh seo a leanas.

- (i) Sainmhínigh **dhá cheann ar bith** díobh seo a leanas.
 Intuargainteacht; Righneas; Cruas; Modal Laisteachais Young.
- (ii) Mol teicníc iniúchta oiriúnach chun na lochtanna seo a leanas a bhrath.
 Cuasanna inmheánacha i dteilgin alúmanaim; Scoilteacha dromchla i bplátaí iarainn theilgte;
 Lochtanna inmheánacha in ailt táthúcháin.

- (c) Taispeántar tástáil neamhscriosach sa léaráid thíos.

- (i) Mol ainm don tástáil seo;
 (ii) Imlínigh na prionsabail oibríochta;
 (iii) Mol feidhmiúchán oiriúnach dó.

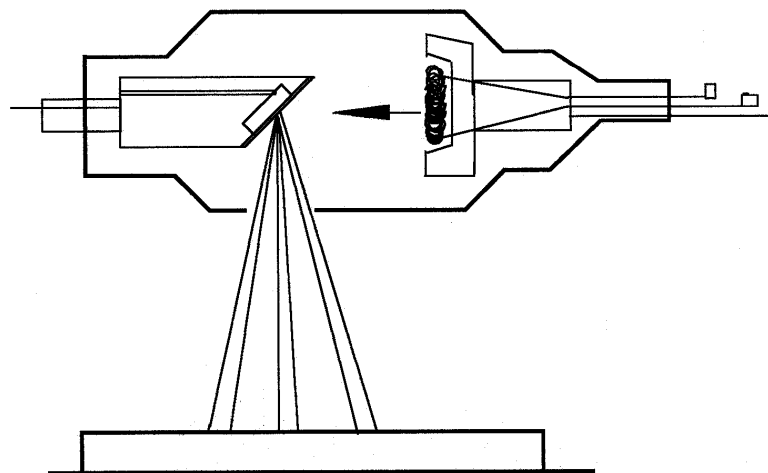

(a) Cóipeáil an léaráid iarainn is carbóin i do fhreagarleabhar agus cuir lipéid ar na pasanna seo a leanas.

- (i) Feirít;
- (ii) Feirít agus Ástainít;
- (iii) Feirít agus Peirlít;
- (iv) Ástainít;
- (v) Ástainít agus Suimintít;
- (vi) Suimintít agus Peirlít.

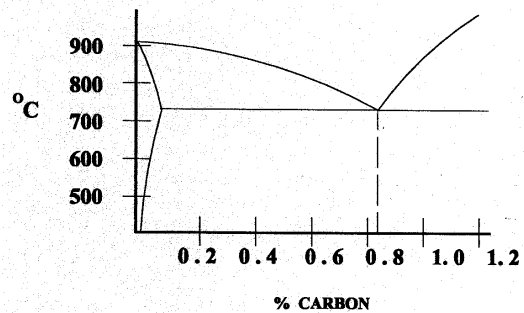

- (b) (i) Sainmhínigh **dhá cheann ar bith** de na téarmaí seo a leanas.
Feirít; Peirlít; Suimintít.
- (ii) Mínigh na hiarmhairtí ar chruach charbóin 0.7% nuair a dhéantar í a fhuarú go tapa ó 900° C agus í a fhuarú go mall ó 900° C.
- (c) Mínigh cén chaoi a n-oibríonn an piriméadar teirmileictreach a thaispeántar thíos.

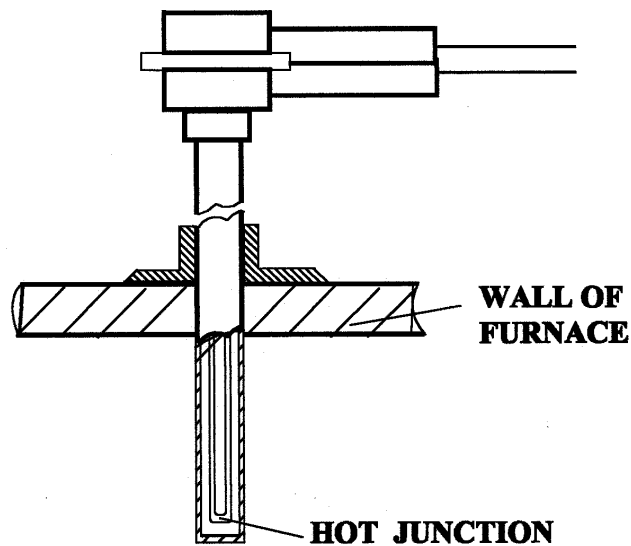

4.

(50 marc)

(a) Roghnaigh **dhá cheann ar bith** de na téarmaí seo a leanas agus tabhair sainmhíniú le haghaidh gach téarma roghnaithe.

- (i) Pointe eoitéicteoideach;
- (ii) Fás deindríteach;
- (iii) Folúntas;
- (iv) Tuaslagán soladach.

(b) Cóipeáil an léaráid chothromaíochta Caidmiam-Sinc a thugtar thíos isteach i do fhreagarleabhar, agus sainaithin agus mínigh gach ceann de na téarmaí seo a leanas.

- (i) Leachtas;
- (ii) Soladas;
- (iii) Pointe eoitéicteach.

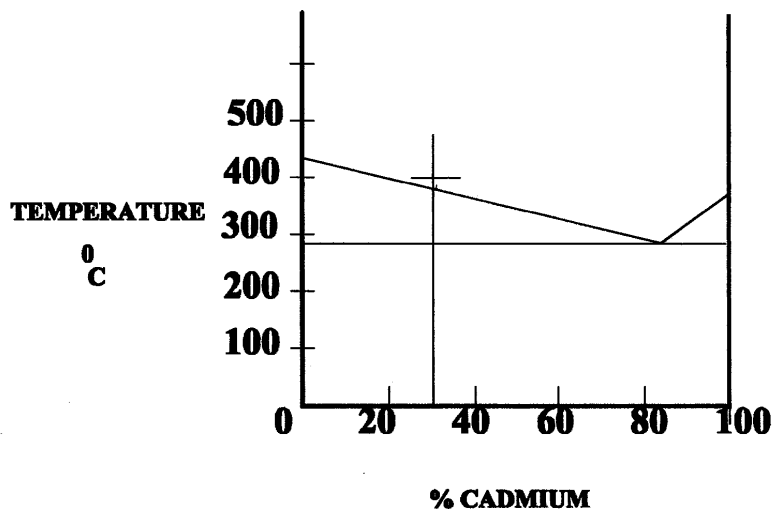

(c) Bain úsáid as an léaráid thuas agus mínigh an próiseas soladaithe ó 400° C i gcás cóimhiotail a bhfuil 30% caidmiam ann.

THALL→

5.

(50 marc)

(a) Freagair **dhá cheann ar bith** díobh seo a leanas.

- (i) Cad is brí le haicétiléin thuaslagtha?
- (ii) Déan cur síos ar na trí chineál lasrach a thaispeántar ag (A), (B) agus (C).
- (iii) Imlínigh feidhmiúchán do gach lasair díobh.

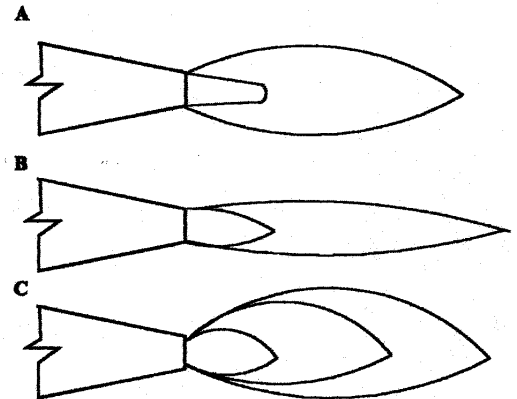

(b) Mínigh cén fáth a bhfuil sé riachtanach an áit táthúcháin a chosaint ar éilliúchán atmaisféarach. Imlínigh **trí** phríomhshlí ina gcuirtear an chosaint seo i bhfeidhm.

(c) Déan cur síos, le cúnaimh sceitse, ar phríomhghnéithe, oibriúchán agus feidhmiúchán **ceann ambháin** de na próisis táthúcháin seo.

- (i) Táthú miotail támhgháis;
- (ii) Táthú tungstain támhgháis.

NÓ

(c) Mínigh na téarmaí seo a leanas chomh fada is a bhaineann le rialú róbatach sa táthú.

- (i) An modh dírithe tríd sa chlárúchán;
- (ii) Imchlúdach oibre;
- (iii) Amharc mheaisín.

6.

(50 marc)

(a) Mínigh an cineál polaiméirithe a tharlaíonn agus **gach ceann** díobh seo a leanas á tháirgeadh.

- (i) Bacailít;
- (ii) Polaivinílcloiríd;
- (iii) Poileitiléin.

(b) Déan cur síos ar na príomhdhifríochtaí atá idir teirmeaphlaistigh agus plaistigh theirmithéachtacha de réir na dtreoirínte seo a leanas.

- (i) Nascáil cheimiceach; (ii) Airíonna; (iii) Struchtúir inmheánacha.

(c) Ag baint úsáide as na treoirínte seo a leanas, déan cur síos ar an bpróiseas easbhruí a thaispeántar thíos.

- (i) Trealamh a úsáidtear;
- (ii) Próiseas;
- (iii) Críochtháirge tipiciúil.

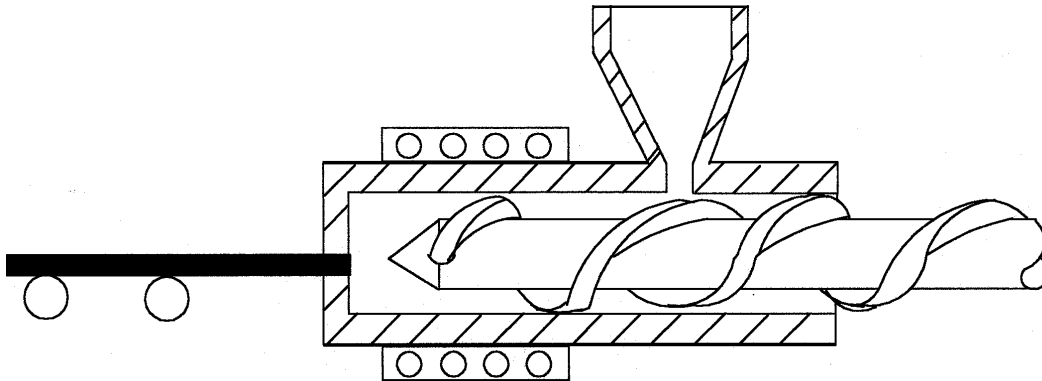

THALL→

(a) Freagair **trí cinn ar bith** díobh seo a leanas.

- (i) Sainaithin na fórsaí A agus B atá ag oibriú ar an uirlis ghearrtha a thaispeántar.
- (ii) Déan idirdhealú idir na fórsaí gearrtha ortagánacha agus fórsaí gearrtha fiara.
- (iii) Déan cur síos ar uirlis chun fórsaí gearrtha a thomhas.
- (iv) Cén éifeacht a bheadh ag athrú san uillinn sciota ar an uillinn fhiarphlána?

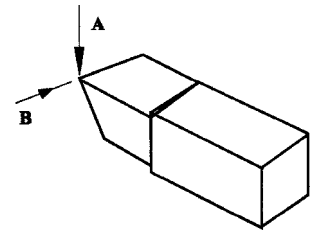

(b) Freagair **dhá cheann ar bith** díobh seo a leanas.

- (i) Déan idirdhealú idir an dá chrágán a thaispeántar agus déan cur síos ar na feidhmíocháin atá acu.
- (ii) Ainmnigh an próiseas meilte a thaispeántar agus imlínigh na prionsabail oibríochta a bhaineann leis.
- (iii) Déan cur síos ar na prionsabail oibríochta atá ag an meicníocht mhearfhilleach a thaispeántar.

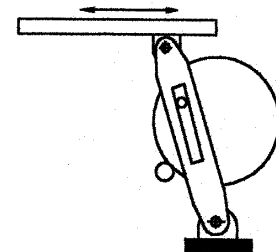
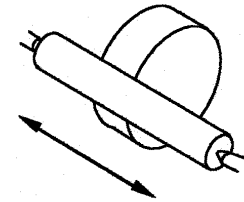
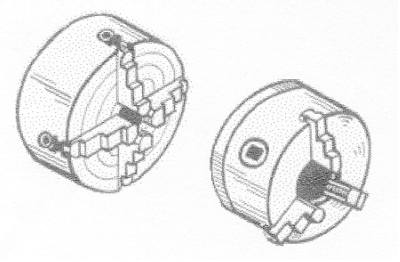

(c) Maidir leis an tomhaseolaíocht, mínigh **ceithre cinn ar bith** de na téarmaí seo a leanas:

- (i) Teilgeoir Optúil;
- (ii) Sínbharra;
- (iii) Stialltomhsairí;
- (iv) Beachtliathróidí;
- (v) Comparadóir.

NÓ

(c) Maidir le hobair deile CNC, luaigh an cód a úsáidtear i gcás **ceithre cinn ar bith** de na feidhmeanna seo a leanas.

- (i) Athrú uirlise;
- (ii) Toisí dearbhaithe;
- (iii) Fearsaid tosú/cúlú;
- (iv) Cód leanúna;
- (v) Idirpholacht líneach.

- (a) Sainaithin **ceann ar bith** de na feistí a thaispeántar thíos, agus mínigh cén chaoi a n-oibríonn sé.

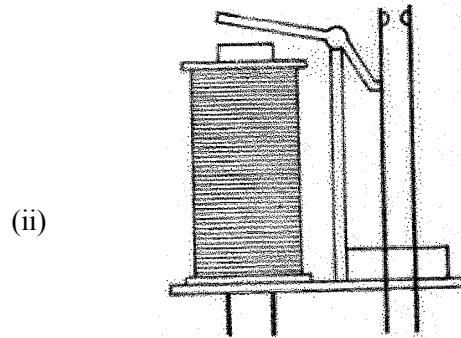
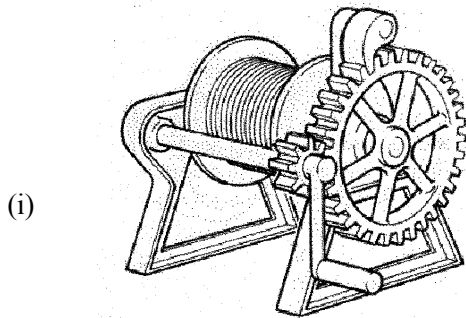

- (b) Freagair **dhá cheann ar bith** díobh seo a leanas.

- (i) Luaigh na buntáistí a bhaineann le gearanna le fiacla héiliciúla seachas gearanna le fiacla díreacha mar a thaispeántar anseo.

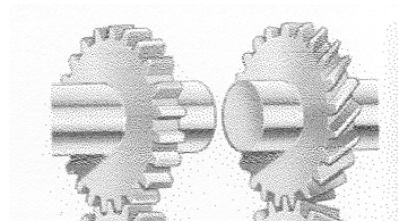

- (ii) Déan cur síos ar fheidhmiúchán **ambáin** ag meicníocht raca agus pinniúin.

- (iii) Ainmnigh an ghíarshraith a thaispeántar agus déan cur síos ar an bhfeidhm atá ag an ngiar réchasta. Imlínigh an gaol atá ag an ngiar tiomána leis an ngiar tiomáinte.

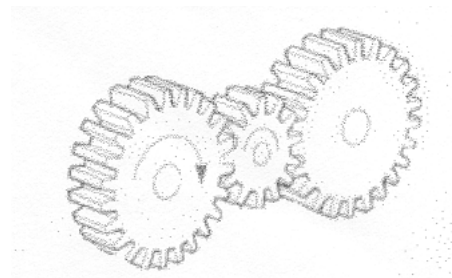

- (c) Sainaithin na páirteanna leictreonacha a bhfuil na lipéid A, B, C, D orthu, agus imlínigh feidhmiúchán don chiorcad.

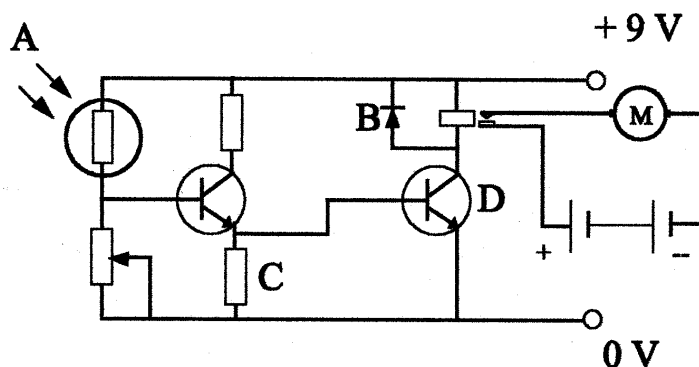

NÓ

- (c) Déan cur síos ar oibriú cros-sleamhnáin uathoibrithigh **nó** ar oibriú carráiste uathoibrithigh ar dheil láir.