



Coimisiún na Scrúduithe Stáit

An Ardteistiméireacht 2015

**Aistriúchán
Ar Scéim Mharcála**

Grafaic Dhearaidh agus Chumarsáide

Gnáthleibhéal

Nóta do mhúinteoirí agus do scoláirí faoi úsáid na scéimeanna marcála foilsithe

Níl na scéimeanna marcála a fhoilsíonn Coimisiún na Scrúduithe Stáit ceaptha lena n-úsáid mar cháipéisí astu féin. Is áis riachtanach iad ag scrúdaitheoirí a théann faoi oiliúint i léirlámh agus i gcur i bhfeidhm ceart na scéime. Mar chuid den oiliúint sin, as measc rudaí eile, déantar samplaí d'obair na scoláirí a mharcáil agus déantar plé ar na marcanna a bhronntar, mar mhaithe le cur i bhfeidhm ceart na scéime a shoiléiriú. Déanann Scrúdaitheoirí Comhairleacha monatóireacht ar obair na scrúdaitheoirí ina dhiaidh sin le cinntiú go gcuirtear an scéim mharcála i bhfeidhm go comhleanúnach agus go beacht. Bíonn an Príomhscrúdaitheoir i bhfeighil an phróisis agus is gnách go mbíonn Príomhscrúdaitheoir Comhairleach ag cuidiú leis. Is é an Príomhscrúdaitheoir an t-údarás deiridh i dtaca le cé acu a cuireadh an scéim mharcála i bhfeidhm i gceart ar aon phíosá d'obair iarrthóra nó nár cuireadh.

Is cáipéisí oibre na scéimeanna marcála. Cé go n-ullmhaítear dréachtscéim mharcála roimh an scrúdú, ní chuirtear bailchríoch uirthi go dtí go gcuireann scrúdaitheoirí i bhfeidhm ar obair iarrthóirí í agus go dtí go mbailítear agus go meastar an t-aiseolas ó na scrúdaitheoirí uile, i bhfianaise raon iomlán na bhfreagraí a thug na hiarrthóirí, leibhéal foriomlán deacrachta an scrúdaithe agus an ghá le comhleanúnachas caighdeán a choimeád ó bhliain go bliain. Aistriúchán ar an scéim chríochnaithe atá sa cháipéis fhoilsithe seo, mar a cuireadh i bhfeidhm ar obair na n-iarrthóirí uile í.

Is cóir a nótáil i gcás scéimeanna ina bhfuil freagraí nó réitigh eiseamláireacha nach bhfuil sé i gceist a chur in iúl go bhfuil na freagraí ná na réitigh sin uileghabhálach. D'fhéadfadh sé go bhfuil leaganacha éagsúla nó malartacha ann a bheadh inghlactha freisin. Ní mór do na scrúdaitheoirí tuillteanas gach freagra a mheas agus téann siad i gcomhairle lena Scrúdaitheoirí Comhairleacha nuair a bhíonn amhras orthu.

Scéimeanna Marcála san am atá le teacht

Ní cóir talamh slán a dhéanamh d'aon rud a bhaineann le scéimeanna marcála san am atá le teacht bunaithe ar scéimeanna a bhí ann cheana. Cé go mbíonn na bunphrionsabail mheasúnachta mar an gcéanna, is féidir go mbeadh athrú ar shonraí marcála cineál áirithe ceiste i gcomhthéacs na páirte a bheadh ag an gceist sin sa scrúdú foriomlán bliain áirithe ar bith. Bíonn sé de fhreagracht ar an bPríomhscrúdaitheoir bliain áirithe ar bith a dhéanamh amach cén tslí is fearr a chinnteoidh go measfar obair na n-iarrthóirí go cothrom agus go cruinn, agus go gcoimeádfar caighdeán comhleanúnach measúnachta ó bhliain go bliain. Dá réir sin, d'fhéadfadh gnéithe de struchtúr, de mhionsonraí agus de chur i bhfeidhm na scéime marcála in ábhar áirithe athrú ó bhliain go bliain gan rabhadh.



Coimisiún na Scrúduithe Stáit

Scrúdú na hArdteistiméireachta, 2015

***Grafaic Dhearaidh agus
Chumarsáide
Gnáthleibhéal***



***Scéim Mharcála
agus Freagraí Samplacha***

(Tá glacadh le freagraí eile atá bailí agus déantar iad a mharcáil dá réir sin)

CEIST A-1**MARCANNA**

(a) Ingearchló an Áireamháin (13)	
(i) Teilgin ón mbonnchló.....	5
(ii) Pointí sainithe i gceart ar an ingearchló	4
(iii) Ingearchló an áireamháin a chríochnú	4
(b) Taobhchló an Áireamháin (5)	
(iv) Teilgin ón mbonnchló	1
(v) Pointí cearta a shonrú	2
(vi) An taobhchló a chríochnú	2
(vii) <i>Cur i láthair</i>	<u>2</u>

Iomlán = 20**CEIST A-2****MARCANNA**

(a) Suíomh na bpointí (13)	
(i) Roinnt CB a chríochnú	2
(ii) Roinnt CV	2
(iii) Línte tógála (2 ghrúpa)(2,2)	4
(iv) Pointí ar thaobh na láimhe clé den chuar a shonrú	2
(v) Pointí ar thaobh na láimhe deise den chuar	3
(b) Cuar Parabóileach (5)	
(vi) An cuar ar thaobh na láimhe clé a chríochnú	3
(vii) An cuar ar thaobh na láimhe deise a chríochnú	2
(viii) <i>Cur i láthair</i>	<u>2</u>

Iomlán = 20

CEIST A-3**MARCANNA****Peirspictíocht an Teilifíseáin (11)**

- | | | |
|-------|---|---|
| (i) | Línte a gathú chuig an bpointe téaltaithe ceart | 4 |
| (ii) | Teilgean ón mbonnchló | 4 |
| (iii) | Taobh na láimhe clé a chríochnú | 3 |

Peirspictíocht an tSeastáin (7)

- | | | |
|-------|---|---|
| (iv) | Línte a gathú chuig na pointí téaltaithe cearta | 2 |
| (v) | An chuid láir a chríochnú | 2 |
| (vi) | An chuid íochtair a chríochnú | 3 |
| (vii) | <i>Cur i láthair</i> | 2 |

Iomlán = 20**CEIST A-4****MARCANNA****(a) Ciorcal C (7)**

- | | | |
|------|------------------------------------|---|
| (i) | Stuanna chun an lár a aimsiú | 2 |
| (ii) | Ciorcal C a tharraingt | 5 |

(b) Ciorcal D (7)

- | | | |
|-------|--------------------------------------|---|
| (iii) | Tógálacha chun an lár a aimsiú | 2 |
| (iv) | Ciorcal D a tharraingt | 5 |

(c) Pointí Teagmhála (4)

- | | | |
|-------|--|---|
| (v) | Tógálacha chun pointí teagmhála a aimsiú | 2 |
| (vi) | Pointí teagmhála a thaispeáint | 2 |
| (vii) | <i>Cur i láthair</i> | 2 |

Iomlán = 20

CEIST B-1**MARCANNA****(a) Bonnchló agus Ingearchló (33)**

- (i) An bonnchló den túr a tharraingt mar atá tugtha 5
- (ii) An bonnchló den phríomhfhoirgneamh a tharraingt mar atá tugtha 4
- (iii) An t-ingearchló den túr a tharraingt mar atá tugtha 5
- (iv) An t-ingearchló den phríomhfhoirgneamh a tharraingt mar atá tugtha 4

Idirthreá ar Thaobh na Láimhe Clé (TLC)

- (v) Teilgin ó TLC den bhonnchló 2
- (vi) Pointí ar TLC den ingearchló a aimsiú 4
- (vii) TLC den ingearchló a chríochnú 3

Idirthreá ar Thaobh na Láimhe Deise (TLD)

- (viii) Teilgin ó TLD den ingearchló 2
- (ix) Pointí ar TLD den bhonnchló a aimsiú 2
- (x) TLD den bhonnchló a chríochnú 2

(b) Taobhchló (8)

- (xi) Luachanna leithid a aistriú ón mbonnchló 2
- (xii) Teilgean luachanna airde ón ingearchló 2
- (xiii) Taobhchló an túir 2
- (xiv) An taobhchló a chríochnú 2
- (xv) *Cur i láthair* 4

Iomlán = 45

CEIST B-2**MARCANNA**

(a) Bunú Tosaigh (5)	
(i) An triantán comhshleasach a tharraingt	3
(ii) Na haiseanna X, Y agus Z a tharraingt	2
(b) Ingearchló agus Bonnchló (10)	
(iii) Teilgin chun an t-ingearchló a bhunú.....	2
(iv) Leathchiorcal san ingearchló.....	1
(v) An t-ingearchló a tharraingt sa suíomh ceart	2
(vi) Teilgin chun an bonnchló a bhunú	2
(vii) Leathchiorcal sa bhonnchló.....	1
(viii) An bonnchló a tharraingt sa suíomh ceart.....	2
(c) Teilgean Aismhéadrach na dTaobhanna agus an Dín (10)	
(ix) Teilgin ón ingearchló	2
(x) Teilgin ón mbonnchló	2
(xi) An teilgean aismhéadrach de na ballaí a tharraingt	4
(xii) An teilgean aismhéadrach den díon a tharraingt.....	2
(d) Teilgean Aismhéadrach d’Aghaidh an Chró (16)	
(xiii) Tógálacha don oscailt san ingearchló	3
(xiv) Tógálacha don oscailt sa bhonnchló	3
(xv) Teilgin ó ingearchló na hoscailte	3
(xvi) Teilgin ó bhonnchló na hoscailte	3
(xvii) Teilgean aismhéadrach den chuid chiorclach a tharraingt.....	2
(xviii) Teilgean aismhéadrach den oscailt a chríochnú.....	2
(xix) <i>Cur i láthair</i>	4

Iomlán = 45

CEIST B-3**MARCANNA****(a) Ingearchló (18)**

- (i) Ingearchló den chuntar 8
- (ii) Ingearchló imlíneach an aonaid taispeántais do cheapairí 4
- (iii) Tógáil chun airde dhromchla tosaigh an aonaid taispeántais a bhunú . 2
- (iv) An t-aonad taispeántais do cheapairí a chríochnú 4

(b) Bonnchló (11)

- (v) Imlíne den chuntar..... 7
- (vi) Bonnchló den aonad do cheapairí a tharraingt..... 4

(c) Ingearchló Cúnta (12)

- (vii) X_1Y_1 comhthreomhar le bonnchló dhromchla A 2
- (viii) Teilgin ón mbonnchló 1
- (ix) Luachanna airde a aistriú ón ingearchló 2
- (x) Dromchla A a tharraingt 3
- (xi) An t-ingearchló cúnta a chríochnú 4
- (xii) *Cur i láthair* 4

Iomlán = 45

CEIST C-1**MARCANNA**

(a) Próifil (22)	
(i) Luachanna airde a thomhas agus línte cothrománacha a tharraingt	6
(ii) Teilgin ó phointí trasnaithe idir an líne AB agus comhrianta	8
(iii) An phróifil a tharraingt	8
(b) Treoíocht agus claonas (16)	
(iv) Pointí a cheangal sa bhonnchló	5
(v) Triantán a tharraingt san ingearchló	3
(vi) Líne chothrománach san ingearchló	2
(vii) Treoíocht sa bhonnchló	2
(viii) Treo féachana don chlaonas	2
(ix) An claonas a dhéanamh amach (2 airde, ciumhaischló)	2
(c) Dromchla Bhun an Stratam (3)	
(x) An tiús ceart don stratam a thomhas	1
(xi) Dromchla bhun an stratam a tharraingt	2
(xii) <i>Cur i láthair</i>	4

Iomlán = 45

CEIST C-2**MARCANNA****(a) Ingearchlóg agus Bonnchlóg (25)**

(i)	Imlíne den dromchla ABCD san ingearchlóg	6
(ii)	Eilimintí san ingearchlóg (roinnt san áireamh)	7
(iii)	Imlíne den dromchla sa bhonnchlóg	6
(iv)	Eilimintí sa bhonnchlóg (roinnt nó teilgean san áireamh)	4
(v)	Cuar sa bhonnchlóg	2

(b) Taobhchlóg den Dromchla Hipearbólóideach Parabólóideach (16)

(vi)	Luachanna airde agus leithid don dromchla ABCD a dhéanamh amach	6
(vii)	Imlíne an dromchla hipearbólóidigh pharabólóidigh a tharraingt	4
(viii)	Na heilimintí a tharraingt	4
(ix)	Cuar sa taobhchlóg	2
(x)	<i>Cur i láthair</i>	4

Iomlán = 45

CEIST C-3

MARCANNA

(a) Bonnchló agus Ingearchló (16)	
(i) Na corra díreacha den ingearchló a tharraingt	6
(ii) Lár an stua san ingearchló a aimsiú	1
(iii) An t-ingearchló a chríochnú	3
(iv) An bonnchló den mhála a tharraingt	6
(b) Taobhchló (6)	
(v) Teilgin ón ingearchló	2
(vi) An leithead ón mbonnchló	1
(vii) An taobhchló a chríochnú	3
(c) Forbairt Dromchla (19)	
(viii) Forbairt dromchla a leagan amach go cuí	2
(ix) Forbairt an dromchla íochtair	2
(x) Forbairt dhromchlaí na dtaobhanna ceartingearacha	4
(xi) Forbairt na ndromchlaí claonta	3
(xii) Forbairt na ndromchlaí tosaigh agus cúil	3
(xiii) Roinnt an dromchla chuair	3
(xiv) Forbairt an dromchla chuair	2
(xv) <i>Cur i láthair</i>	4

Iomlán = 45

CEIST C-4**MARCANNA****(a) Léaráid Díláithriúcháin (27)**

(i)	Roinnt 360° (luachanna leithid ar an léaráid díláithriúcháin)	6
(ii)	Airde 60mm a úsáid i gceart	2
(iii)	Ionad an leantóra ag 0° , 120° , 180° agus 360° a bhunú	4
(iv)	0° go 120° , Treoluas Aonfhoirmeach.....	3
(v)	120° go 180° , Fosadh	3
(vi)	180° go 360° , Gluaisne Shimplí Armónach (SHM)	6
(vii)	Léaráid Díláithriúcháin a chríochnú	3

(b) Próifil an Cheama(14)

(viii)	Lár an cheama agus an fad is cóngaraí	2
(ix)	Ceamsheafta	1
(x)	Ranna uilleacha a chomhfhreagraíonn don léaráid díláithriúcháin	3
(xi)	Treo ceart ar an rothlú	1
(xii)	Pointí ar an bpróifil a shonrú	3
(xiii)	Próifil an cheama a tharraingt	4
(xiv)	<i>Cur i láthair</i>	4

Iomlán = 45

CEIST C-5**MARCANNA*****Cóimeáil (11)***

- (i) Suíomh na bpáirteanna i gcoibhneas lena chéile.....8
- (ii) An cló gearrtha a úsáid3

Hanla Íochtair (7)

- (iii) Imlíne.....5
- (iv) Poll.....2

Hanla Uachtair (7)

- (v) Imlíne5
- (vi) Poll2

Gialla Miotail (6)

- (vii) Giall Íochtair3
- (viii) Giall Uachtair3

Coinneálaithe Pionnaí (4)

- (ix) Coinneálaí pionnaí íochtair2
- (x) Coinneálaí pionnaí uachtair2

Pionnaí (3)

- (xi) Pionnaí 50mm2
- (xii) Pionna 42mm1

Críochnú na Líníochta (3)

- (xiii) Haitseáil agus Lárlínte ... (2,1)3
- (xiv) *Cur i láthair*4

Iomlán = 45

ROINN A – Croíreimsí Staidéir – Freagair trí cinn ar bith de na ceisteanna ar an mbileog A3 seo.

A-1. Taispeánann an ghrafaic 3D thíos íomhá d'áireamhán. Taispeántar freisin bonnchló, agus ingearchló agus taobhchló páirtchriochnaithe.

- (a) Críochnaigh ingearchló an áireamháin.
- (b) Críochnaigh taobhchló an áireamháin.

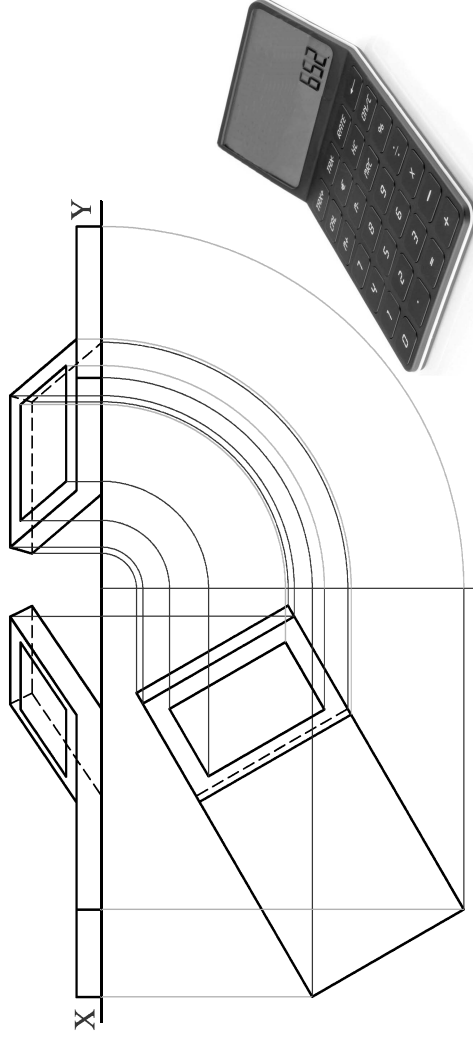

A-3. Taispeánann an ghrafaic 3D thíos teilifíseán plasma le scáileán leathan agus é ar sheastán dronuilleogach.

Taispeánann an líniócht ar dheis an bonnchló agus líniócht pheirspictíochta pháirtchriochnaithe den teilifíseán.

Críochnaigh líniócht pheirspictíochta an teilifíseáin agus an tseastáin.



A-2. Taispeánann an ghrafaic 3D ar dheis íomhá as an gcluiche ríomhaireachta 'Angry Birds'. Tá an cuar i gcruth parabóile. Taispeánann an líniócht thíos cuid de pharabóil agus i nscríofa i ndronuilleog ABCD. Is é V rinn na parabóile.

- (a) Aimsigh na pointí eile ar an bparabóil.
- (b) Tarraing an pharabóil iomlán.

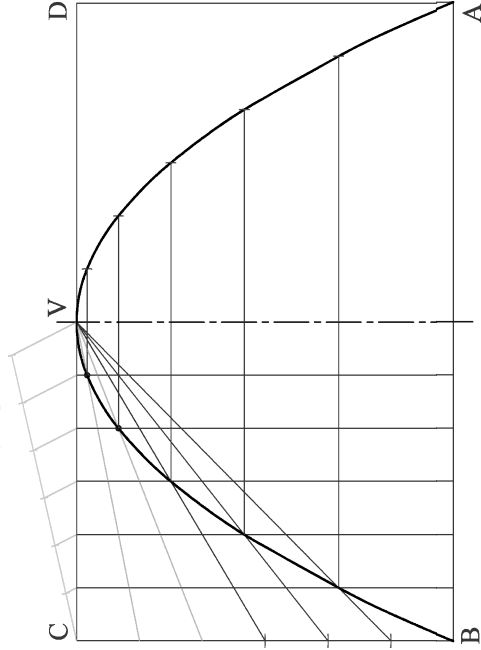
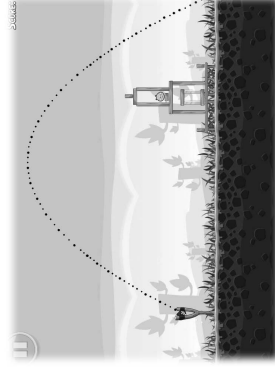

A-4. Taispeánann an líniócht thíos ciorcaíl atá leagtha amach cosúil leis na ciorcaíl sa bhreágan ar dheis.

Tá an líne chothrománach RS agus na ciorcaíl A agus B i suímhanna fosaithe mar a thaispeántar. Is féidir leis na ciorcaíl C agus D bogadh go héasca.

(a) Atarraing ciorcal C tar éis é a bhogadh go suíomh C₁, agus é i dteagmháil leis na ciorcaíl A agus B.

(b) Atarraing ciorcal D tar éis é a bhogadh go suíomh D₁, agus é i dteagmháil leis an gtorcal B agus leis an líne RS.

(c) Taispeáin na pointí teagmhála go léir.

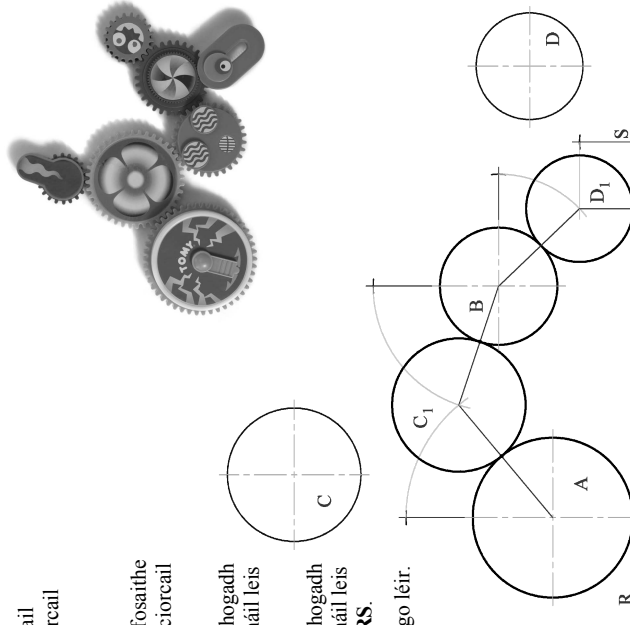

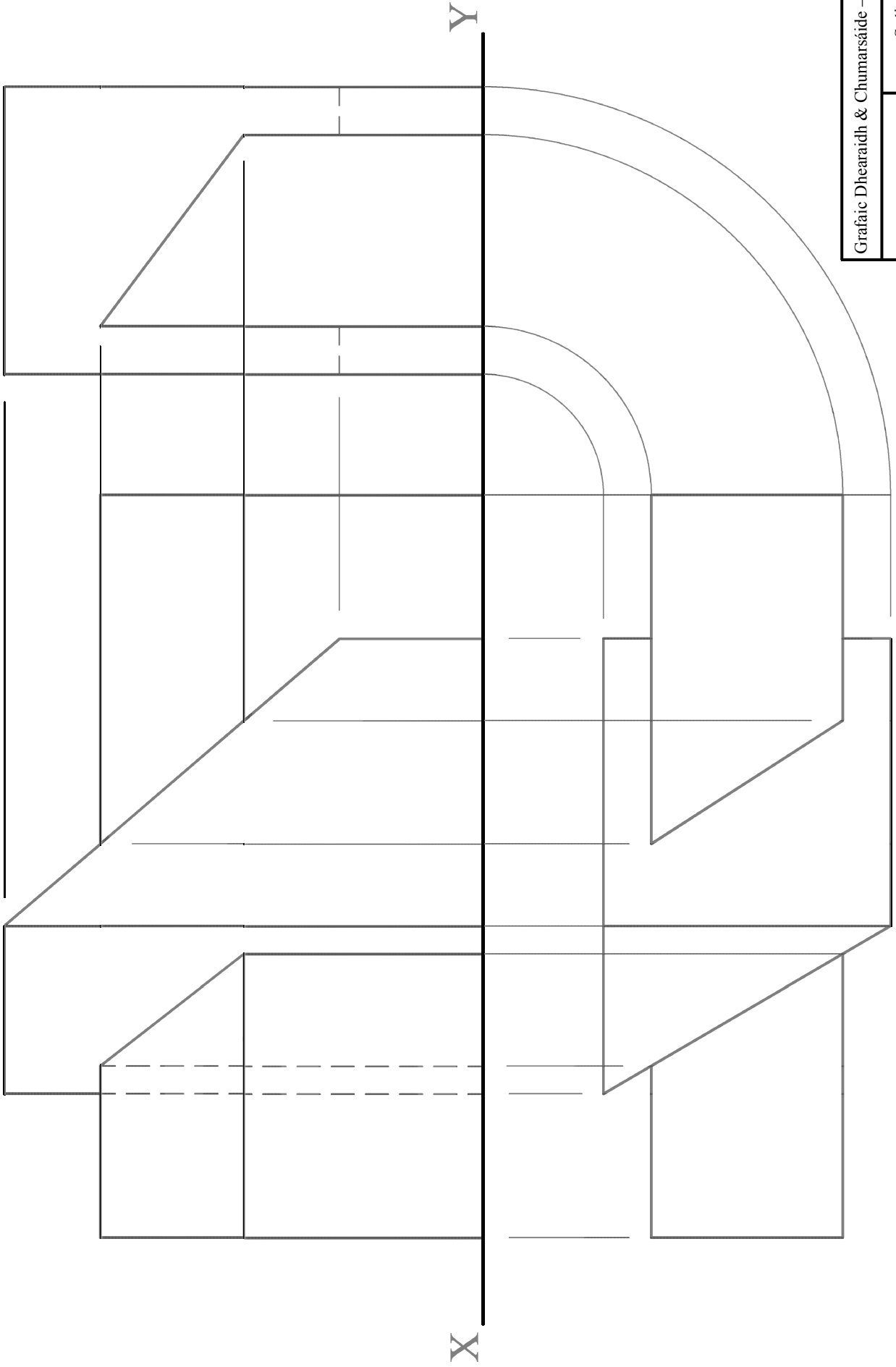

Grafaic Dhearaidh & Chumarsáide – Gnáthleibhéal

Scéim Mharcála

Ceist B-1

Scála: n/a

Meith. 2015

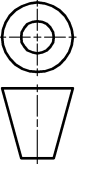

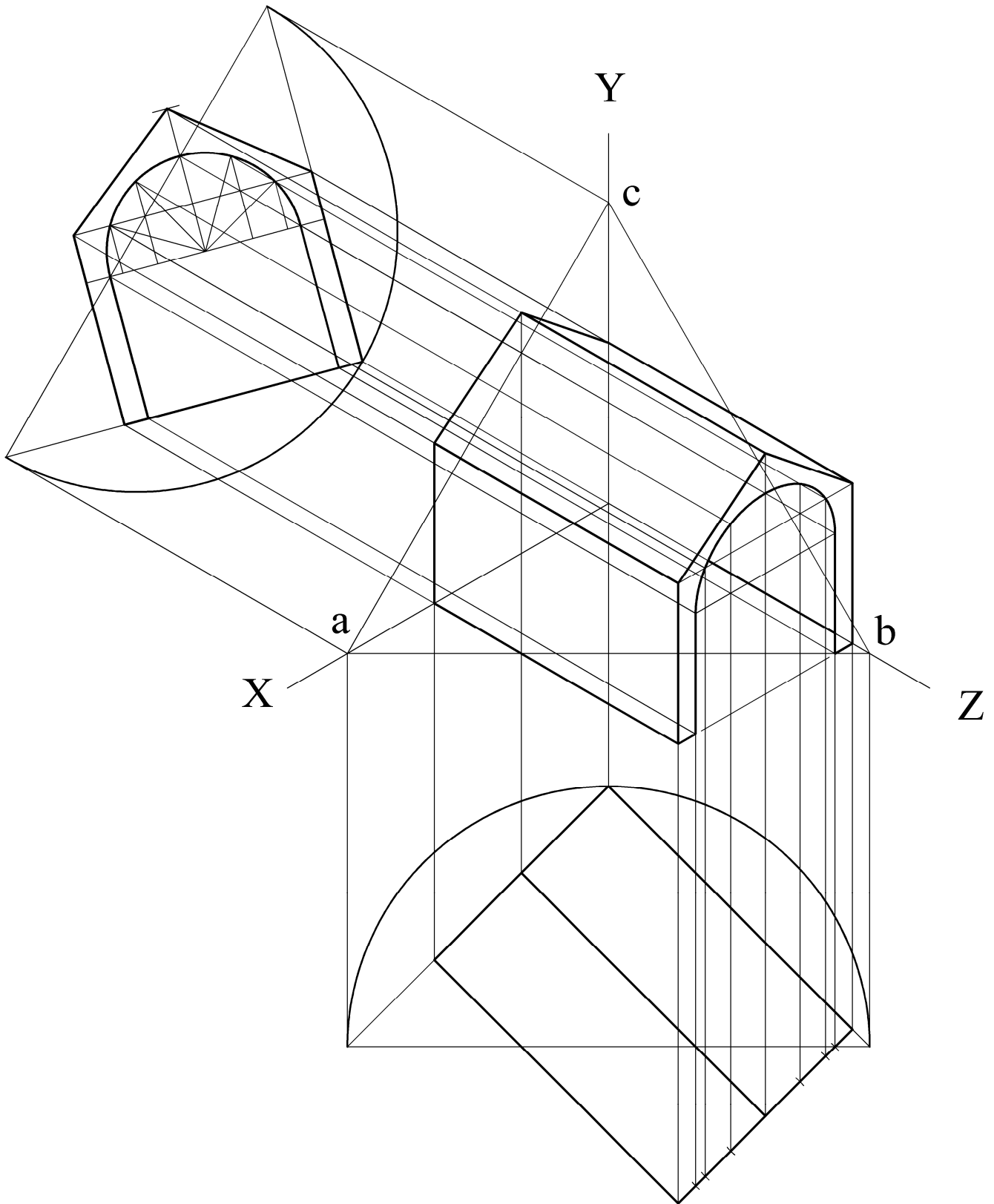
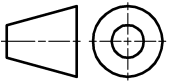

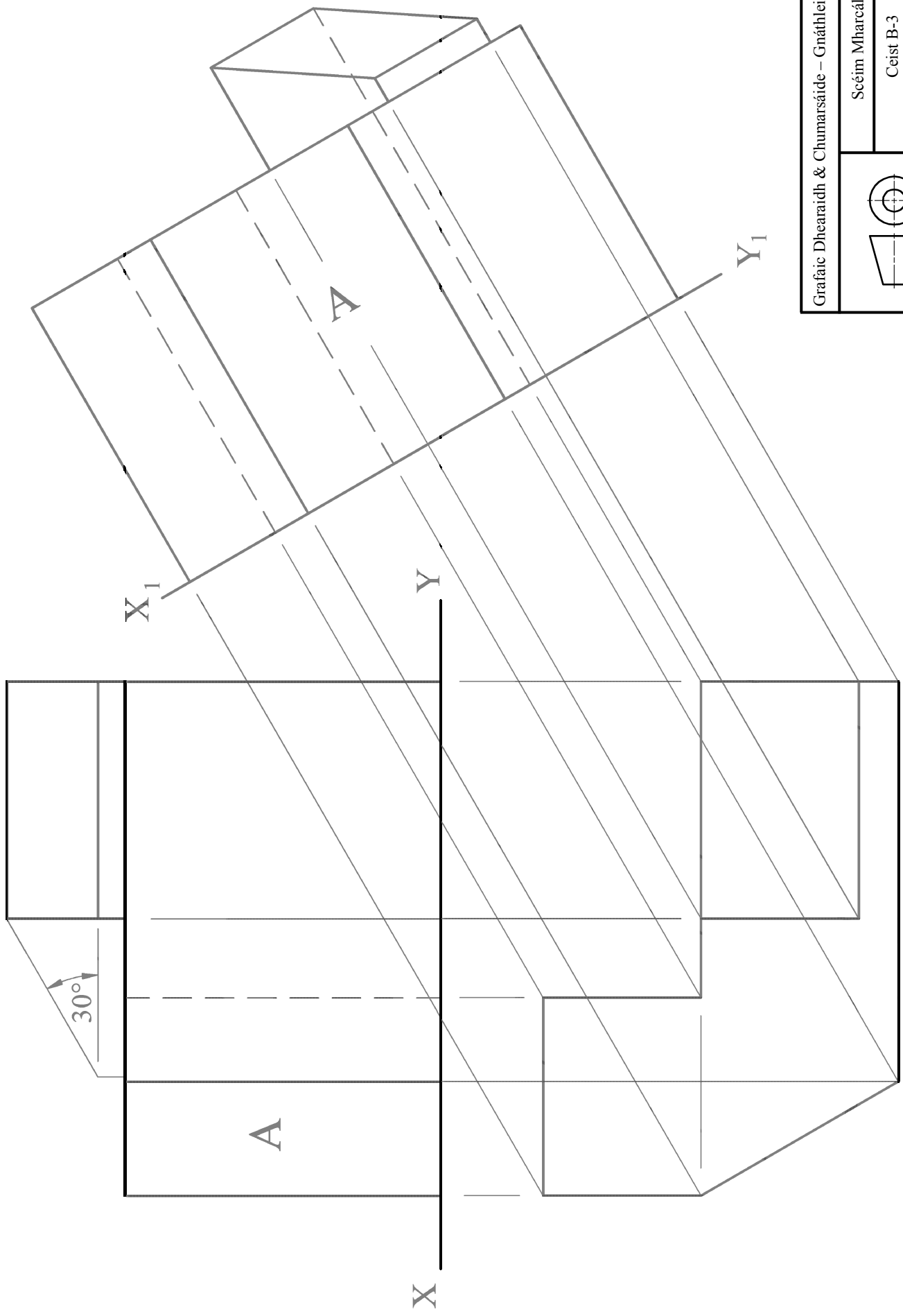

Grafaic Dhearaidh & Chumarsaíde – Gnáthleibhéal

Scéim Mharcála

Ceist B-3

Scála: n/a Meith. 2015

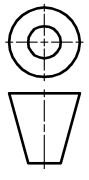

Grafaic Dhearaidh & Chumarsáide – Gnáthleibhéal

Scéim Mharcála

Ceist C-1

Scála: n/a

Meith. 2015

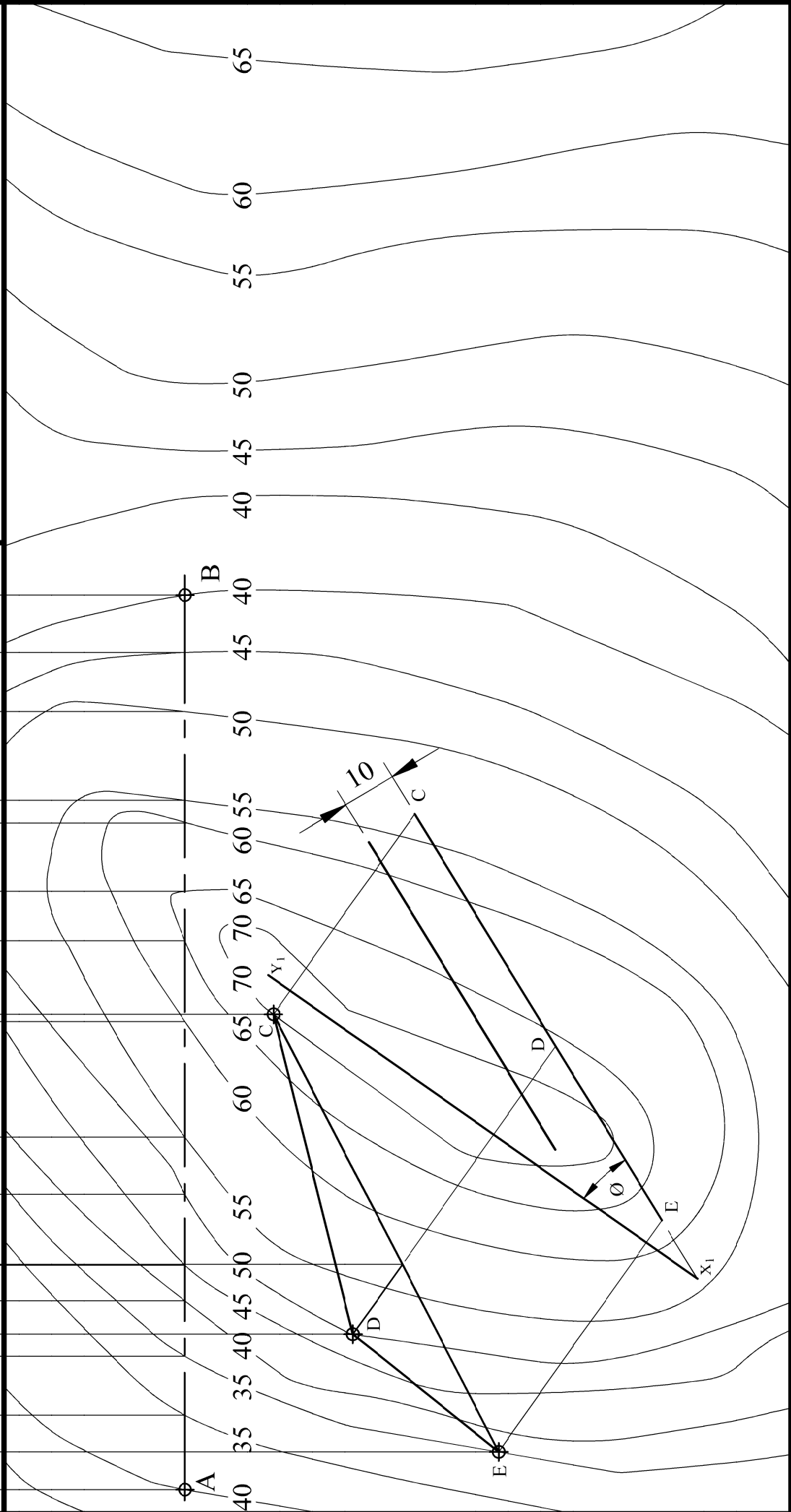
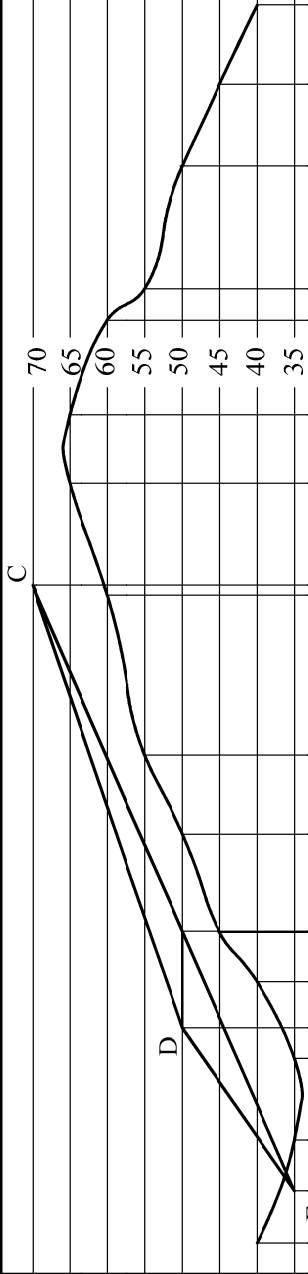
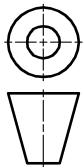

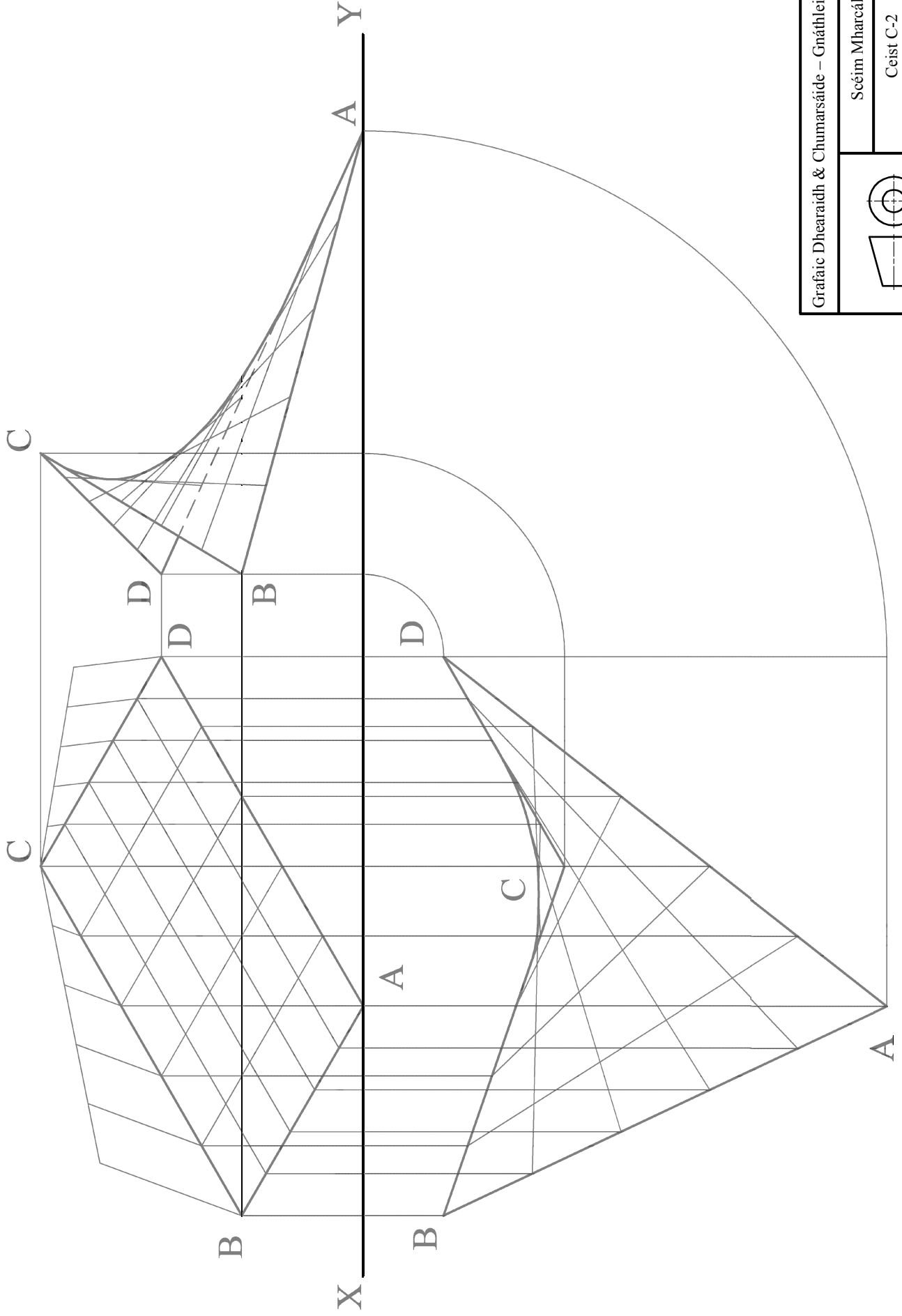

Grafaic Dhearaidh & Chumarsáide – Gnáthleibhéal

	Scéim Mharcála
	Ceist C-2
Scála: n/a	Meith. 2015

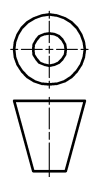
	Scéim Mharcála
	Ceist C-3
Scála: n/a	Meith. 2015

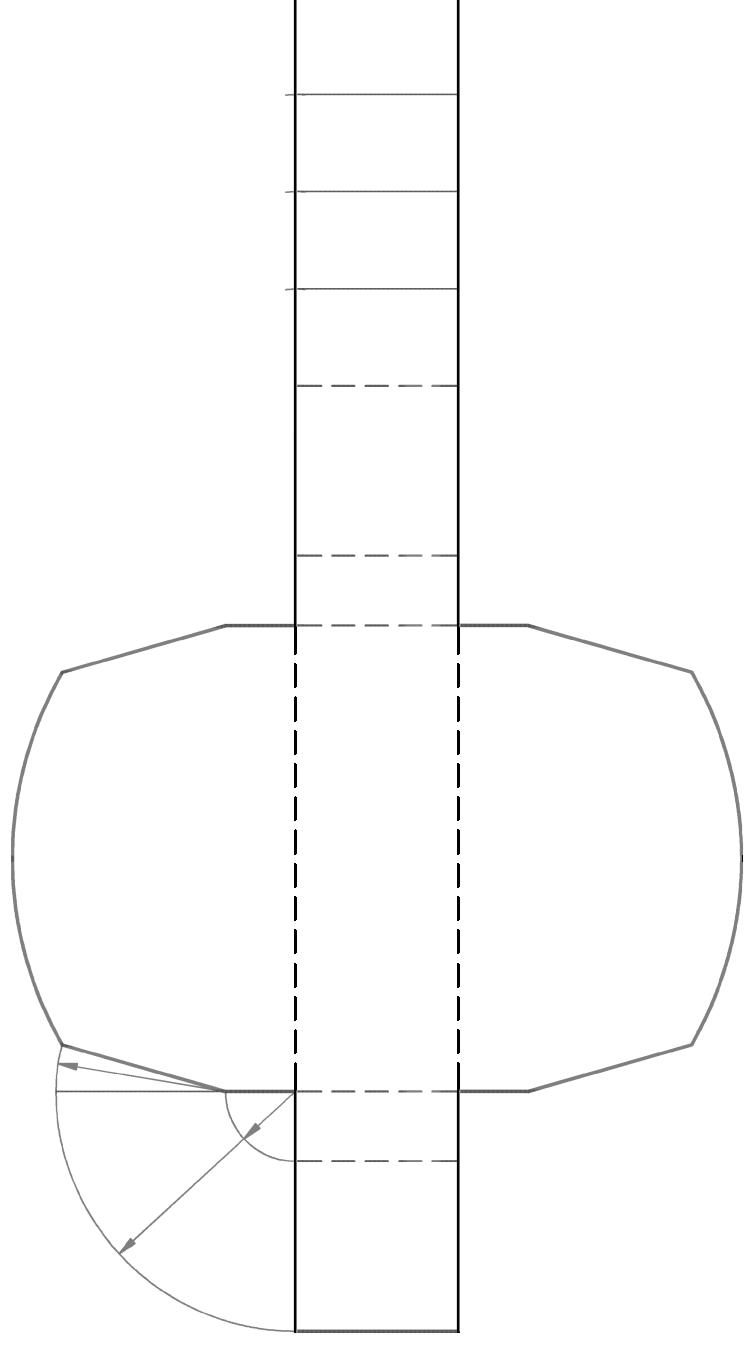
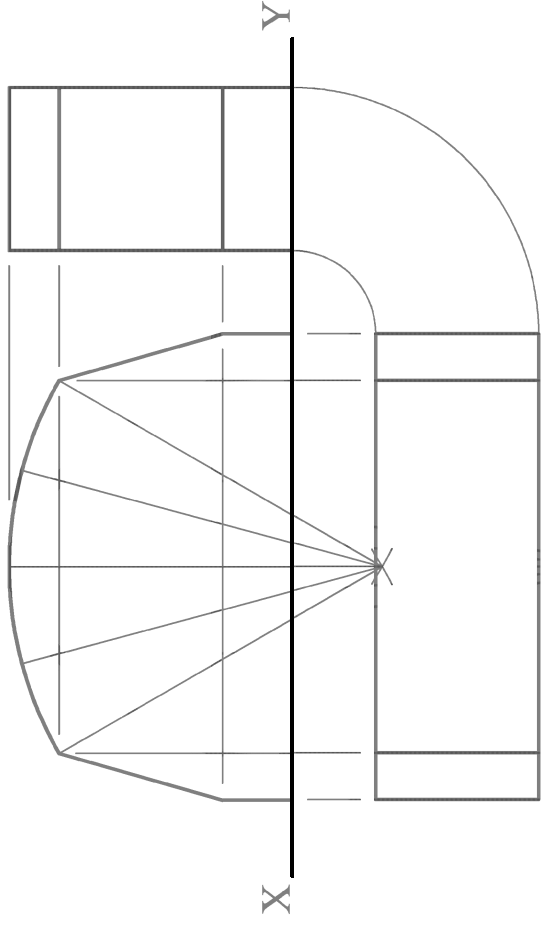

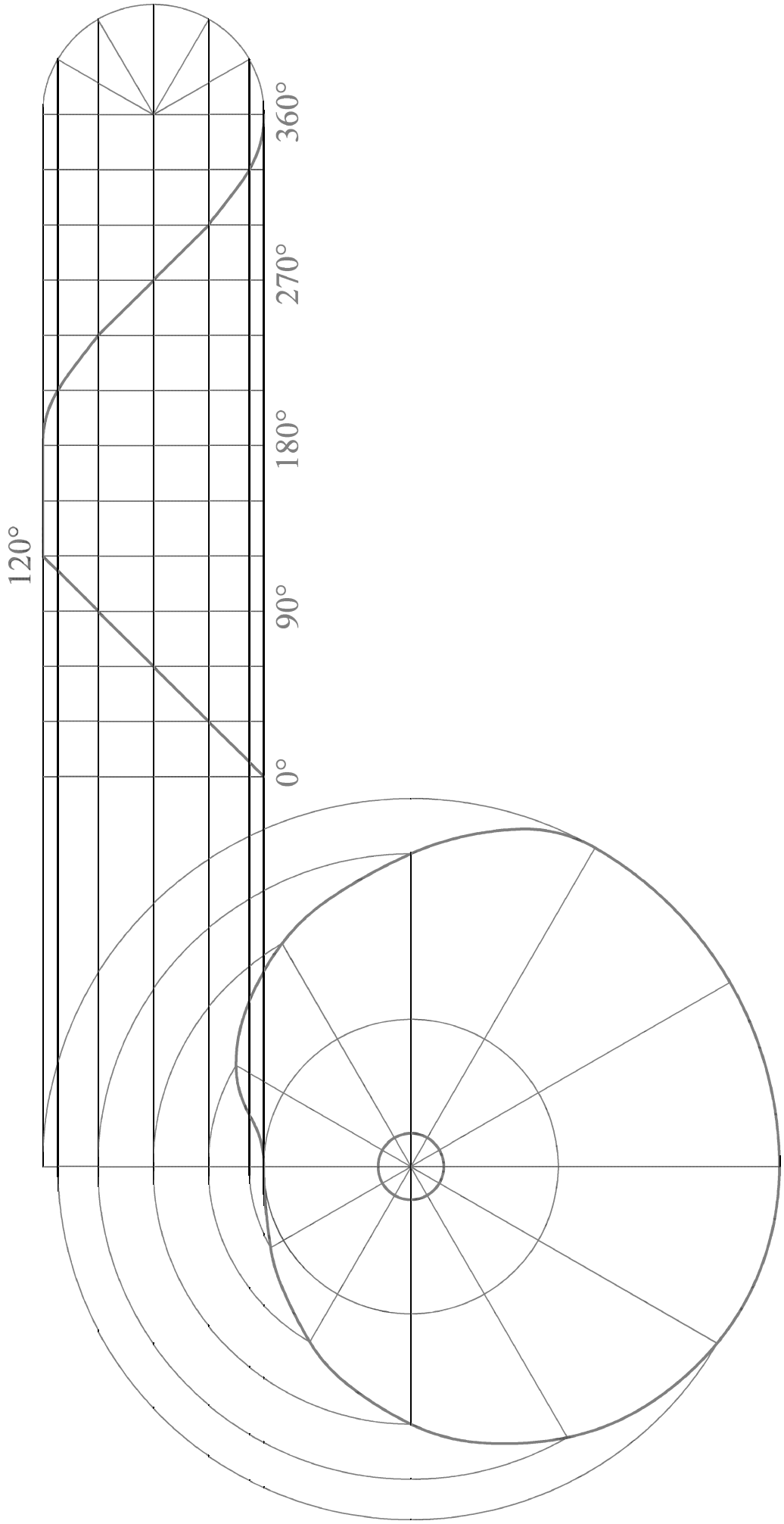

Grafaic Dhearaidh & Chumarsáide – Gnáthleibhéal

Scéim Mharcála

Ceist C-4

Scála: n/a

Meith. 2015

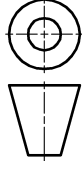

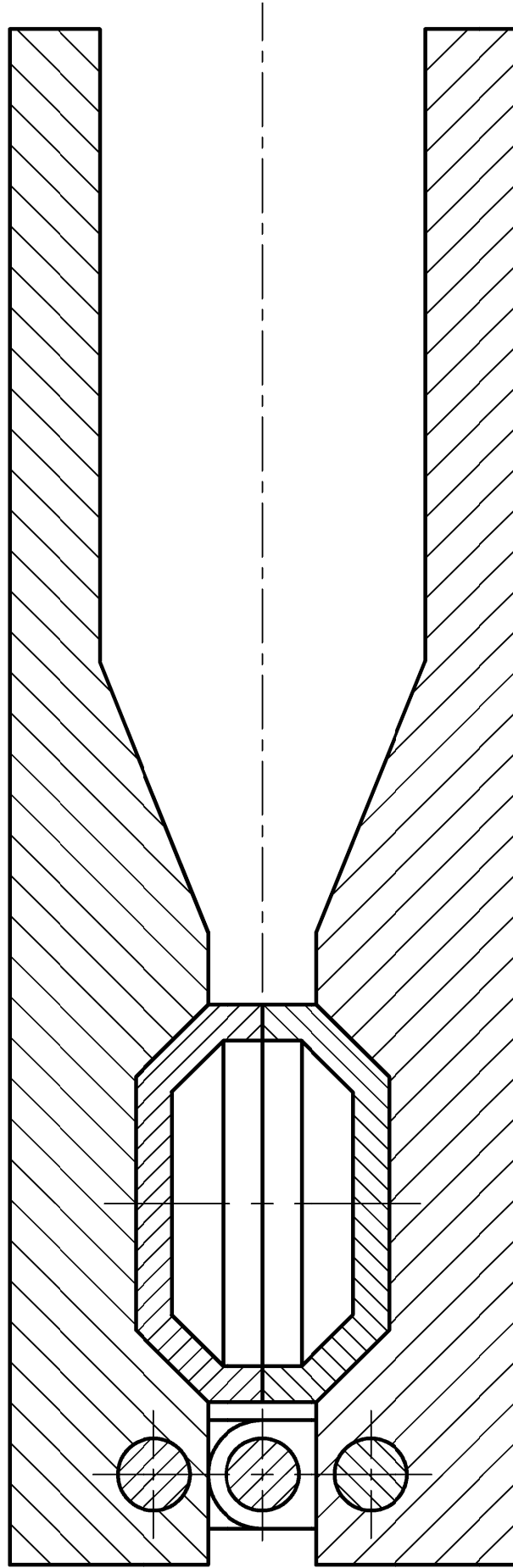

Grafaic Dhearaidh & Chumarsáide – Gnáthleibhéal

Ceist Mharcála

Ceist C-5

Scála: n/a

Meith. 2015

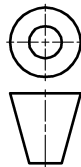



Coimisiún na Scrúduithe Stáit
State Examinations Commission

Grafaic Dhearaidh agus Chumarsáide

Tasc an Dalta - Gnáthleibhéal

Bileog Mheasúnachta 2015

Scrúduithe an Iarrthóra

Aschur	Critéir Mharcála	Marc
1	Taighde Dearaidh - Príomhghnéithe dearaidh a fhiosrú trí bhuntaighde & taighde tánaisteach a úsáid; Grafaicí iomchuí a roghnú; Leagan amach éifeachtach & cur i láthair éifeachtach na faisnéise, le híomhánna, sceitsí & nótaí	
	a) Breithniú déanta ar réimse leathan de na critéir ábhartha go léir – cur i láthair den scoth	13 - 15
	b) Breithniú déanta ar an gcuid is mó de na critéir ábhartha – cur i láthair an-mhaith	10 - 12
	c) Breithniú déanta ar roinnt de na critéir ábhartha – cur i láthair maith	7 - 9
	d) Breithniú déanta ar bheagán de na critéir – cur i láthair réasúnta	4 - 6
	e) Breithniú déanta ar chritéar amháin ar a laghad – cur i láthair lag	0 - 3
2	Comparáid idir Ghnéithe Dearaidh - Dhá íomhá oiriúnacha a roghnú; Príomhthoisí a chur isteach; Comparáid idir na príomhghnéithe dearaidh; Codarsnacht idir na príomhghnéithe dearaidh; Leagan amach éifeachtach agus cur i láthair éifeachtach na faisnéise, le híomhánna, sceitsí & nótaí	
	a) Breithniú déanta ar réimse leathan de na critéir ábhartha go léir – cur i láthair den scoth	13 - 15
	b) Breithniú déanta ar an gcuid is mó de na critéir ábhartha – cur i láthair an-mhaith	10 - 12
	c) Breithniú déanta ar roinnt de na critéir ábhartha – cur i láthair maith	7 - 9
	d) Breithniú déanta ar bheagán critéar – cur i láthair réasúnta	4 - 6
	e) Breithniú déanta ar chritéar amháin ar a laghad – cur i láthair lag	0 - 3
3	Léiriúchán Grafaice Saorláimhe – Comhréir; Foirm/Toirt; Úsáid Toin/Líne le haghaidh rindreáil éifeachtach; Cur i láthair mionsonraithe ar phríomhghnéithe an dearaidh, líníocht 3D ar chaighdeán ‘presentation’ san áireamh; Leagan amach agus cur i láthair	
	a) Breithniú déanta ar réimse leathan de na critéir ábhartha go léir – cur i láthair den scoth	17 - 20
	b) Breithniú déanta ar an gcuid is mó de na critéir ábhartha – cur i láthair an-mhaith	13 - 16
	c) Breithniú déanta ar roinnt de na critéir ábhartha – cur i láthair maith	9 - 12
	d) Breithniú déanta ar bheagán critéar – cur i láthair réasúnta	5 - 8
	e) Breithniú déanta ar chritéar amháin ar a laghad – cur i láthair lag	0 - 4
4	Páirteanna SolidWorks, Cóimeáil, Líníocht agus comhaid eDrawings	
	• Cloí leis an struchtúr comhdúcháin riachtanach	4
	• Ar a laghad 3 chomhad de na páirteanna a chruthú	6
	• Samhlacha Páirteanna – Inniúlacht in CAD Paraiméadrach; An phróifíl is oiriúnaí a roghnú; Sceitsí a shainléiriú go hiomlán; Gnéithe a ath-ainmniú; Easbhruí (<i>Extrude</i>) den chineál ceart a úsáid	12
	• Cóimeáil – Timpeallacht na cóimeála a chruthú; Cruinneas na bpáirteanna d’fhonn an chóimeáil cheart a éascú; Na páirteanna a chur le chéile mar ba cheart; cuma oiriúnach a thabhairt i gcrích	6
	• Fachtóir Deacrachta	3
	• eDrawing den tsamhail CAD	2
5	Aschuir chruachóipe as SolidWorks - Clónna mionsonraithe ortagrafacha den Chóimeáil; Cló pictiúrtha rindreáilte den Chóimeáil; Cló scartha den tsamhail CAD; Na príomhthoisí a chur isteach; Scála, leagan amach agus cur i láthair	
	a) Breithniú déanta ar réimse leathan de na critéir ábhartha go léir – cur i láthair den scoth	17 - 20
	b) Breithniú déanta ar an gcuid is mó de na critéir ábhartha – cur i láthair an-mhaith	13 - 16
	c) Breithniú déanta ar roinnt de na critéir ábhartha – cur i láthair maith	9 - 12
	d) Breithniú déanta ar bheagán critéar – cur i láthair réasúnta	5 - 8
	e) Breithniú déanta ar chritéar amháin ar a laghad – cur i láthair lag	0 - 4
6	Léiriú Fótairéalaíoch	
	Íomhánna fótairéalaíocha den déantán, arna cheapadh ar ríomhaire, a chur ar fáil	7
7	Fiosrú grafaice ar réitigh dhearaidh - Fiosrú ar théama/réiteach/réitigh; Réiteach/réitigh a roghnaíodh a chosaint; Íomhánna/grafaicí iomchuí a úsáid; Leagan amach éifeachtach agus cur i láthair éifeachtach ar an bhfaisnéis, le híomhánna, sceitsí & nótaí	
	a) Breithniú déanta ar réimse leathan de na critéir ábhartha go léir – cur i láthair den scoth	17 - 20
	b) Breithniú déanta ar an gcuid is mó de na critéir ábhartha – cur i láthair an-mhaith	13 - 16
	c) Breithniú déanta ar roinnt de na critéir ábhartha – cur i láthair maith	9 - 12
	d) Breithniú déanta ar bheagán critéar – cur i láthair réasúnta	5 - 8
	e) Breithniú déanta ar chritéar amháin ar a laghad – cur i láthair lag	0 - 4
8	Mionathrú/Coincheap Dearaidh a Chur i Láthair – Comhréir; Foirm/Toirt; Úsáid Toin/Líne ar mhaithe le rindreáil éifeachtach; Cur i láthair mionsonraithe ar ghnéithe de mhionathrú nó de choincheap an dearaidh; Leagan amach agus cur i láthair	
	a) Breithniú déanta ar réimse leathan de na critéir ábhartha go léir – cur i láthair den scoth	9 - 10
	b) Breithniú déanta ar an gcuid is mó de na critéir ábhartha – cur i láthair an-mhaith	7 - 8
	c) Breithniú déanta ar roinnt de na critéir ábhartha – cur i láthair maith	5 - 6
	d) Breithniú déanta ar bheagán critéar – cur i láthair réasúnta	3 - 4
	e) Breithniú déanta ar chritéar amháin ar a laghad – cur i láthair lag	0 - 2
9	Aschuir chruachóipe as SolidWorks – Samhail CAD; Clónna mionsonraithe ortagrafacha den réiteach atá á chur chun cinn; Cló pictiúrtha rindreáilte den tsamhail CAD; Na príomhthoisí a chur isteach; Scála, leagan amach agus cur i láthair	
	• Scileanna CAD a chur in úsáid	5
	a) Breithniú déanta ar réimse leathan de na critéir ábhartha go léir – cur i láthair den scoth	13 - 15
	b) Breithniú déanta ar an gcuid is mó de na critéir ábhartha – cur i láthair an-mhaith	10 - 12
	c) Breithniú déanta ar roinnt de na critéir ábhartha – cur i láthair maith	7 - 9
	d) Breithniú déanta ar bheagán critéar – cur i láthair réasúnta	4 - 6
	e) Breithniú déanta ar chritéar amháin ar a laghad – cur i láthair lag	0 - 3
Fo-iomlán	Déantar marcanna a dhealú i gcás líon leathanach is mó ná mar a chheadaítear	Iomlán

