



**Coimisiún na Scrúduithe Stáit**

**An Ardteistiméireacht 2013**

**Aistriúchán  
Ar Scéim Mharcála**

**Grafaic Dhearaidh agus Chumarsáide**

**Gnáthleibhéal**

## **Nóta do mhúinteoirí agus do scoláirí faoi úsáid na scéimeanna marcála foilsithe**

Níl na scéimeanna marcála a fhoilsíonn Coimisiún na Scrúduithe Stáit ceaptha lena n-úsáid mar cháipéisí astu féin. Is áis riachtanach iad ag scrúdaitheoirí a théann faoi oiliúint i léirlámh agus i gcur i bhfeidhm ceart na scéime. Mar chuid den oiliúint sin, as measc rudaí eile, déantar samplaí d'obair na scoláirí a mharcáil agus déantar plé ar na marcanna a bhronntar, mar mhaithe le cur i bhfeidhm ceart na scéime a shoiléiriú. Déanann Scrúdaitheoirí Comhairleacha monatóireacht ar obair na scrúdaitheoirí ina dhiaidh sin le cinntiú go gcuirtear an scéim mharcála i bhfeidhm go comhleanúnach agus go beacht. Bíonn an Príomhscrúdaitheoir i bhfeighil an phróisis agus is gnách go mbíonn Príomhscrúdaitheoir Comhairleach ag cuidiú leis. Is é an Príomhscrúdaitheoir an t-údarás deiridh i dtaca le cé acu a cuireadh an scéim mharcála i bhfeidhm i gceart ar aon phíosa d'obair iarrthóra nó nár cuireadh.

Is cáipéisí oibre na scéimeanna marcála. Cé go n-ullmhaítear dréachtscéim mharcála roimh an scrúdú, ní chuirtear bailchríoch uirthi go dtí go gcuireann scrúdaitheoirí i bhfeidhm ar obair iarrthóirí í agus go dtí go mbailítear agus go meastar an t-aiseolas ó na scrúdaitheoirí uile, i bhfianaise raon iomlán na bhfreagraí a thug na hiarrthóirí, leibhéal foriomlán deacrachta an scrúdaithe agus an ghá le comhleanúnachas caighdeán a choimeád ó bhliain go bliain. Aistriúchán ar an scéim chríochnaithe atá sa cháipéis fhoilsithe seo, mar a cuireadh i bhfeidhm ar obair na n-iarrthóirí uile í.

Is cóir a nótáil i gcás scéimeanna ina bhfuil freagraí nó réitigh eiseamláireacha nach bhfuil sé i gceist a chur in iúl go bhfuil na freagraí ná na réitigh sin uileghabhálach. D'fhéadfadh sé go bhfuil leaganacha éagsúla nó malartacha ann a bheadh inghlactha freisin. Ní mór do na scrúdaitheoirí tuillteanas gach freagra a mheas agus téann siad i gcomhairle lena Scrúdaitheoirí Comhairleacha nuair a bhíonn amhras orthu.

## **Scéimeanna Marcála san am atá le teacht**

Ní cóir talamh slán a dhéanamh d'aon rud a bhaineann le scéimeanna marcála san am atá le teacht bunaithe ar scéimeanna a bhí ann cheana. Cé go mbíonn na bunphrionsabail mheasúnachta mar an gcéanna, is féidir go mbeadh athrú ar shonraí marcála cineál áirithe ceiste i gcomhthéacs na páirte a bheadh ag an gceist sin sa scrúdú foriomlán bliain áirithe ar bith. Bíonn sé de fhreagracht ar an bPríomhscrúdaitheoir bliain áirithe ar bith a dhéanamh amach cén tslí is fearr a chinnteoidh go measfar obair na n-iarrthóirí go cothrom agus go cruinn, agus go gcoimeádfar caighdeán comhleanúnach measúnachta ó bhliain go bliain. Dá réir sin, d'fhéadfadh gnéithe de struchtúr, de mhionsonraí agus de chur i bhfeidhm na scéime marcála in ábhar áirithe athrú ó bhliain go bliain gan rabhadh.



**Coimisiún na Scrúduithe Stáit**  
*State Examinations Commission*

*Scrúdú na hArdteistiméireachta 2013*

***Grafaic Dhearaidh agus  
Chumarsáide  
Gnáthleibhéal***



***Scéim Mharcála  
agus Freagraí Samplacha***

*(Tá glacadh le freagraí eile atá bailí agus déantar iad a mharcáil dá réir sin)*

**CEIST A-1**

**MARCANNA**

**(a) Bonnchló (10)**

- (i) Teilgin chuig an mbonnchló a chríochnú .....3  
 (ii) Pointí sa bhonnchló a shonrú .....3  
 (iii) An bonnchló a chríochnú.....4

**(b) Ingearchló (8)**

- (iv) Teilgin chuig an ingearchló .....3  
 (v) Pointí san ingearchló a shonrú .....3  
 (vi) An t-ingearchló a chríochnú .....2  
 (vii) *Cur i láthair*.....2

*Iomlán = 20*

**CEIST A-2**

**MARCANNA**

**An Cló Peirspictíoch (18)**

- (i) Peirspictíocht an dromchla ingearaigh .....4  
 (ii) Peirspictíocht an dromchla chlaonta .....4  
 (iii) Imlíne an dromchla bairr a chríochnú .....4  
 (iv) Oscailt dhronuilleogach pheirspictíoch .....4  
 (v) An oscailt a chríochnú .....2  
 (vi) *Cur i láthair*.....2

*Iomlán = 20*

**CEIST A-3**

**MARCANNA**

(i) Foirceann deas an lipéid a rothlú chuig an bpriosma sa bhonnchló ...	2
(ii) Leithead an phriosma a rothlú chuig an lipéad sa bhonnchló ar TLC...	1
(iii) Foirceann an lipéid a aistriú chuig an bpriosma ar TLC sa bhonnchló .....	1
(iv) Teilgin chuig an ingearchló .....	3
(v) Pointí ar an imchlúdach a shonrú .....	5
(vi) An t-imchlúdach a tharraingt .....	5
(vii) Sonraí ceilte .....	1
(viii) <i>Cur i láthair</i> .....	2

***Iomlán = 20***

**CEIST A-4**

**MARCANNA**

**(a) Leath-Pharabóil (13)**

(i) Roinnt DA a chríochnú .....	2
(ii) Roinnt DV a chríochnú .....	2
(iii) Línte tógála (2 ghrúpa) ....(2,2) .....	4
(iv) Pointí ar an gcuar a shonrú .....	2
(v) An cuar a tharraingt.....	3

**(b) Scáil na Leath-Pharabóile (5)**

(vi) Pointí ar an gcuar a aimsiú .....	2
(vii) An cuar a tharraingt .....	3
(viii) <i>Cur i láthair</i> .....	2

***Iomlán = 20***

## CEIST B-1

**(a) Ingearchló (17)**

(i)	Imlíne dhronuilleogach .....	10
(ii)	Tógálacha chun luachanna airde a bhunú .....	1
(iii)	An t-ingearchló a chríochnú .....	6

**(b) Bonnchló (12)**

(iv)	Imlíne dhronuilleogach sa bonnchló .....	8
(v)	An bonnchló a chríochnú .....	4

**(c) Taobhchló (4)**

(vi)	Luachanna cearta airde a bhunú .....	1
(vii)	Luachanna cearta leithid a bhunú .....	1
(viii)	An taobhchló a chríochnú .....	2

**(d) Ingearchló cúnta (8)**

(ix)	$X_1Y_1$ comhthreomhar le bonnchló dhromchla A .....	1
(x)	Teilgin ón mbonnchló .....	1
(xi)	Airde a aistriú ón ingearchló .....	1
(xii)	Dromchla A a tharraingt .....	1
(xiii)	An t-ingearchló cúnta a chríochnú .....	4
(xiv)	<i>Cur i láthair</i> .....	4

---

***Iomlán = 45***

**CEIST B-2****MARCANNA****(a) Bunú tosaigh (10)**

- (i) An triantán comhshleasach a tharraingt ..... 5
- (ii) Na haiseanna X, Y agus Z a tharraingt ..... 5

**(b) Taobhchló agus Bonnchló (10)**

- (iii) Teilgin chun an taobhchló a bhunú ..... 2
- (iv) Leathchiorcal sa taobhchló ..... 1
- (v) An taobhchló a tharraingt sa suíomh ceart ..... 2
- (vi) Teilgin chun an bonnchló a bhunú ..... 2
- (vii) Leathchiorcal sa bhonnchló ..... 1
- (viii) An bonnchló a tharraingt sa suíomh ceart ..... 2

**(c) Teilgean Aismhéadrach (21)**

- (ix) Teilgin ón taobhchló ..... 3
- (x) Teilgin ón mbonnchló ..... 3
- (xi) Aghaidh na láimhe deise a tharraingt sa teilgean aismhéadrach ..... 2
- (xii) Imlíne den teilgean aismhéadrach a chríochnú ..... 5
- (xiii) An teilgean aismhéadrach a chríochnú (sonraí istigh) ..... 8
- (xiv) *Cur i láthair* ..... 4

---

***Iomlán = 45***

**CEIST B-3**

**MARCANNA**

**(a) Bonnchló agus Ingearchló (33)**

- (i) Bonnchló den philéir a tharraingt mar atá tugtha ..... 6
- (ii) An bonnchló den bhalla a tharraingt mar atá tugtha ..... 5
- (iii) An t-ingearchló den bhalla a tharraingt mar atá tugtha ..... 5
- (iv) An t-ingearchló a chríochnú mar atá tugtha ..... 5

**(c) *Idirthreá ar Thaobh na Láimhe Clé (TLC)***

- (v) Teilgean ó TLC den bhonnchló..... 2
- (vi) Pointí ar TLC den ingearchló a aimsiú ..... 2
- (vii) TLC den ingearchló a chríochnú ..... 2

***Idirthreá ar Thaobh na Láimhe Deise (TLD)***

- (viii) Teilgin ó TLD den ingearchló ..... 2
- (ix) Pointí ar TLD den ingearchló a aimsiú ..... 2
- (x) TLD den ingearchló a chríochnú..... 2

**(b) Taobhchló (8)**

- (xi) Luachanna leithid a aistriú ón mbonnchló ..... 2
- (xii) Teilgean airde ón ingearchló ..... 2
- (xiii) Taobhchló an bhalla ..... 2
- (xiv) Taobhchló a chríochnú ..... 2
- (xv) *Cur i láthair* ..... 4

***Iomlán = 45***



## CEIST C-1

### MARCANNA

- (a) Gearradh ceartingearach (próifil) (21)**
- (i) Luachanna airde a thomhas agus línte cothrománacha a tharraingt ....6
  - (ii) Teilgin ó phointí trasnaithe idir an líne AB agus comhrianta .....7
  - (iii) Imlíne den ghearradh ceartingearach a tharraingt.....8
- (b) Oibreacha talún don bhóthar (20)**
- (iv) Línte comhthreomhara 5m óna chéile a tharraingt .....5
  - (v) Pointí ar an gcuar gearrtha a shonrú .....5
  - (vi) Pointí ar chuar an chlaífoirt a shonrú .....5
  - (vii) Cuar na n-oibreacha talún a tharraingt .....5
  - (viii) *Cur i láthair* .....4

---

***Iomlán = 45***

**CEIST C-2****MARCANNA****(a) Ingearchló agus Bonnchló (25)**

(i)	Imlíne den dromchla ABCD sa bhonnchló .....	6
(ii)	Eilimintí san ingearchló (roinnt san áireamh).....	7
(iii)	Imlíne den dromchla ABCD san ingearchló .....	6
(iv)	Eilimintí san ingearchló (roinnt nó teilgean san áireamh) .....	4
(v)	Cuar san ingearchló .....	2

**(b) Taobhchló den Dromchla Hipearbólóideach Pharabólóideach (16)**

(vi)	Luachanna airde agus leithid don dromchla ABCD a dhéanamh amach.....	4
(vii)	Imlíne den dromchla hipearbólóideach pharabólóideach a tharraingt .....	4
(viii)	Na heilimintí a tharraingt .....	6
(ix)	Cuar sa taobhchló .....	2
(x)	<i>Cur i láthair</i> .....	4

---

***Iomlán = 45***

**CEIST C-3****MARCANNA**

<b>(a) Bonnchló agus Ingearchló (22)</b>	
(i) Na himill dhronlíneacha san ingearchló a tharraingt .....	8
(ii) Na lárphointí a bhunú agus na cuair a tharraingt .....(4,2) .....	6
(iii) An bonnchló a tharraingt .....	8
<b>(b) Forbairt dromchla(19)</b>	
(iv) Forbairt na ndromchlaí tosaigh agus cúil .....	4
(v) Forbairt na ndromchlaí ingearacha .....	4
(vi) Forbairt na ndromchlaí claonta .....	4
(vii) Roinnt an dromchla chuair .....	3
(viii) Forbairt na ndromchlaí cuar .....	4
(ix) <i>Cur i láthair</i> .....	4

---

***Iomlán = 45***

**CEIST C-4****MARCANNA****(a) Léaráid Díláithriúcháin (27)**

(i)	Roinnt 360° (luachanna leithid ar an léaráid díláithriúcháin.)	6
(ii)	Airde 50mm a úsáid i gceart	2
(iii)	Ionad an leantóra ag 0°, 90°, 180° agus 360° a aimsiú	4
(iv)	0° go dtí 90°, Treoluas Aonfhoirmeach	3
(v)	90° go dtí 180°, Fosadh	3
(vi)	180° go dtí 360°, Luasghéarú agus Moille Aonfhoirmeach (UAR)	6
(vii)	Léaráid Díláithriúcháin a chríochnú	3

**(b) Próifíl an Cheama (14)**

(viii)	Lár an cheama agus an fad is cóngaraí	2
(ix)	Ceamsheafta	1
(x)	Ranna uilleacha a chomhfhreagraíonn don léaráid díláithriúcháin	3
(xi)	Treo ceart ar an rothlú	1
(xii)	Pointí ar an bpróifíl a shonrú	3
(xiii)	Próifíl an cheama a tharraingt	4
(xiv)	<i>Cur i láthair</i>	4

***Iomlán = 45***

**CEIST C-5****MARCANNA*****Cur le chéile(12)***

- (i) Ionad na bpáirteanna i gcoibhneas lena chéile ..... 8
- (ii) Cló an ghearrtha a úsáid ..... 4

***An Giall Íochtair (8)***

- (iii) Imlíne ..... 6
- (iv) Poll ..... 2

***An Giall Uachtair (10)***

- (v) Foirceann ciorclach ..... 2
- (vi) Imlíne a Chríochnú ..... 6
- (vii) Poll agus Sliotán ..... 2

***Scriú Clampála (6)***

- (viii) Imlíne ..... 3
- (ix) Snáitheanna ..... 1
- (x) Críochnú ..... 2

***Bolta M8 (2)***

- (xi) Críochnú ..... 2

***Críochnú na Líníochta (3)***

- (xii) Haitseáil agus Lárlínte ... (2,1) ..... 3
- (xiii) *Cur i láthair* ..... 4

---

***Iomlán = 45***

**A-1.** Sa ghrafaic 3D thíos taispeántar pirimid teasctha a bhfuil bonn heicseagánach fúithi agus í deartha chun grianghraf a thaispeáint. Ar dheis taispeántar an bonnchló agus an t-ingearchló neamhchríochnaithe de phirimid atá cosúil léi. Tugtar ingearchló cunta freisin. Tá an solad gearrtha ag an bplána fíar VTH mar a thaispeántar.

- (a) Críochnaigh bonnchló na pirimide teasctha.
- (b) Críochnaigh ingearchló na pirimide teasctha.

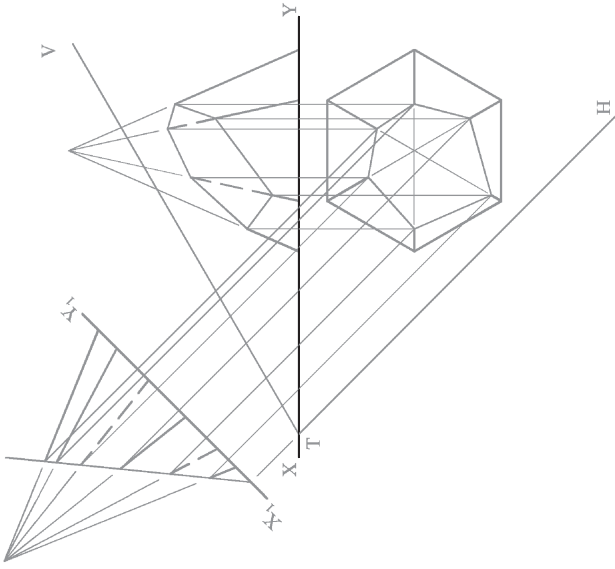

**A-3.** Sa ghrafaic 3D thíos taispeántar bosca le haghaidh bréagán agus lipéad fillte thart timpeall air.

Taispeántar sa líniocht ar dheis bonnchló agus ingearchló an bhosca. Taispeántar an lipéad freisin, sular fillteadh é thart timpeall ar an mbosca.

Críochnaigh an t-ingearchló agus taispeáin an lipéad agus é fillte.

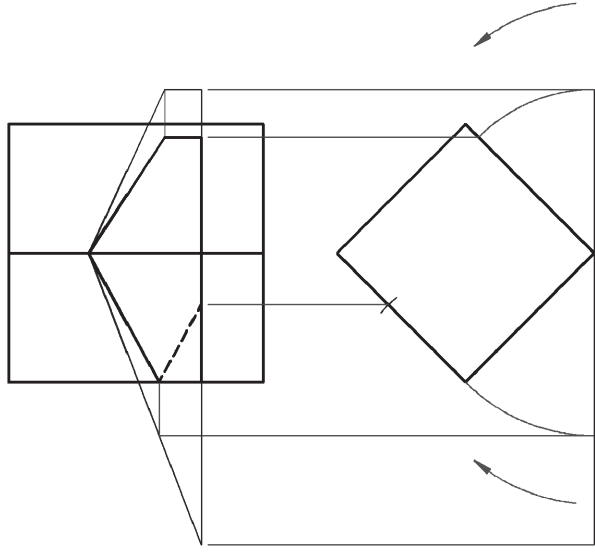
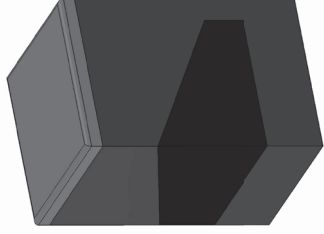

**A-2.** Sa ghrafaic 3D thíos taispeántar tóstaeir a bhfuil oscailt dhronuilleogach amháin ina dhromchla uachtair. Taispeántar sa líniocht ar dheis an bonnchló agus cló pearsipitíoch neamhchríochnaithe de thóstaeir atá cosúil leis.

- Críochnaigh líniocht pheirsipitíoch an tóstaeir.



**A-4.** Sa ghrafaic 3D thíos taispeántar fuarán uisce sa tSualainn. Tá an fuarán i geruth parabóile. Taispeántar sa líniocht ar dheis cuid de pharabóil agus í inseríofa i ndronuilleog ABCD. Is é V rinn na parabóile.

- (a) Aimsigh na pointí eile ar an bparabóil.
- (b) Tarraing an pharabóil chríochnaithe.

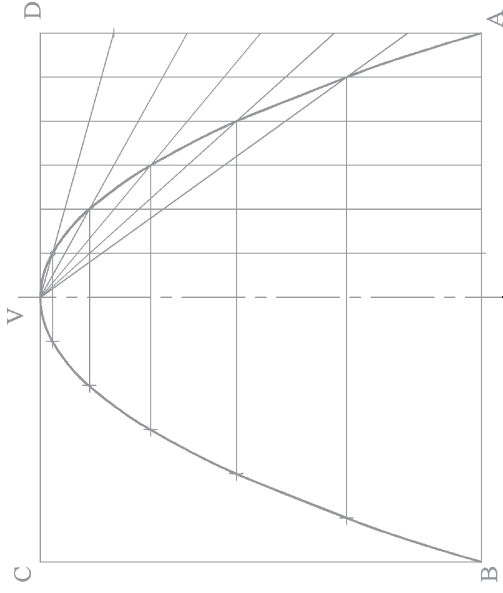
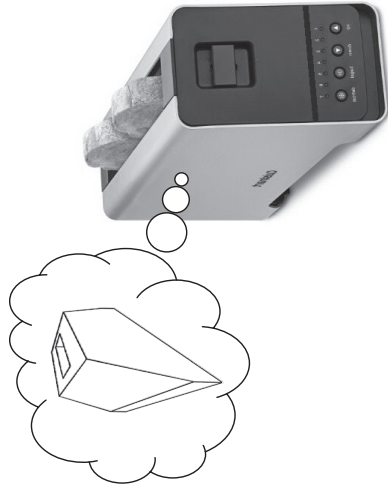

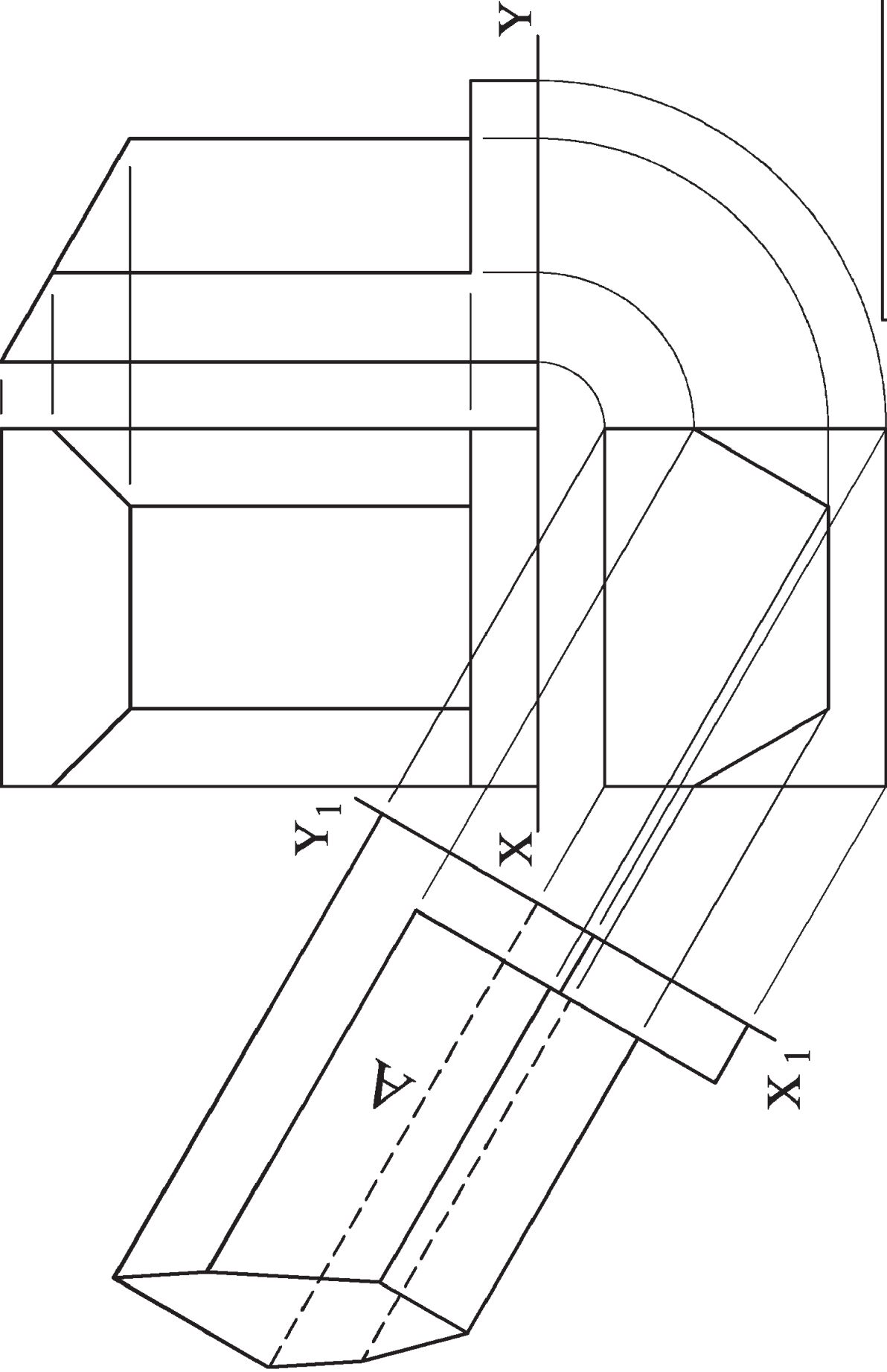

Grafiac Dhearaidh & Chumarsaide – Gnáthleibhéal

Scéim Mharcála

Ceist B-1

Scála: n/a

Meith. 2013

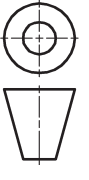

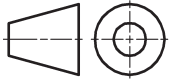

Scéim Mharcála

Ceist B-2

Scála: n/a

Meith. 2013

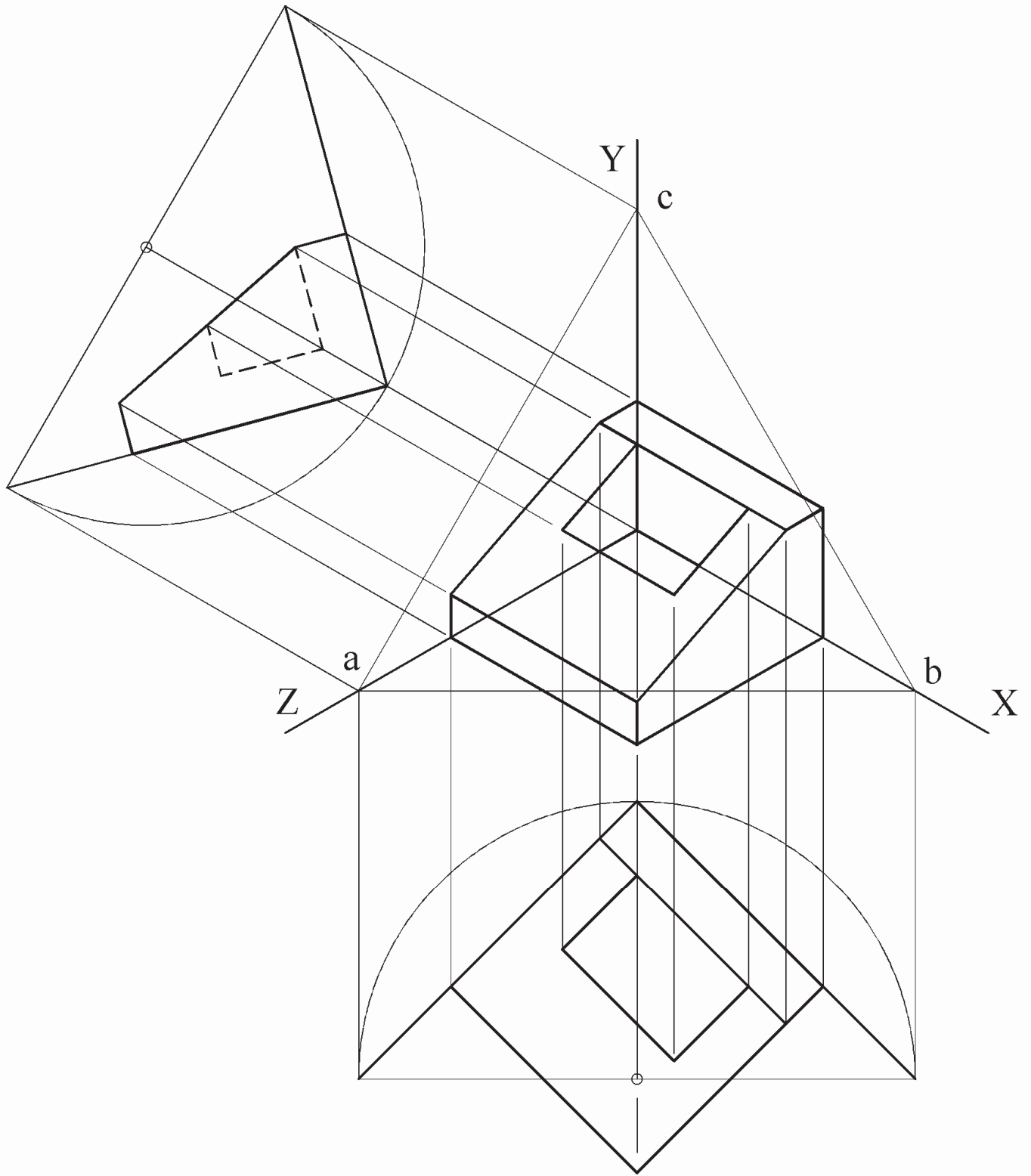



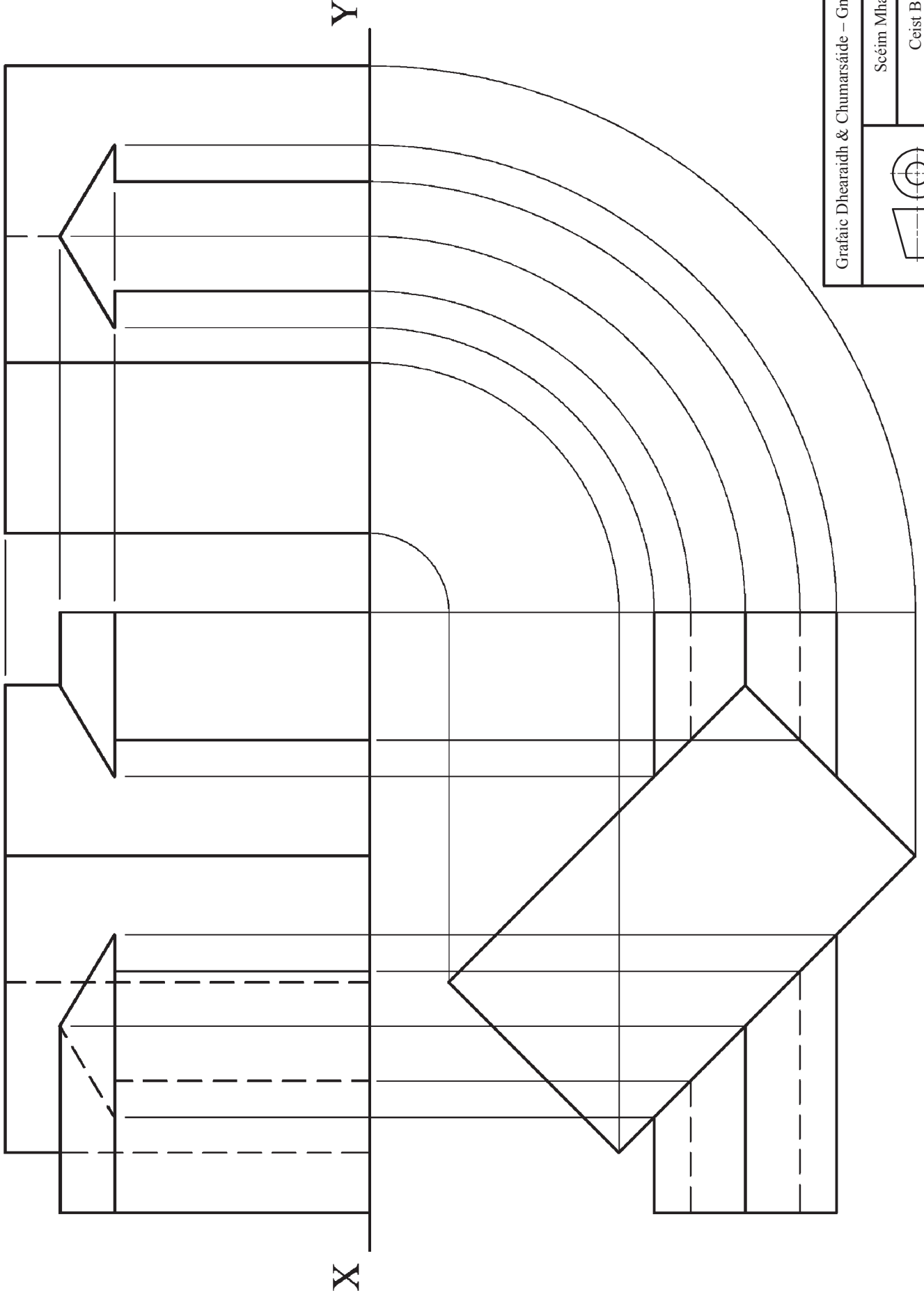

Grafaic D'hearaidh & Chumarsaíde – Gnáthleibhéal

Scéim Mharcála

Ceist B-3

Scála: n/a Meith. 2013



Grafaic Dhearaidh & Chumarsáide – Gnáthleibhéal

Scéim Mharcála

Ceist C-1

Scála: n/a Meith. 2013

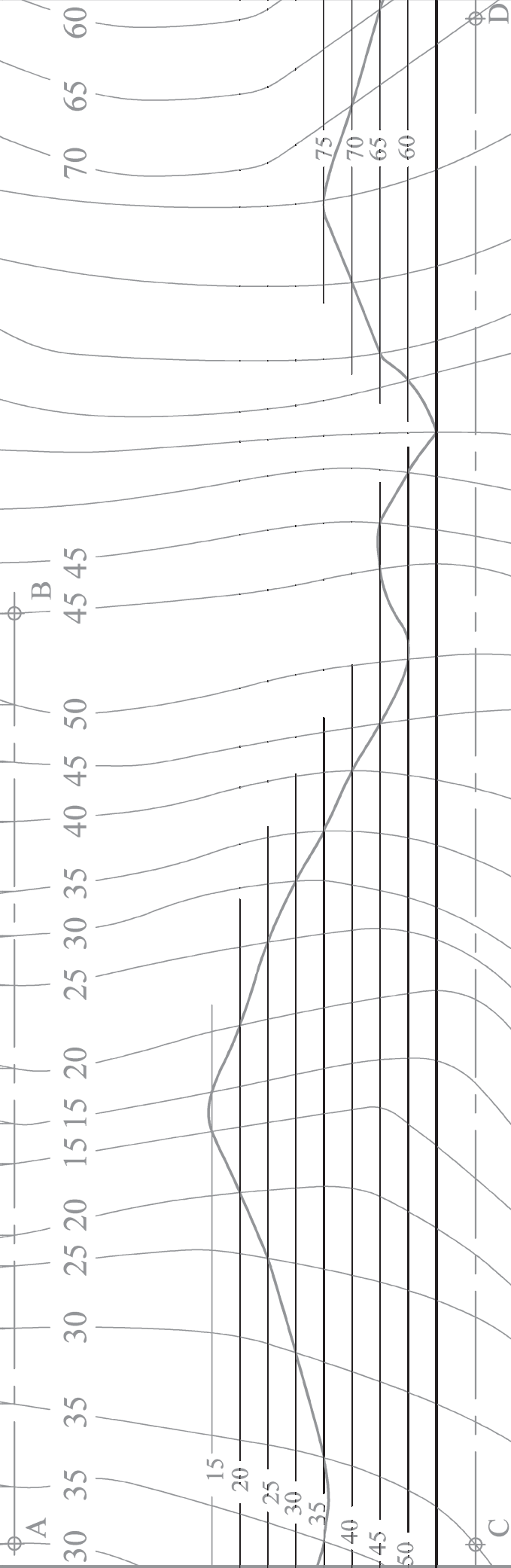
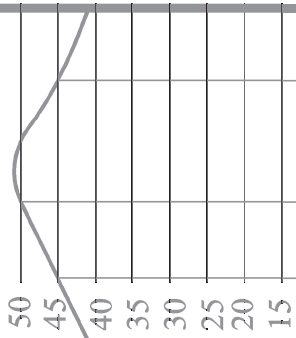
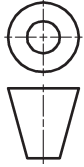

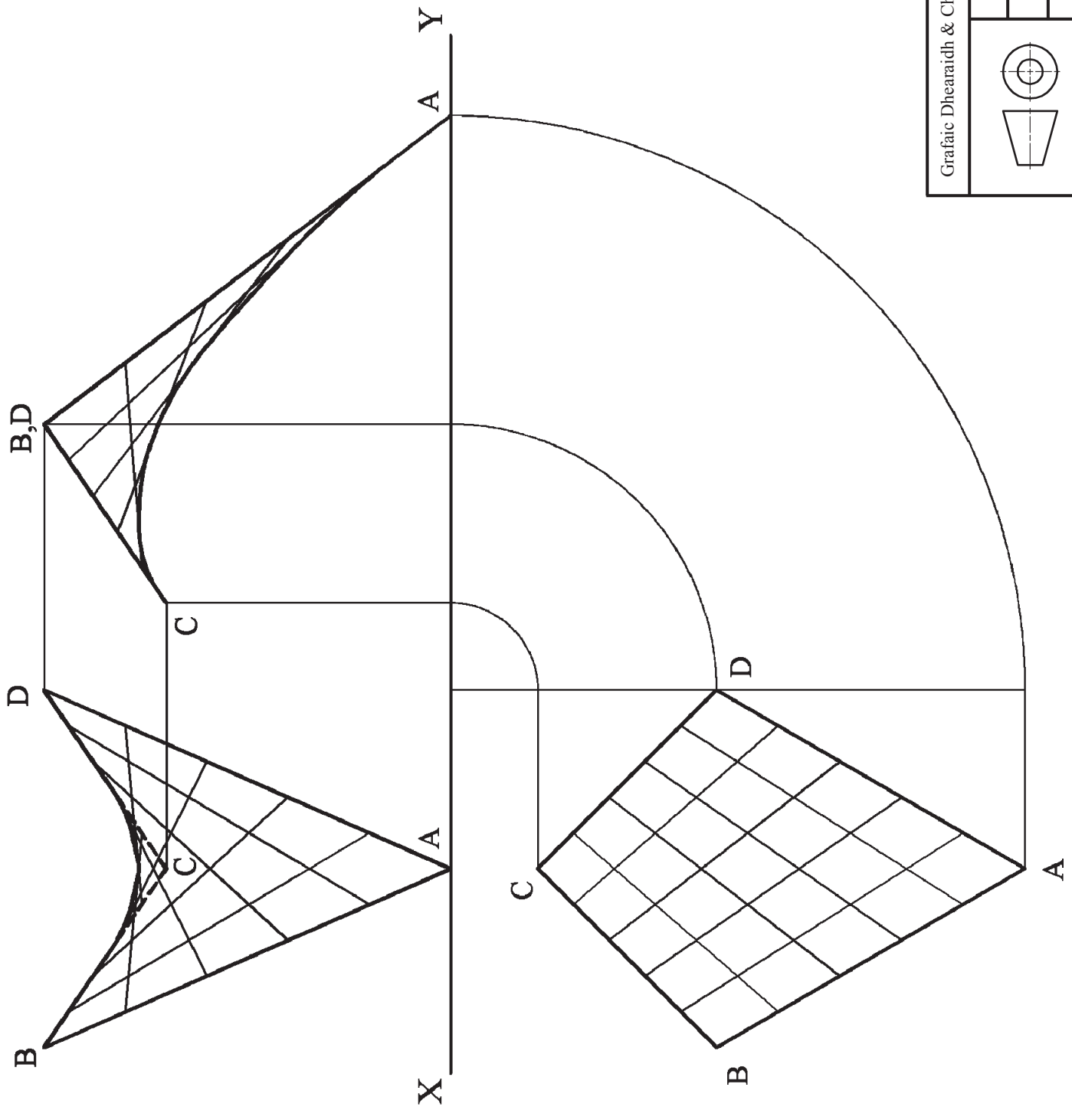

30 35 35 30 25 20 15 15 20 25 30 35 40 45 50 45 50 45 60-65 70 75

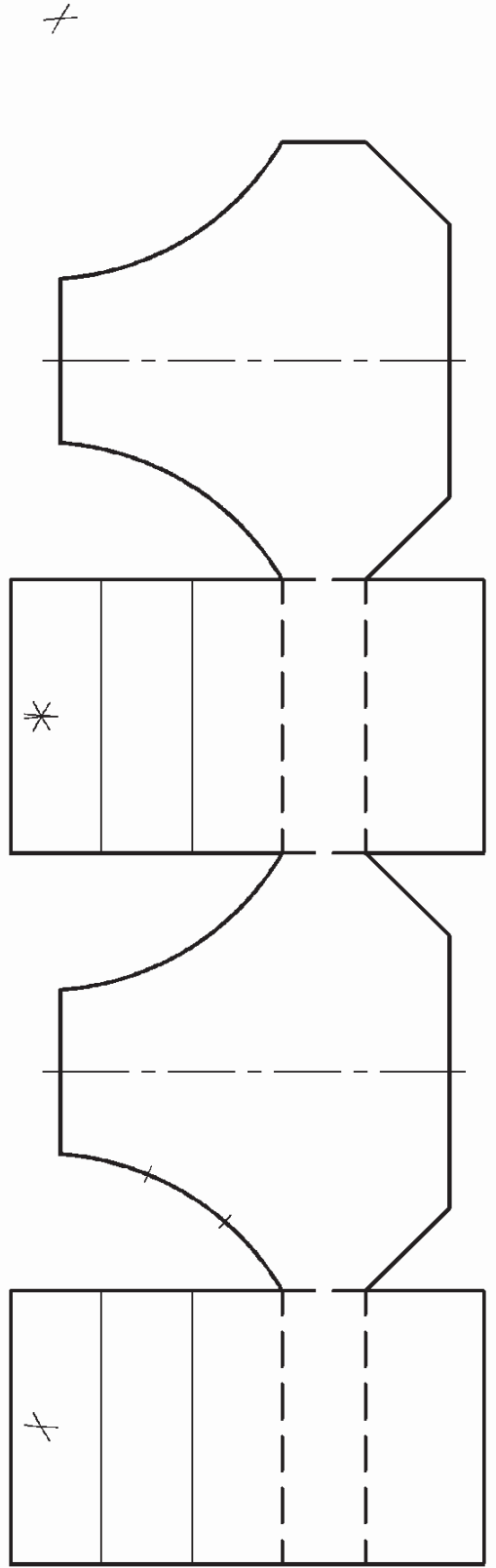
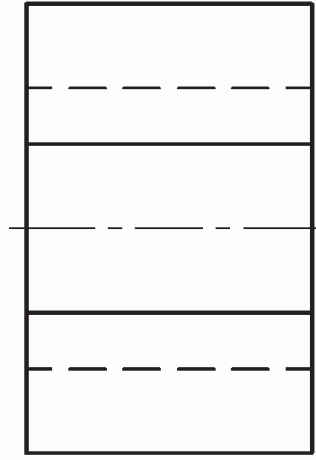
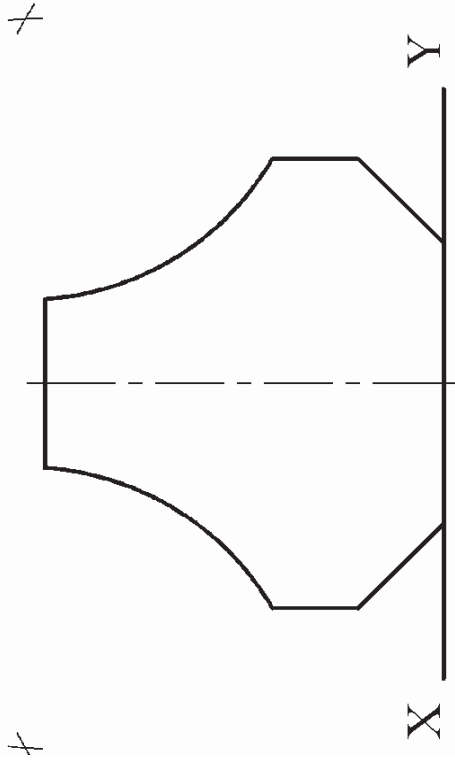
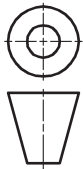

Grafic Dhearaidh & Chumarsáide – Gnáthleibhéal	
	Scéim Mharcála
	Ceist C-2
Scála: n/a	Meith. 2013

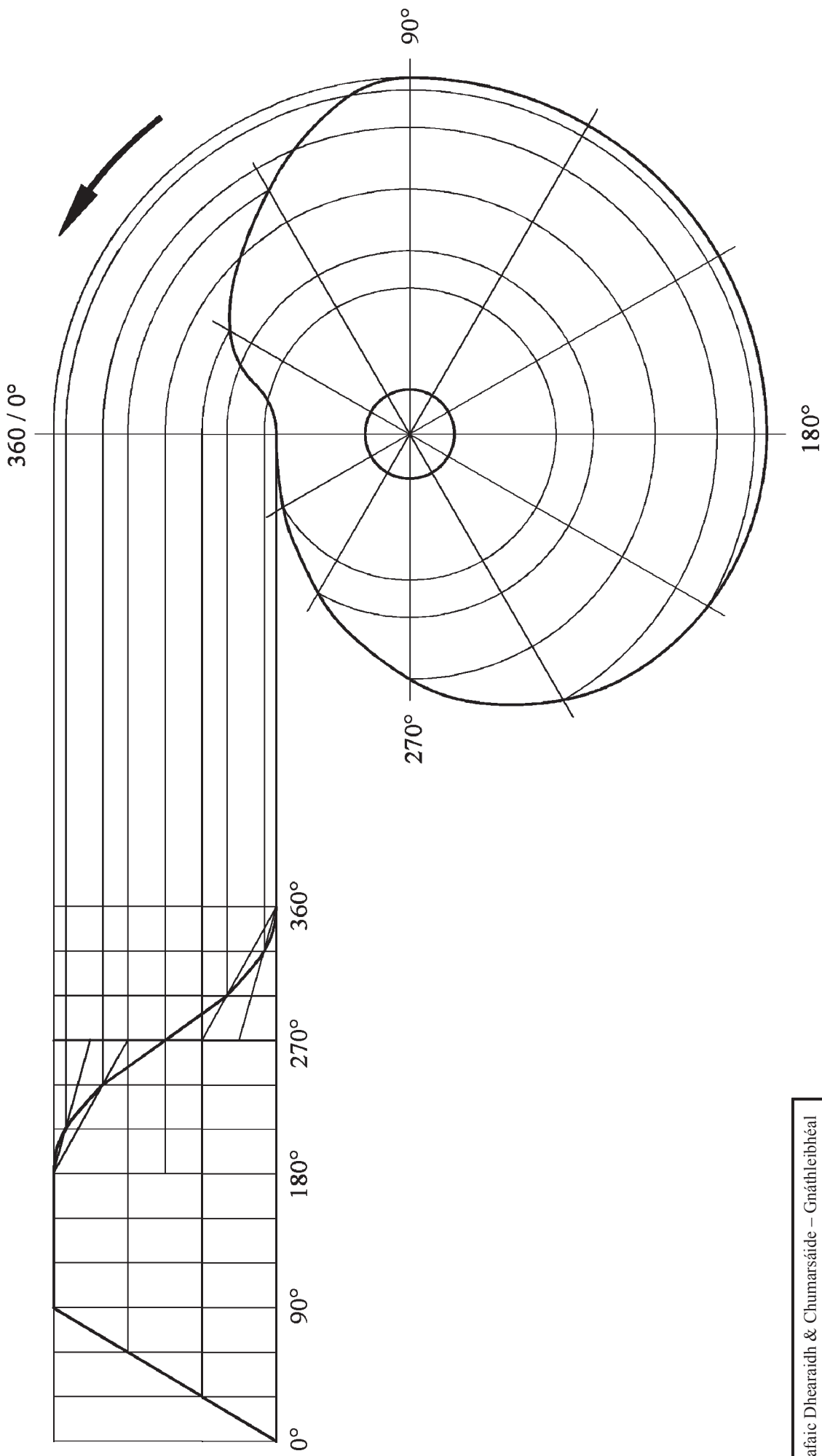



Grafic Dhearaidh & Chumarsáide – Gnáthleibhéal	
	Scéim Mharcaála
	Ceist C-4
Scála: n/a	Meith. 2013

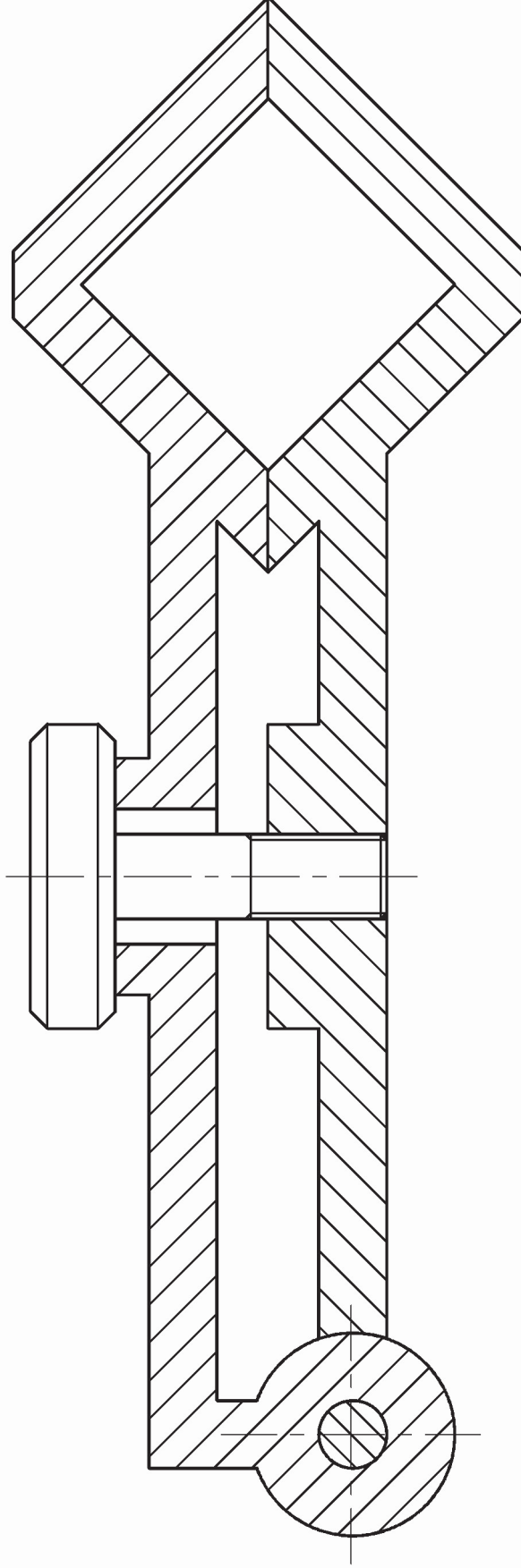

Grafaic Dhearaidh & Chumarsáide – Gnáthleibhéal

Scéim Mharcála

Ceist C-5

Seála: n/a

Meith.2013

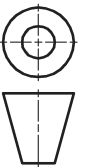



Coimisiún na Scrúduithe Stáit  
State Examinations Commission

# Grafaic Dhearaidh agus Chumarsáide

## Tasc an Dalta - Gnáthleibhéal

### Bileog Mheasúnachta 2013

Scrúduithe an Iarrthóra

Aschur	Critéir Mharcála	Marc
1	<b>Taighde Dearaidh</b> - Príomhghnéithe dearaidh a fhiosrú trí bhuntaighde & taighde tánaisteach a úsáid; Grafaicí iomchuí a roghnú; Leagan amach éifeachtach & cur i láthair éifeachtach na faisnéise, le híomhánna, sceitsí & nótaí	
	a) Breithniú déanta ar réimse leathan de na critéir ábhartha go léir – cur i láthair den scoth	13 - 15
	b) Breithniú déanta ar an gcuid is mó de na critéir ábhartha – cur i láthair an-mhaith	10 - 12
	c) Breithniú déanta ar roinnt de na critéir ábhartha – cur i láthair maith	7 - 9
	d) Breithniú déanta ar bheagán de na critéir – cur i láthair réasúnta	4 - 6
	e) Breithniú déanta ar chritéar amháin ar a laghad – cur i láthair lag	0 - 3
2	<b>Comparáid idir Ghnéithe Dearaidh</b> - Dhá íomhá oiriúnacha a roghnú; Príomhthoisí a chur isteach; Comparáid idir na príomhghnéithe dearaidh; Codarsnacht idir na príomhghnéithe dearaidh; Leagan amach éifeachtach agus cur i láthair éifeachtach na faisnéise, le híomhánna, sceitsí & nótaí	
	a) Breithniú déanta ar réimse leathan de na critéir ábhartha go léir – cur i láthair den scoth	13 - 15
	b) Breithniú déanta ar an gcuid is mó de na critéir ábhartha – cur i láthair an-mhaith	10 - 12
	c) Breithniú déanta ar roinnt de na critéir ábhartha – cur i láthair maith	7 - 9
	d) Breithniú déanta ar bheagán critéar – cur i láthair réasúnta	4 - 6
	e) Breithniú déanta ar chritéar amháin ar a laghad – cur i láthair lag	0 - 3
3	<b>Léiriúchán Grafaice Saorláimhe</b> – Comhréir; Foirm/Toirt; Úsáid Toin/Líne le haghaidh rindreáil éifeachtach; Cur i láthair mionsonraithe ar phríomhghnéithe an dearaidh, líníocht 3D ar chaighdeán ‘presentation’ san áireamh; Leagan amach agus cur i láthair	
	a) Breithniú déanta ar réimse leathan de na critéir ábhartha go léir – cur i láthair den scoth	17 - 20
	b) Breithniú déanta ar an gcuid is mó de na critéir ábhartha – cur i láthair an-mhaith	13 - 16
	c) Breithniú déanta ar roinnt de na critéir ábhartha – cur i láthair maith	9 - 12
	d) Breithniú déanta ar bheagán critéar – cur i láthair réasúnta	5 - 8
	e) Breithniú déanta ar chritéar amháin ar a laghad – cur i láthair lag	0 - 4
4	<b>Páirteanna SolidWorks, Cóimeáil, Líníocht agus comhaid eDrawings</b>	
	• Cloí leis an struchtúr comhdúcháin riachtanach	3
	• Ar a laghad 3 chomhad de na páirteanna a chruthú	6
	• Samhlacha Páirteanna – Inniúlacht in CAD Paraiméadrach; An phróifíl is oiriúnaí a roghnú; Sceitsí a shainléiriú go hiomlán; Gnéithe a ath-ainmniú; Easbhú ( <i>Extrude</i> ) den chineál ceart a úsáid	12
	• Cóimeáil – Timpeallacht na cóimeála a chruthú; Cruinneas na bpáirteanna d’fhonn an chóimeáil cheart a éascú; Na páirteanna a chur le chéile mar ba cheart; cuma oiriúnach a thabhairt i gcrích	6
	• Fachtóir Deacrachta	3
	• eDrawing den tsamhail CAD	3
5	<b>Aschuir chruachóipe as SolidWorks</b> - Clónna mionsonraithe ortagrafacha den Chóimeáil; Cló pictiúrtha rindreáilte den Chóimeáil; Cló scartha den tsamhail CAD; Na príomhthoisí a chur isteach; Scála, leagan amach agus cur i láthair	
	a) Breithniú déanta ar réimse leathan de na critéir ábhartha go léir – cur i láthair den scoth	17 - 20
	b) Breithniú déanta ar an gcuid is mó de na critéir ábhartha – cur i láthair an-mhaith	13 - 16
	c) Breithniú déanta ar roinnt de na critéir ábhartha – cur i láthair maith	9 - 12
	d) Breithniú déanta ar bheagán critéar – cur i láthair réasúnta	5 - 8
	e) Breithniú déanta ar chritéar amháin ar a laghad – cur i láthair lag	0 - 4
6	<b>Léiriú Fótairéalaíoch</b>	
	Íomhánna fótairéalaíocha den déantán, arna cheapadh ar ríomhaire, a chur ar fáil	7
7	<b>Fiosrú grafaice ar réitigh dhearaidh</b> - Fiosrú ar théama/réiteach/réitigh; Réiteach/réitigh a roghnaíodh a chosaint; Íomhánna/grafaicí iomchuí a úsáid; Leagan amach éifeachtach agus cur i láthair éifeachtach ar an bhfaisnéis, le híomhánna, sceitsí & nótaí	
	a) Breithniú déanta ar réimse leathan de na critéir ábhartha go léir – cur i láthair den scoth	17 - 20
	b) Breithniú déanta ar an gcuid is mó de na critéir ábhartha – cur i láthair an-mhaith	13 - 16
	c) Breithniú déanta ar roinnt de na critéir ábhartha – cur i láthair maith	9 - 12
	d) Breithniú déanta ar bheagán critéar – cur i láthair réasúnta	5 - 8
	e) Breithniú déanta ar chritéar amháin ar a laghad – cur i láthair lag	0 - 4
8	<b>Mionathrú/Coincheap Dearaidh a Chur i Láthair</b> – Comhréir; Foirm/Toirt; Úsáid Toin/Líne ar mhaithe le rindreáil éifeachtach; Cur i láthair mionsonraithe ar ghnéithe de mhionathrú nó de choincheap an dearaidh; Leagan amach agus cur i láthair	
	a) Breithniú déanta ar réimse leathan de na critéir ábhartha go léir – cur i láthair den scoth	9 - 10
	b) Breithniú déanta ar an gcuid is mó de na critéir ábhartha – cur i láthair an-mhaith	7 - 8
	c) Breithniú déanta ar roinnt de na critéir ábhartha – cur i láthair maith	5 - 6
	d) Breithniú déanta ar bheagán critéar – cur i láthair réasúnta	3 - 4
	e) Breithniú déanta ar chritéar amháin ar a laghad – cur i láthair lag	0 - 2
9	<b>Aschuir chruachóipe as SolidWorks</b> – Samhail CAD; Clónna mionsonraithe ortagrafacha den réiteach atá á chur chun cinn; Cló pictiúrtha rindreáilte den tsamhail CAD; Na príomhthoisí a chur isteach; Scála, leagan amach agus cur i láthair	
	• Scileanna CAD a chur in úsáid	5
	a) Breithniú déanta ar réimse leathan de na critéir ábhartha go léir – cur i láthair den scoth	13 - 15
	b) Breithniú déanta ar an gcuid is mó de na critéir ábhartha – cur i láthair an-mhaith	10 - 12
	c) Breithniú déanta ar roinnt de na critéir ábhartha – cur i láthair maith	7 - 9
	d) Breithniú déanta ar bheagán critéar – cur i láthair réasúnta	4 - 6
e) Breithniú déanta ar chritéar amháin ar a laghad – cur i láthair lag	0 - 3	
<b>Fo-iomlán</b>	<b>Déantar marcanna a dhealú i gcás líon leathanach is mó ná mar a chheadaítear</b>	<b>Iomlán</b>

