



Coimisiún na Scrúduithe Stáit

An Ardteistiméireacht 2012

**Aistriúchán
Ar Scéim Mharcála**

Grafaic Dhearaidh agus Chumarsáide

Ardleibhéal



Coimisiún na Scrúduithe Stáit
State Examinations Commission

Scrúdú na hArdteistiméireachta 2012

***Grafaic Dhearaidh agus
Chumarsáide
Ardleibhéal***



***Scéim Mharcála
agus Freagraí Samplacha***

(Tá glacadh le freagraí eile atá bailí agus déantar iad a mharcáil dá réir sin)

CEIST A-1

MARCANNA

- (a) **Teilgean Aismhéadrach (16)**
- (i) Teilgin ón ingearchló agus ón taobhchló2
 - (ii) An 2 imeall atá fágtha ar an mbarr claonta a aimsiú (2 x 2)4
 - (iii) Pointí ar na cuair a aimsiú (5 x 1)5
 - (iv) Na cuair chearta a tharraingt3
 - (v) An snaidhmeán cothrománach a tharraingt1
 - (vi) Taobh na láimhe deise den bhonn a tharraingt1
- (b) **Fíorfhad trasnánach (4)**
- (vii) Tuiscint ar choincheap “an trasnáin”1
 - (viii) Fíorchruth an bhairr dhronuilleogaigh a fháil amach2
 - (ix) An fíorfhad riachtanach a aithint1

Iomlán = 20

CEIST A-2

MARCANNA

- (a) **An tIngearchló a Chríochnú (16)**
- (i) Ingearchló na himlíne a bhfuil cruth comhthreomharáin uirthi3
 - (ii) Ingearchló na coise cúil tacaithe2
 - (iii) Na pointí ar an tsaighead a oibriú amach san ingearchló ... (4x2)8
 - (iv) Saighead a tharraingt (Ceann ar bith = 1)3
- (b) **Fíorchruth an chomhartha (4)**
- (v) Fíorchruth na haghaidhe triantánaí a aithint2
 - (vi) Fíorchruth an chomhthreomharáin a aimsiú2

Iomlán = 20

CEIST A-3

MARCANNA

Suíomh an phointe ar an mbóthar

- | | | |
|-------|---|---|
| (i) | O a cheangal le S (nó modh malartach ceart) | 5 |
| (ii) | Coincheap an rothlaithe a shainaithe mar mhodh réitigh | 5 |
| (iii) | An uillinn rothlaithe a fháil amach (nó úsáid teoirim na huillinne ag an lárphointe agus ag an imlíne le lócas a fháil) | 5 |
| (iv) | Suíomh an phointe riachtanaigh ar an mbóthar | 5 |

Iomlán = 20

CEIST A-4

MARCANNA

An cló peirspictíoch d'ímlíne an bhosca bruscair (15)

- | | | |
|-------|---|---|
| (i) | Na 5 phointe riachtanacha ar imlíne an bhosca bruscair a aimsiú | 5 |
| (ii) | Na himill sa chló peirspictíoch a aimsiú (ceartingearach, cothrománach agus claonta)..... | 7 |
| (iii) | Pointe Téaltaithe Cúnta a aimsiú agus a úsáid ... (1,2) | 3 |

An cló peirspictíoch den lógó (5)

- | | | |
|------|--|---|
| (iv) | An cló peirspictíoch de na línte cothrománacha | 2 |
| (v) | An cló peirspictíoch de na línte coinbhéirseacha | 2 |
| (vi) | An lógó a chríochnú | 1 |

Iomlán = 20

CEIST B-1

MARCANNA

(a) Taobhchló an dearaidh (19)	
(i) Leathshorcóir a thógáil agus a tharraingt	8
(ii) Dronuilleog cheartingearach a thógáil agus a tharraingt	8
(iii) Na gnéithe dronlíneacha a tharraingt agus taobhchló a chríochnú	3
(b) Ingearchló an dearaidh (21)	
(iv) An imlíne den chuid dhronuilleogach den fhoirgneamh.....	4
(v) Mór-ais agus mion-ais an chuair ABC a aimsiú ... (1,2)	3
(vi) Na pointí riachtanacha breise ar éilips ABC a aimsiú (6 cinn ar a laghad)	4
(vii) An cuar éilipseach riachtanach a tharraingt	2
(viii) Na barrphointí ar na cuair ar an dromchla ceartingearach a aimsiú	2
(ix) Na pointí breise ar na cuair ar an dromchla ceartingearach a aimsiú (4 cinn ar a laghad)	2
(x) Na cuair riachtanacha ar an dromchla ceartingearach a tharraingt	2
(xi) An barrchuar éilipseach a tharraingt (trí aistriú nó eile)	2
(c) Lár na cuaire (5)	
(xii) An dá phointe fhócasacha a aimsiú	2
(xiii) An tógáil riachtanach a úsáid le P a aimsiú	3

Iomlán = 45

CEIST B-2

MARCANNA

(a) Ingearchló agus bonnchló na pirimide (4)	
(i) Ingearchló na pirimide atá tugtha a tharraingt	2
(ii) Bonnchló na pirimide a tharraingt	2
(b) Bonnchló agus ingearchló an phríosma chlaonta (14)	
(iii) Trasghearradh-chló a ionadú agus a tharraingt	4
(iv) Ingearchló imlíneach an phríosma chlaonta a tharraingt	4
(v) Bonnchló imlíneach na pirimide a tharraingt, deireadh triantánach san áireamh....	6
(c) Idirthreá ar thaobh na láimhe clé (6)	
(vi) Pointí a, b & c san ingearchló agus sa bhonnchló a aimsiú.....	3
(vii) “Triantán trasnúcháin” a tharraingt.....	3
Idirthreá ar thaobh na láimhe deise (13)	
(viii) Pointí d, e & f san ingearchló agus sa bhonnchló a aimsiú	9
(ix) Pointí g & h san ingearchló agus sa bhonnchló a aimsiú	4
An líníocht a chríochnú (8)	
(x) Na línte a cheangal le chéile san ord ceart	6
(xi) Sonra ceilte	2

Iomlán = 45

CEIST B-3

MARCANNA

- (a) Bonnchló agus Ingearchló Imlíne (9)**
- (i) Na comhordanáidí tugtha a úsáid leis an mbonnchló riachtanach a tharraingt.....5
- (ii) Pointí A, B, D & F san ingearchló a bhunú....(4x1).....4
- (b) Críochnú an ingearchló (9)**
- (iii) Tógáil le hairde “h” san ingearchló a aimsiú4
- (iv) Críochnú an ingearchló... (5x1)5
- (c) An uillinn dhéhéidreach (24)**
- (v) XY nua a tharraingt comhthreomhar leis an líne thrasnúcháin.....4
- (vi) Teilgean na bplánaí agus na líne trasnúcháin ar XY nua4
- (vii) XY nua a tharraingt ceartingearach leis an líne thrasnúcháin.....8
- (viii) ABCD agus ABEF a theilgean mar línte agus uillinn dhéhéidreach a chur in iúl ...8
- (d) Na rianta a aimsiú (3)**
- (ix) An rian cothrománach a shainaithint1
- (x) Tógáil leis an rian ceartingearach a aimsiú1
- (xi) An rian ceartingearach a tharraingt1

Iomlán = 45

CEIST C-1

MARCANNA

(a) Oibreacha talún don bhóthar (34)

Oibreacha talún idir A agus B (Leibhéalta) - Claífort

- (i) Línte comhthreomhara 10m óna chéile a tharraingt2
 (ii) Pointí trasnaithe na gcomhrianta a shonrú agus cuar a tharraingt4

Oibreacha talún ar an gcuid chuartha idir B agus C (Cuar Leibhéalta) - Gearradh

- (iii) Stuanna 5cm óna chéile a tharraingt3
 (iv) Pointí trasnaithe na gcomhrianta a shonrú agus cuar a tharraingt4

Oibreacha talún idir C agus D (Leibhéalta) - Claífort

- (v) Líne chomhthreomhar ar eatramh 10m a tharraingt2
 (vi) Pointí trasnaithe na gcomhrianta a shonrú agus cuar a tharraingt4

Oibreacha talún idir D agus E (Ag Ísliú) - Gearradh

- (vii) An stua riachtanach a tharraingt6
 (viii) Línte comhthreomhara 5m óna chéile a tharraingt3
 (ix) Pointí trasnaithe na gcomhrianta a shonrú agus cuar a tharraingt6

(b) Sloc Mianaigh (11)

- (x) An gearradh ceartingearach (próifil) ar **PR** a aimsiú(3,2,2)7
 (xi) An sloc mianaigh claonta i gcló próifile a tharraingt.....2
 (xii) Tadhlaí le próifil a tharraingt comhthreomhar leis an sloc mianaigh1
 (xiii) Ionad an tollphoill cheartingearaigh sa bhonnchló a aimsiú.....1

Iomlán = 45

CEIST C-2

MARCANNA

(a) Bonnchló agus Ingearchló Imlíne(31)

- (i) Bonn agus piléar tacaithe a tharraingt sa bhonnchló agus san ingearchló ... (2,2,2,2)....**8**
- (ii) Na pointí foircinn ar na cuair hipearbóileacha a bhunú (airde agus leithead)....(2,2).....**4**
- (iii) An dá rinn ar hipearbóil dhúbailte a bhunú**3**
- (iv) Tógáil leis na pointí breise ar na cuair a aimsiú ... (8 gcinn ar a laghad) ... (8,3x1)**11**
- (v) Imlíne na gcuar hipearbóileach a tharraingt(3,2)(ceann ar bith = 2).....**5**

(b) An Barr Claonta (7)

- (vi) An barr claonta san ingearchló a tharraingt**2**
- (vii) Na pointí foircinn ar an gcuar sa bhonnchló a aimsiú**2**
- (viii) Pointí breise cearta sa bhonnchló a aimsiú (3 cinn ar a laghad) agus cuar a tharraingt..**3**

(c) An oscailt cheartingearach (7)

- (ix) An oscailt cheartingearach sa bhonnchló a tharraingt.....**3**
- (x) Na pointí foircinn ar an gcuar san ingearchló a aimsiú.....**2**
- (xi) Pointí breise cearta san ingearchló a aimsiú (4 cinn ar a laghad) agus cuar a tharraingt**2**

Iomlán = 45

CEIST C-3**MARCANNA**

- (a) Bonnchló agus ingearchló dhromchlaí A, B, C agus D (12)**
- (i) An bonnchló imlíneach a tharraingt.... (6x1)6
- (ii) Ingearchló agus bonnchló comhlán na ndromchlaí C & D a tharraingt...(2,1).....3
- (iii) Ingearchló agus bonnchló comhlán na ndromchlaí A & B a tharraingt...(2,1).....3
- (b) Fuinneog E agus an uillinn dhéhdreath (18)**
- (iv) Barr den dromchla E san ingearchló a aimsiú.....2
- (v) Bonnchló den dromchla E a aimsiú... (5x1).....5
- (vi) Cló ag taispeáint fhíorfhad na líne trasnúcháin idir B agus E4
- (vii) Tógáil leis an uillinn dhéhdreath a aimsiú.....5
- (viii) An uillinn dhéhdreath a chur in iúl.....2
- (c) Forbairt an Dromchla E (5)**
- (ix) Tógáil leis an bhfíorfhad a aimsiú.....3
- (x) An forbairt riachtanach a tharraingt2
- (d) Fuinneog dhormáinta ar thaobh na láimhe deise (10)**
- (xi) Bonnchló na fuinneoige dormáinta a tharraingt.... (1, 3x1)4
- (xii) Cló ag taispeáint fhíorfhad na líne trasnúcháin idir D agus F2
- (xiii) Tógáil le hairde “h”, don fhuinneog dhormáinta, a aimsiú2
- (xiv) Críochnú an ingearchló mar is gá.....2

Iomlán = 45

CEIST C-4

MARCANNA

- (a) Meicníocht Nascála (25)**
- (i) Naisc agus conairí ciorclacha mar atá tugtha a tharraingt.... (7x1)7
 - (ii) An leathchiorcal a roinnt ina chodanna cothroma (6 cinn ar a laghad)3
 - (iii) An ciorcal a roinnt ina líon comhfhreagrach codanna cothroma3
 - (iv) Ionaid do phointe **D** a aimsiú.... (3,3)6
 - (v) Géag **CD** a shíneadh leis na pointí ar an lócas riachtanach (pointe P) a aimsiú4
 - (vi) An lócas riachtanach a tharraingt2
- (b) An Chonair Héiliciúil (20)**
- (i) Teilgin an tsorcóra**
 - (vii) Bonnchló agus ingearchló imlíne an tsorcóra a tharraingt2
 - (viii) Pointí **A** agus **B** san ingearchló agus sa bhonnchló a aimsiú4
 - (ii) Forbairt leath tosaigh an tsorcóra**
 - (ix) An airde agus an leithead don forbairt a aimsiú ... (1,2)3
 - (x) Pointí **A** agus **B** ar an bhforbairt a aimsiú.2
 - (iii) An Cuar Héiliciúil**
 - (xi) Pointí ar an héilics a aimsiú (4 cinn ar a laghad, an pointe “casaidh” san áireamh)..... (4x1)4
 - (xii) An héilics riachtanach a tharraingt.... (ceann ar bith = 1)3
 - (iv) An Uillinn Rothlaithe**
 - (xiii) An uillinn rothlaithe a chur in iúl mar is gá2

Iomlán = 45

CEIST C-5**MARCANNA**

(a) Tras-ingearchló (42)	
<i>Cóimeáil (5)</i>	
(i) Suíomh na bpáirteanna éagsúla i gcoibhneas lena chéile	5
<i>Cabhail Phreasa (10)</i>	
(ii) Imlíne....(2,2,2)	6
(iii) Mionléiriú inmheánach (cuas, easna agus poill)(4x1)	4
<i>Dísle Íochtarach Socraithe (3)</i>	
(iv) Imlíne	2
(v) Mionléiriú inmheánach	1
<i>Dísle Gluaisteach Uachtarach (4)</i>	
(vi) Imlíne	2
(vii) Cuas Cuartha.....	2
<i>Reithe Ceartingearach (2)</i>	
(viii) Imlíne den Reithe	1
(ix) Mionléiriú inmheánach (poill)	1
<i>Hanla (7)</i>	
(x) Imlíne den hanla	4
(xi) Mionléiriú inmheánach (béal, cuas agus poll)	3
<i>An Inse Uachtarach (4)</i>	
(xii) Imeachall den inse uachtarach	3
(xiii) Mionléiriú inmheánach (béil)	1
<i>Críochnú na Liníochta (6)</i>	
(xiv) Cur i láthair, Haitseáil agus Lárlínte ... (4,1,1)	6
(b) Uillinn rothlaithe don hanla (4)	
(xv) Lár an phionna uachtaraigh ar an hanla tar éis gluaiseacht cheartingearach an reithe a aimsiú	3
(xvi) An uillinn rothlaithe a aimsiú agus a chur in iúl	1

Iomlán = 45

ROINN A – Croírimsí Staidéir – Freagair trí cinn ar bith de na ceisteanna ar an mbileog A3 seo

A-1. Sa ghrafáic 3D thíos taispeántar léachrán. Agus modh na n-aiseanna aismhéadracha á úsáid, sa líniocht ar dheis taispeántar teilgean trimhéadrach neamhchríochnaithe de léachrán cosúil leis an léachrán sa ghrafáic.

(a) Críochnaigh teilgean aismhéadrach an léachrán.

(b) Déan amach agus cuir in iúl an fhorhad trasnánach den bharr dromuilleogach claonta.

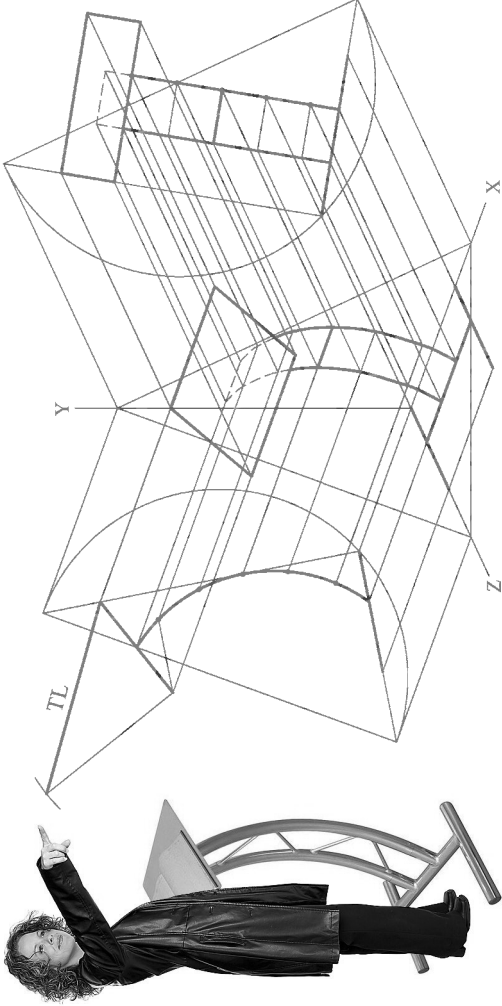

A-2. Sa ghrafáic 3D thíos taispeántar comhartha bóthair agus a fhráma tacaíthe.

Tá an fráma tacaíthe i bhfoirm teitrihéadráin rialta.

Sa líniocht ar dheis taispeántar bonnchló agus ingearchló neamhchríochnaithe an struchtúir.

(a) Críochnaigh an t-ingearchló. (*Blioth an saighead threoch ann.*)

(b) Déan amach fiorechruith an chomhartha bóthair a bhfuil cruth comhthreomharáin air.

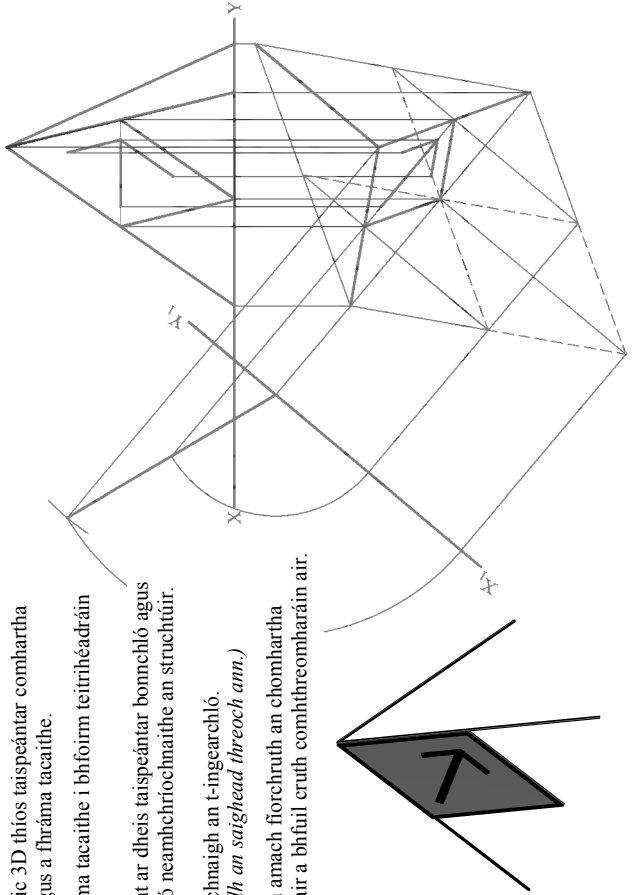

A-3. Is fábhachtach comharthaí bóthair a chur san áit cheart ar chorthaí dainséaracha, mar a thaispeántar sa phictiúr thíos. Cinntíonn sé seo gur féidir iad a fheiceáil go soiléir i rith an lae agus san oíche freisin. Sa líniocht ar dheis taispeántar an bonnchló de coradh biorrach (U-chruthach). Taispeánann pointe **P** suíomh cairr atá ag taiseal feadh an bhóthair ó **A** go dtí **B** istoíche. Seasann an uillinn **L** don gha solais as na ceannsoilse agus taispeánann **S** suíomh comhartha bóthair.

Aimsigh suíomh an chairr ar an mbóthar nuair a shoilseítear an chomhartha i dtosach.

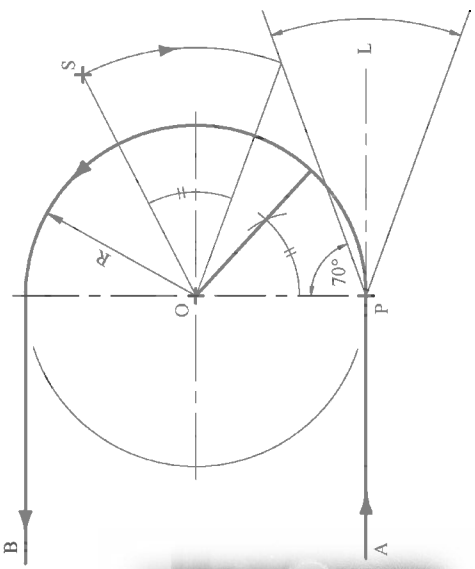

A-4. Sa ghrafáic thíos taispeántar bosca bruscair agus lógó. Sa líniocht ar dheis tá cló peirsipictiúch neamhchríochnaithe den bosca.

Críochnaigh an cló peirsipictiúch den bhosca, agus pointe téalaithe cunta á úsáid agat do na dromchlaí claonta.

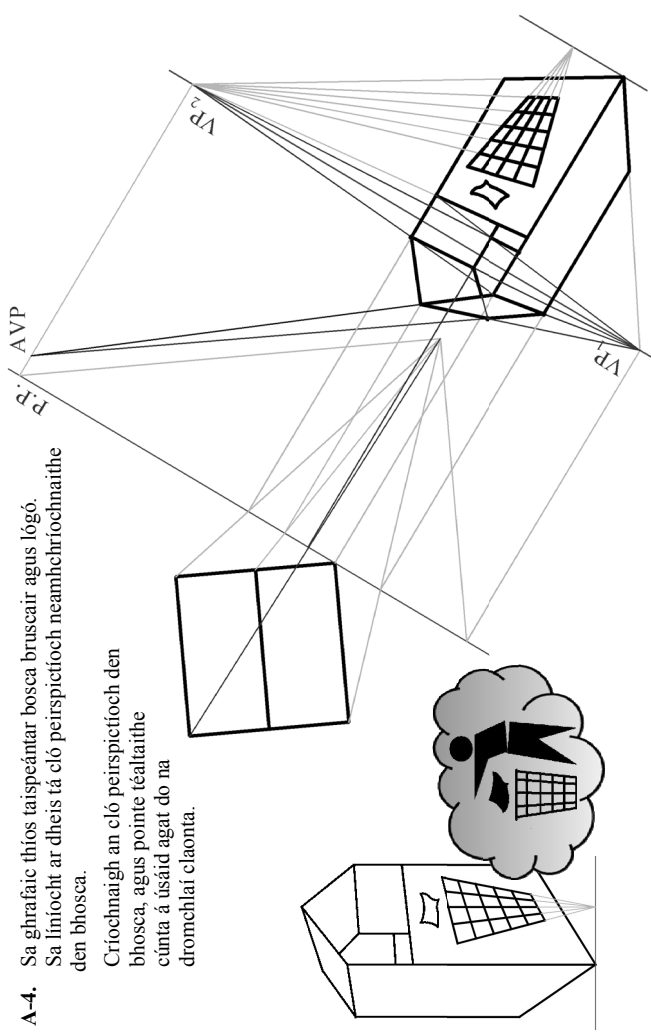

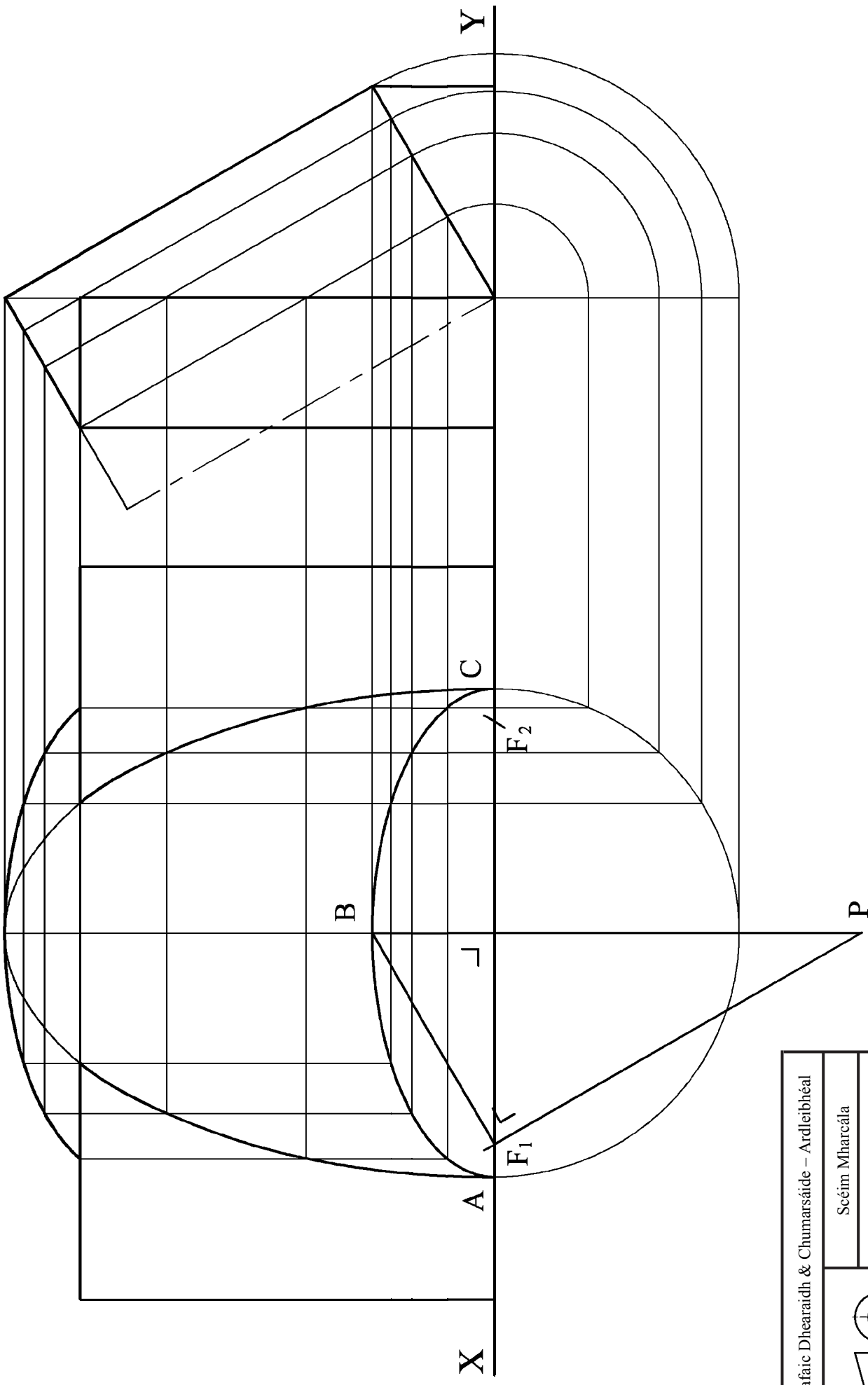

Grafiac Dhearaidh & Chumarsaíde – Ardleibhéal

Scéim Mharcála

Ceist B-1

Scála: n/a Meith. 2012

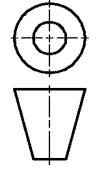

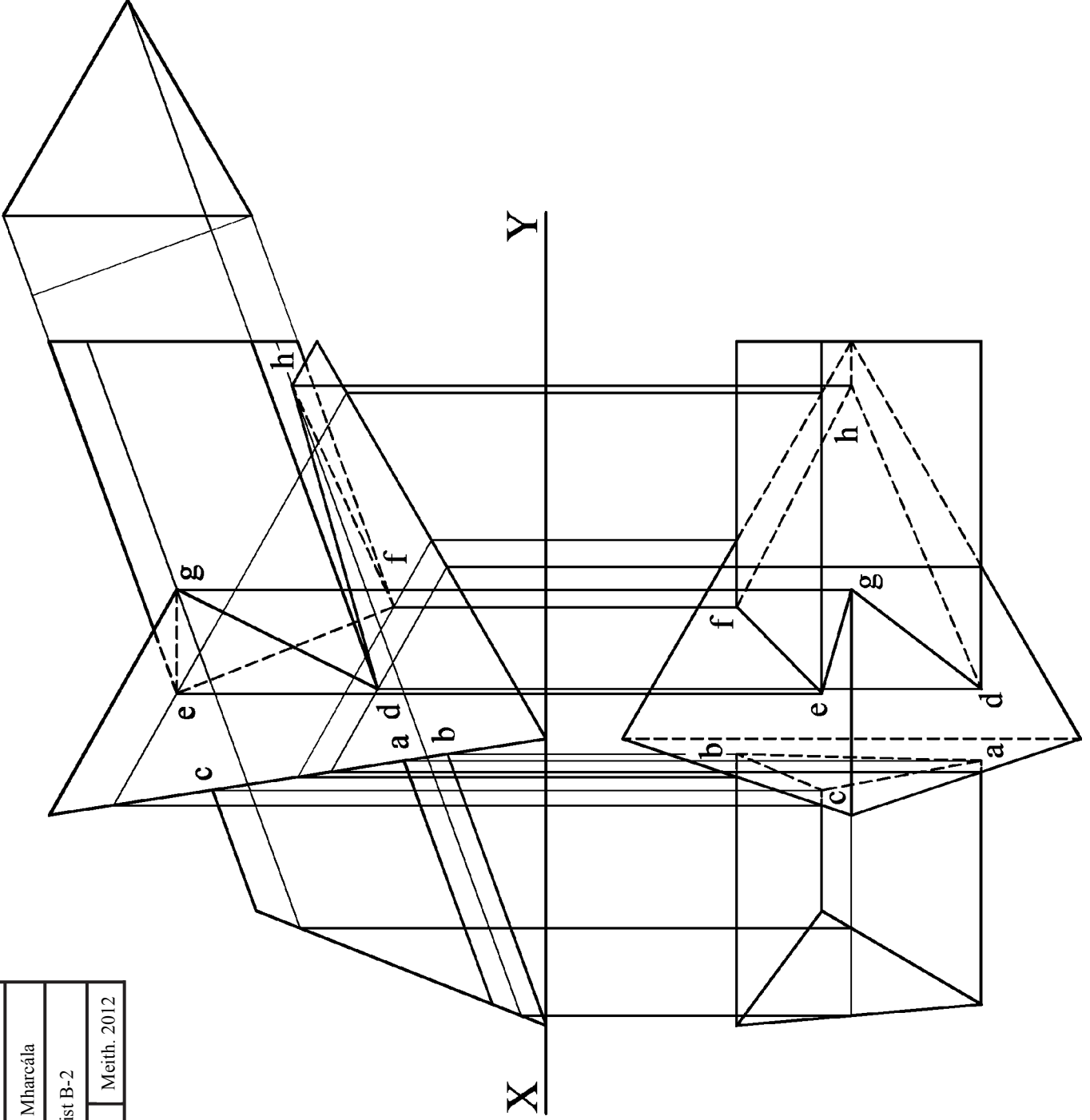
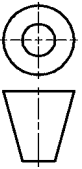

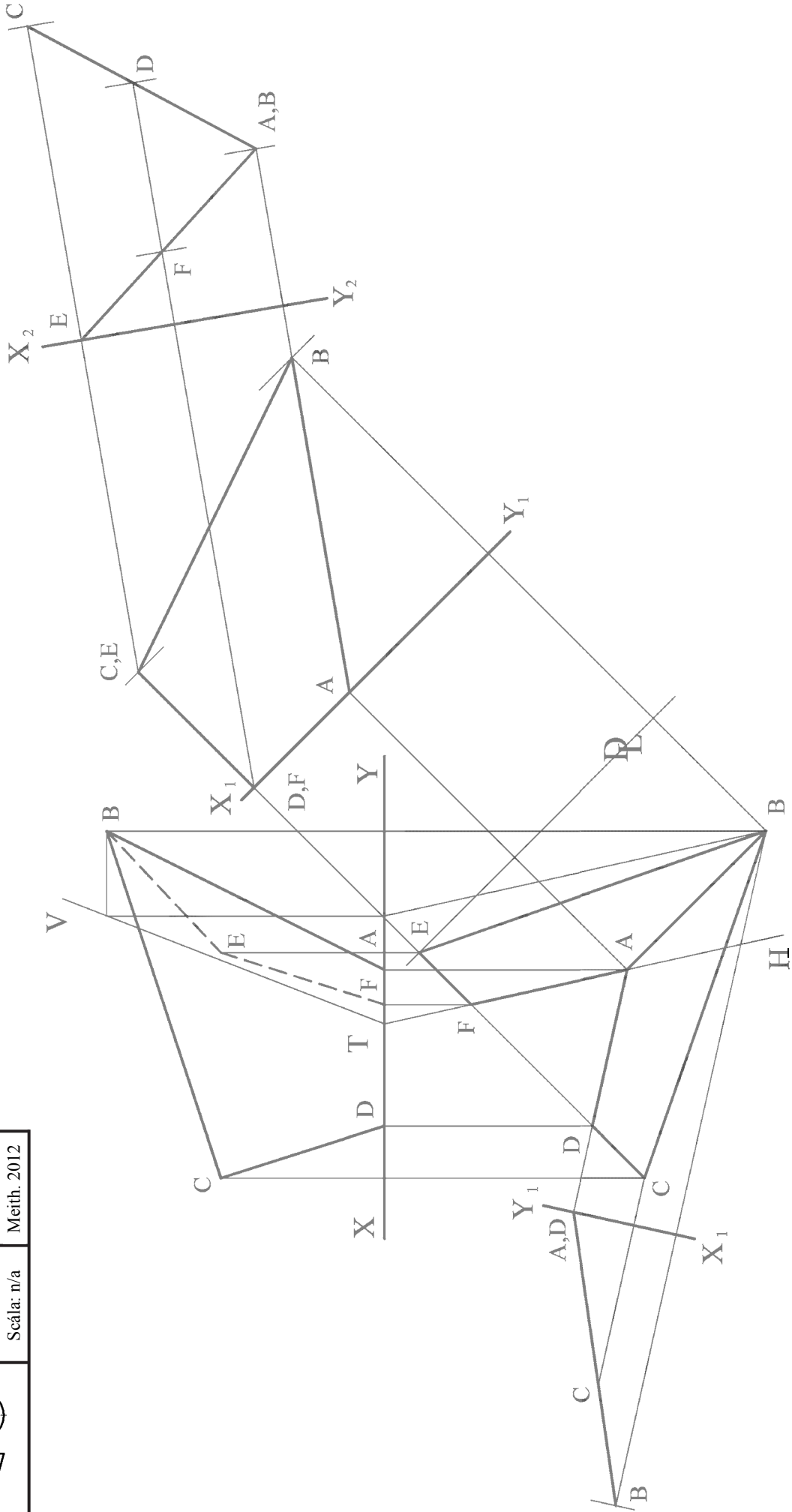
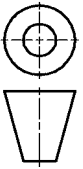

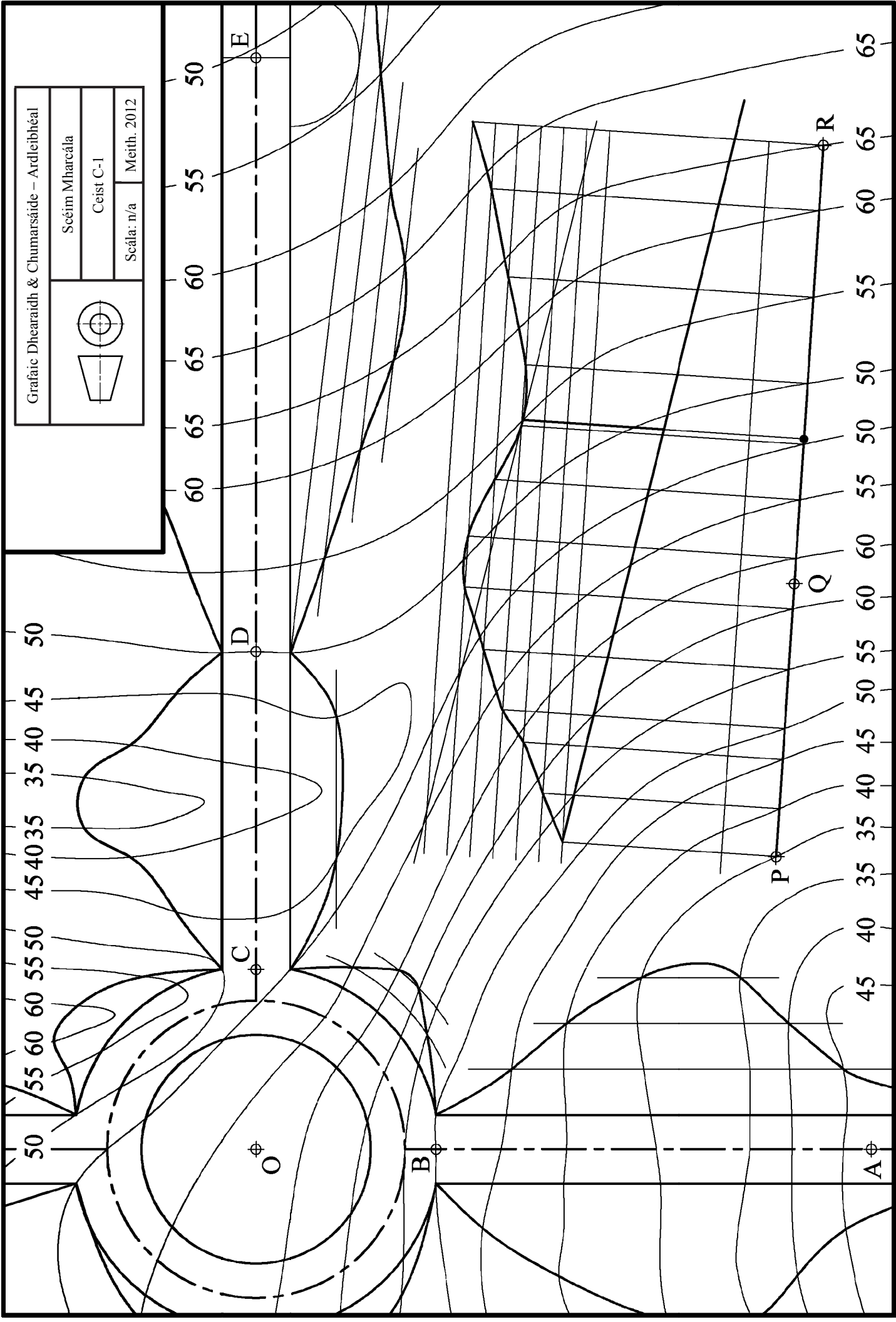

Grafic Dhearaidh & Chumarsáide – Ardleibhéal	
Scéim Mharcála	
Ceist C-1	
Scála: n/a	Meith. 2012

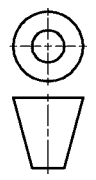

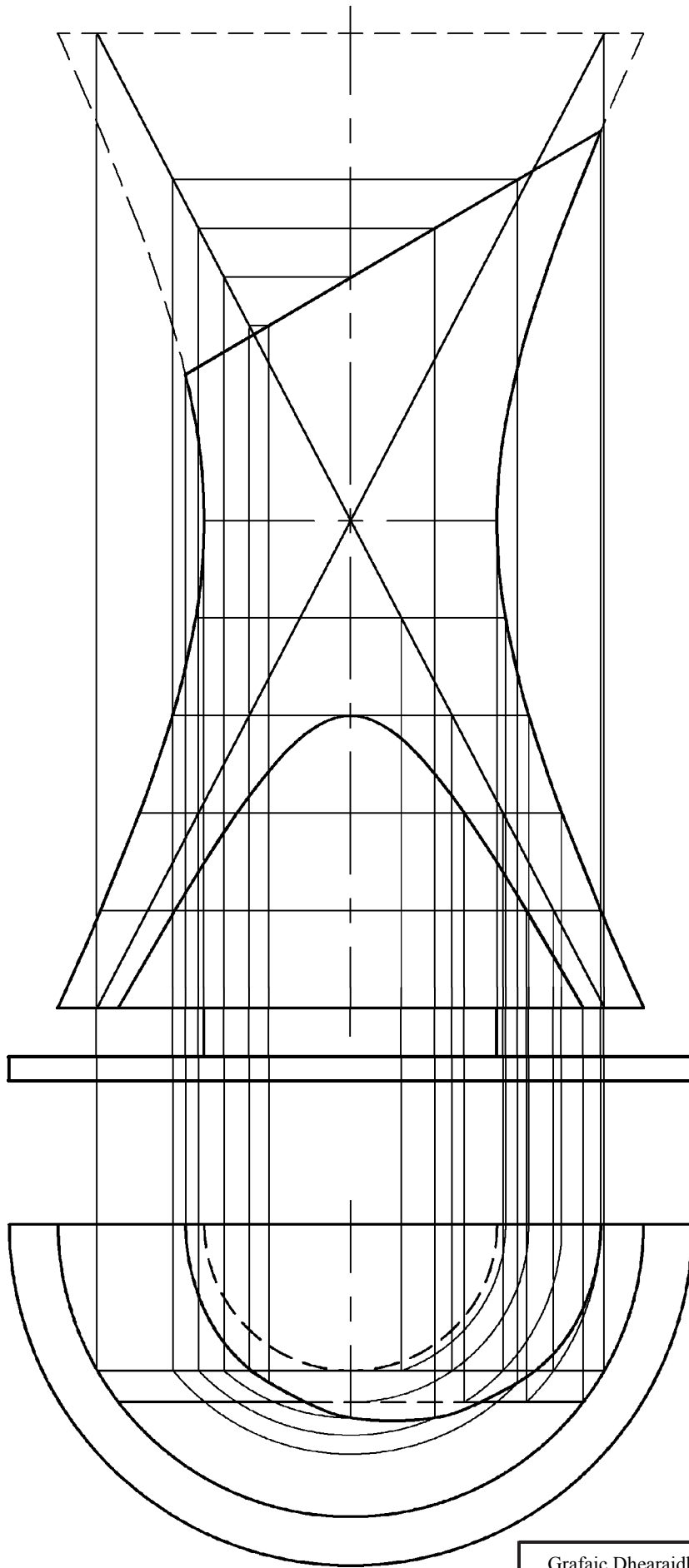

Grafaic Dhearaidh & Chumarsáide – Ardleibhéal

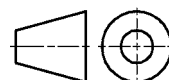

Scéim Mharcála

Ceist C-2

Scála: n/a

Meith. 2012

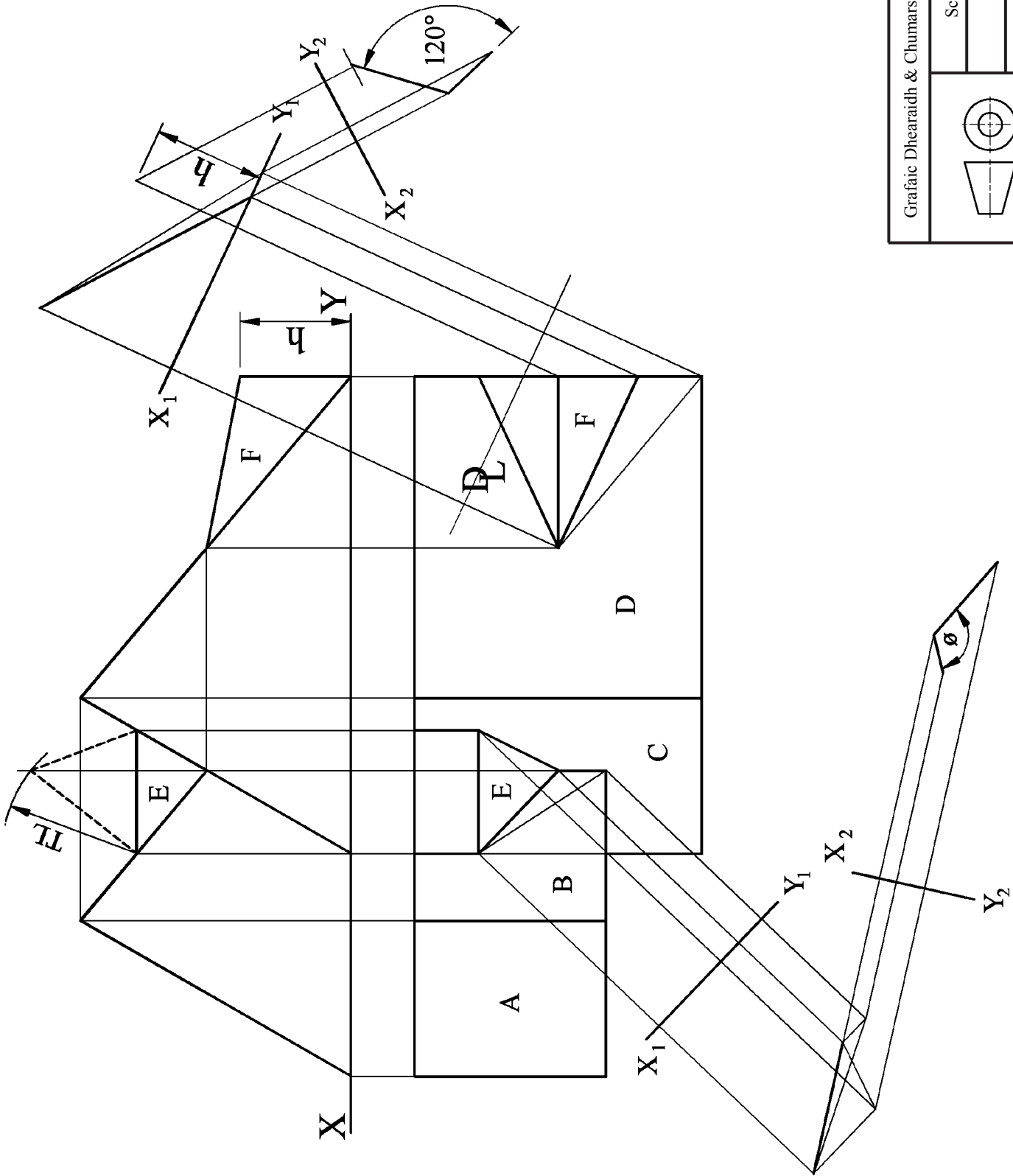

Grafic Dhearaidh & Chumarsáide – Ardleibhéal	
Scéim Mharcála	
Ceist C-3	
Scála: n/a	Meith. 2012

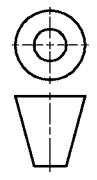

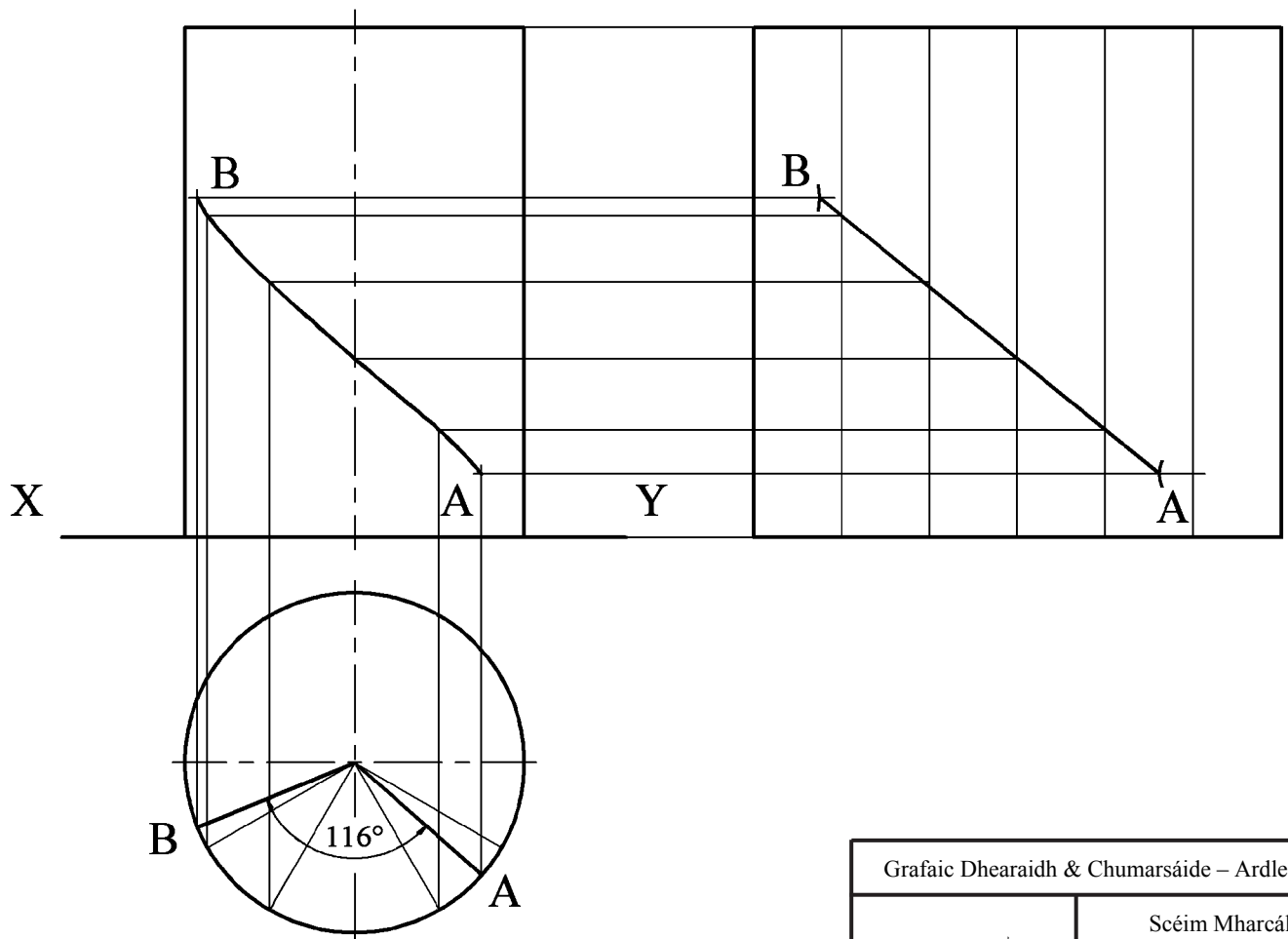
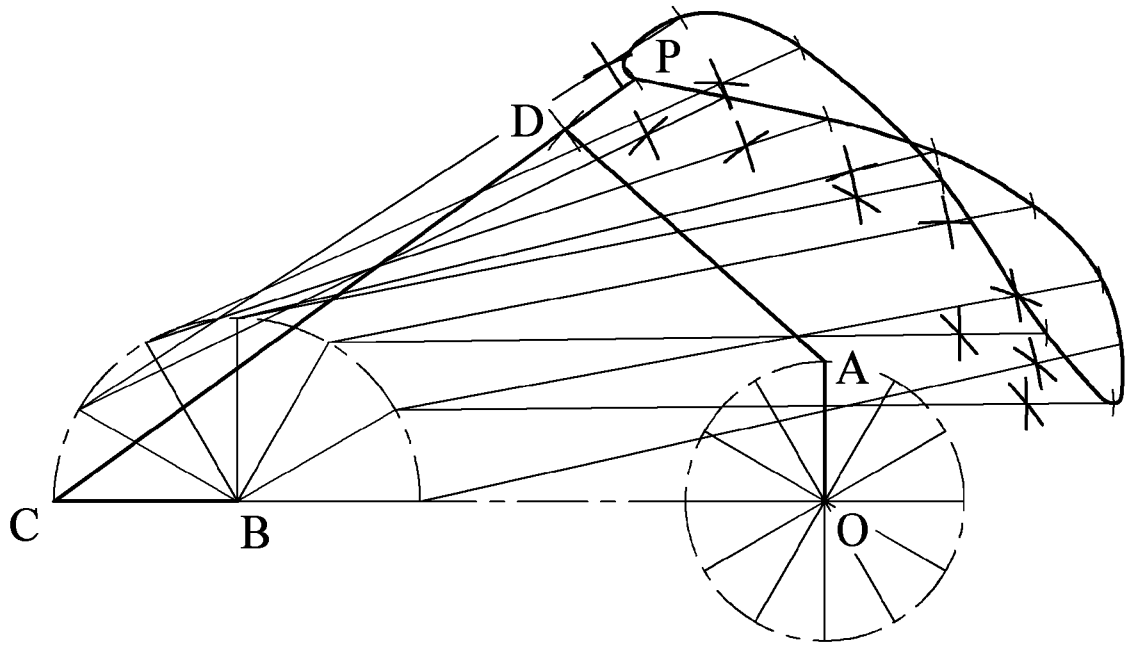

Grafaic Dhearaidh & Chumarsáide – Ardleibhéal

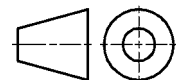

Scéim Mharcála

Ceist C-4

Scála: n/a

Meith. 2012

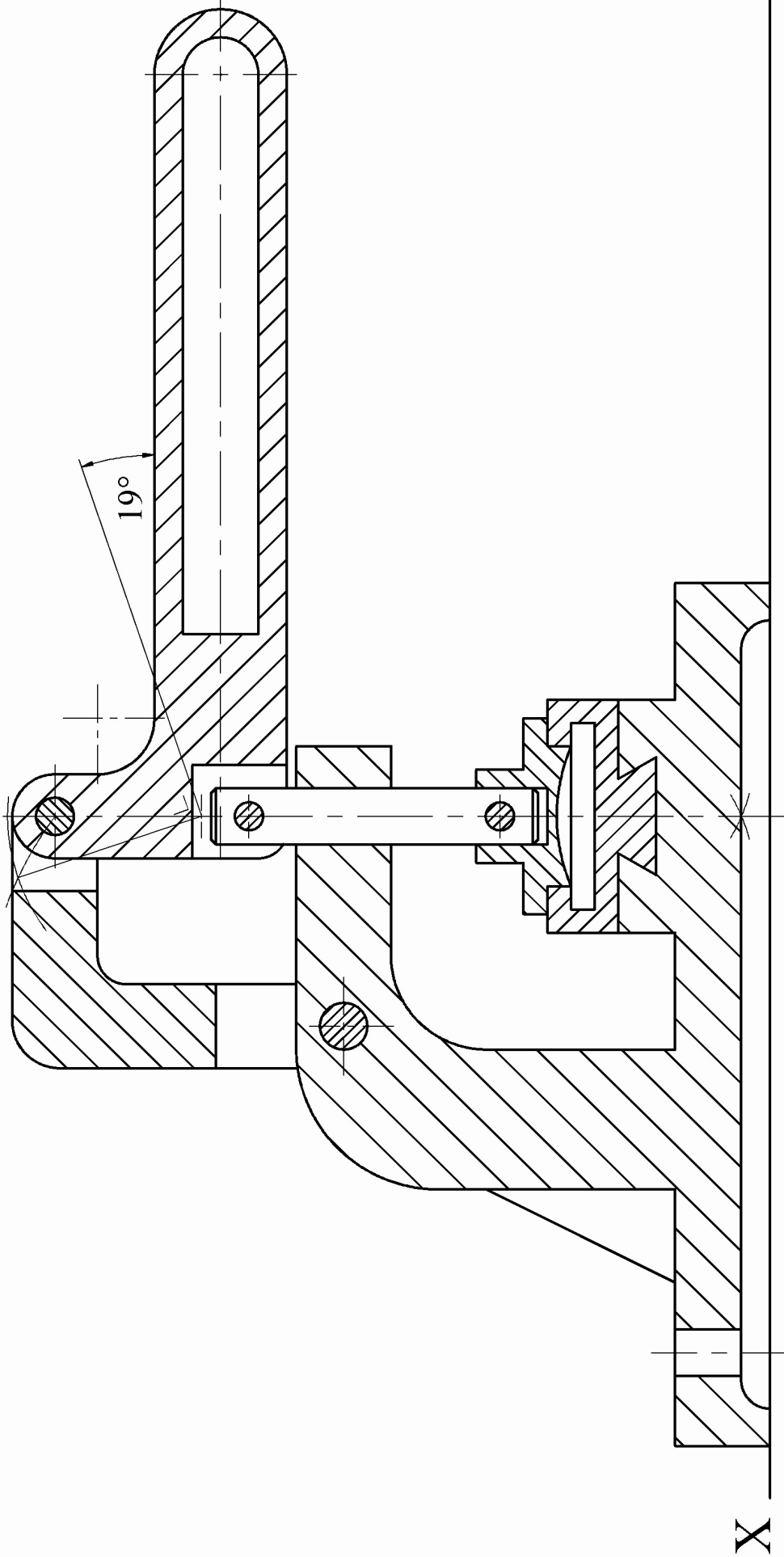

Grafaic Dhearaidh & Chumarsáide – Ardleibhéal

Scéim Mharcála

Ceist C-5

Scála: n/a Meith. 2012

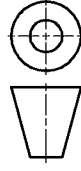



Coimisiún na Scrúduithe Stáit
State Examinations Commission

Grafaic Dhearaidh agus Chumarsáide

Tasc an Dalta - Ardleibhéal

Bileog Mheasúnachta

Scrúduithe an Iarrthóra

Aschur	Critéir Mharcála	Marc
1	Taighde Dearaidh - Príomhghnéithe dearaidh a fhiosrú trí bhuntaighde & taighde tánaisteach a úsáid; Grafaicí iomchuí a roghnú; Leagan amach éifeachtach & cur i láthair éifeachtach na faisnéise, le híomhánna, sceitsí & nótaí	
	a) Breithniú déanta ar réimse leathan de na critéir ábhartha go léir – cur i láthair den scoth	13 - 15
	b) Breithniú déanta ar an gcuid is mó de na critéir ábhartha – cur i láthair an-mhaith	10 - 12
	c) Breithniú déanta ar roinnt de na critéir ábhartha – cur i láthair maith	7 - 9
	d) Breithniú déanta ar bheagán de na critéir – cur i láthair réasúnta	4 - 6
	e) Breithniú déanta ar chritéar amháin ar a laghad – cur i láthair lag	0 - 3
2	Comparáid idir Ghnéithe Dearaidh - Dhá íomhá oiriúnacha a roghnú; Príomhthoisí a chur isteach; Comparáid idir na príomhghnéithe dearaidh; Codarsnacht idir na príomhghnéithe dearaidh; Leagan amach éifeachtach agus cur i láthair éifeachtach na faisnéise, le híomhánna, sceitsí & nótaí	
	a) Breithniú déanta ar réimse leathan de na critéir ábhartha go léir – cur i láthair den scoth	13 - 15
	b) Breithniú déanta ar an gcuid is mó de na critéir ábhartha – cur i láthair an-mhaith	10 - 12
	c) Breithniú déanta ar roinnt de na critéir ábhartha – cur i láthair maith	7 - 9
	d) Breithniú déanta ar bheagán critéar – cur i láthair réasúnta	4 - 6
	e) Breithniú déanta ar chritéar amháin ar a laghad – cur i láthair lag	0 - 3
3	Léiriúchán Grafaice Saorláimhe – Comhréir; Foirm/Toirt; Úsáid Toin/Líne le haghaidh rindreáil éifeachtach; Cur i láthair mionsonraithe ar príomhghnéithe an dearaidh, líníocht 3D ar chaighdeán ‘presentation’ san áireamh; Leagan amach agus cur i láthair	
	a) Breithniú déanta ar réimse leathan de na critéir ábhartha go léir – cur i láthair den scoth	17 - 20
	b) Breithniú déanta ar an gcuid is mó de na critéir ábhartha – cur i láthair an-mhaith	13 - 16
	c) Breithniú déanta ar roinnt de na critéir ábhartha – cur i láthair maith	9 - 12
	d) Breithniú déanta ar bheagán critéar – cur i láthair réasúnta	5 - 8
	e) Breithniú déanta ar chritéar amháin ar a laghad – cur i láthair lag	0 - 4
4	Páirteanna SolidWorks, Cóimeáil, Líníocht agus comhaid eDrawings	
	• Cloí leis an struchtúr comhdúcháin riachtanach	3
	• Ar a laghad 5 chomhad de na páirteanna a chruthú	3
	• Samhlacha Páirteanna – Inniúlacht in CAD Paraiméadrach, barainneacht dearaidh agus cuspóir an dearaidh san áireamh; An phróifíl is oiriúnaí a roghnú; Sceitsí a shainléiriú go hiomlán; Gnéithe a ath-ainmniú; Easbhú/coinníollacha deiridh den chineál ceart a úsáid	10
	• Cóimeáil – Timpeallacht na cóimeála a chruthú; Cruineas na bpáirteanna d’fhonn an chóimeáil cheart a éascú; Na páirteanna a chur le chéile mar ba cheart; cuma oiriúnach a thabhairt i gcrích	5
	• Fachtóir Deacrachta	5
	• eDrawing den tsamhail CAD	2
5	Aschuir chruachóipe as SolidWorks - Clónna mionsonraithe ortagrafacha den déantán roghnaithe; Clónna de ghearrthacha/shonraí nuair is cuí; Cló pictiúrtha rindreáilte den Chóimeáil; Cló scartha den tsamhail CAD; Na príomhthoisí, nótaí agus siombailí a chur isteach; Scála, leagan amach agus cur i láthair cuí le breithniú	
	a) Breithniú déanta ar réimse leathan de na critéir ábhartha go léir – cur i láthair den scoth	13 - 15
	b) Breithniú déanta ar an gcuid is mó de na critéir ábhartha – cur i láthair an-mhaith	10 - 12
	c) Breithniú déanta ar roinnt de na critéir ábhartha – cur i láthair maith	7 - 9
	d) Breithniú déanta ar bheagán critéar – cur i láthair réasúnta	4 - 6
	e) Breithniú déanta ar chritéar amháin ar a laghad – cur i láthair lag	0 - 3
6	Léiriú Fótairéalaíoch	
	Íomhánna fótairéalaíocha den déantán, arna cheapadh ar ríomhaire, a chur ar fáil	7
7	Fiosrú grafaice ar réitigh dhearaidh - Fiosrú ar théama/réiteach/réitigh; Réiteach/réitigh a roghnaíodh a chosaint; Íomhánna/grafaicí iomchuí a úsáid; Leagan amach éifeachtach agus cur i láthair éifeachtach ar an bhfaisnéis, le híomhánna, sceitsí & nótaí	
	a) Breithniú déanta ar réimse leathan de na critéir ábhartha go léir – cur i láthair den scoth	21 - 25
	b) Breithniú déanta ar an gcuid is mó de na critéir ábhartha – cur i láthair an-mhaith	16 - 20
	c) Breithniú déanta ar roinnt de na critéir ábhartha – cur i láthair maith	11 - 15
	d) Breithniú déanta ar bheagán critéar – cur i láthair réasúnta	6 - 10
	e) Breithniú déanta ar chritéar amháin ar a laghad – cur i láthair lag	0 - 5
8	Mionathrú/Coincheap Dearaidh a Chur i Láthair – Comhréir; Foirm/Toirt; Úsáid Toin/Líne ar mhaithe le rindreáil éifeachtach; Cur i láthair mionsonraithe ar ghnéithe de mhionathrú nó de choincheap an dearaidh; Leagan amach agus cur i láthair	
	a) Breithniú déanta ar réimse leathan de na critéir ábhartha go léir – cur i láthair den scoth	9 - 10
	b) Breithniú déanta ar an gcuid is mó de na critéir ábhartha – cur i láthair an-mhaith	7 - 8
	c) Breithniú déanta ar roinnt de na critéir ábhartha – cur i láthair maith	5 - 6
	d) Breithniú déanta ar bheagán critéar – cur i láthair réasúnta	3 - 4
	e) Breithniú déanta ar chritéar amháin ar a laghad – cur i láthair lag	0 - 2
9	Aschuir chruachóipe as SolidWorks – Samhail CAD; Clónna mionsonraithe ortagrafacha den réiteach atá á chur chun cinn; Clónna de ghearrthacha/shonraí nuair is cuí; Cló pictiúrtha rindreáilte den tsamhail CAD; Íomhá fhótairéalaíoch; Na príomhthoisí, nótaí, siombailí a chur isteach; Scála, leagan amach agus cur i láthair cuí le breithniú	
	• Scileanna CAD a chur in úsáid	5
	a) Breithniú déanta ar réimse leathan de na critéir ábhartha go léir – cur i láthair den scoth	17 - 20
	b) Breithniú déanta ar an gcuid is mó de na critéir ábhartha – cur i láthair an-mhaith	13 - 16
	c) Breithniú déanta ar roinnt de na critéir ábhartha – cur i láthair maith	9 - 12
	d) Breithniú déanta ar bheagán critéar – cur i láthair réasúnta	5 - 8
e) Breithniú déanta ar chritéar amháin ar a laghad – cur i láthair lag	0 - 4	
Fo-iomlán	Déantar marcanna a dhealú i gcás líon leathanach is mó ná mar a cheadaítear	Iomlán

