



Coimisiún na Scrúduithe Stáit State Examinations Commission

Ardteistiméireacht Fheidhmeach – 2007

Speisialachas Gairmiúil – Grafaic & Staidéar Tógála (240 marc)

Dé Máirt, 12 Meitheamh 2007

Maidin 9.30 am - 11.00 am

Don Fheitheoir Amháin

<p>Stampa an Ionaid</p>

1. Iomlán na n-iomlán ag deireadh na leathanach	
2. Iomlán na marcanna do cheist(eanna) nach ceadmhach	
3. Iomlán na marcanna a bronnadh (1 lúide 2)	
4. Bónas as freagairt trí Ghaeilge (más cuí)	
5. Iomlán na marcanna bronnta má tá Bónas i gceist (3+4)	
Nóta: ní mór na marcanna i sraith 3 (nó sraith 5 má bhronntar an Bónas as freagairt trí Ghaeilge) a bheith cothrom leis an marc sa bhosca Mór-Iomlán ar an script.	

Treoracha Ginearálta

1. Scríobh do scrúduimhir sa spás seo :

--

2. Tá dhá roinn sa pháipéar seo.

Roinn 1 – Freagair an **dá** cheist

- 105 marc

C1 – Ceisteanna gearrfhreagra

C2 – Cumarsáid Ghrafaic

Roinn 2 – Cúig cheist; freagair **trí cheist ar bith**

- 135 marc

C1 – Tógáil

C2 – Seirbhísí Tógála

C3 – Ceardaíocht Adhmaid

C4 – Dearadh agus Déantús Bréagán Oideachasúil

C5 – Dearadh Ríomhchuidithe

3. Scríobh do chuid freagraí sna spásanna atá curtha ar fáil dóibh agus bíodh sceitsí san áireamh de réir mar is cuí.

Roinn 1

CEIST ÉIGEANTACH 1

(60 Marc)

1. Freagair **DHÁ** CHEANN DÉAG ar bith de na **CÚIG CHEIST DÉAG** seo.

(a) Liostaigh **DHÁ** ábhar a d'úsáid tú i do thionscadal praiticiúil deireadh bliana.

1. _____

2. _____

(b) Déan sceitse sa spás atá curtha ar fáil agus marcáil amach uirlis amháin a d'úsáid tú le linn an chúrsa seo.

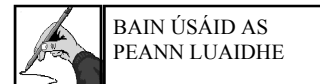

(c) Tabhair **DHÁ** shampla ina n-úsáidtear líníochnaí scála.

(d) Ainmnigh an **DHÁ** chineál uirlisí cumhachta a thaispeántar.

1



1

2



2

(e) Liostaigh **DHÁ** bhealach le bailchríoch dromchla a chur ar pháosa troscáin.

1. _____

2. _____

(f) Liostaigh **DHÁ** thoisc is ceart a chur san áireamh nuair a bhíonn tionscadal obair adhmaid á dhearadh.

1. _____ 2. _____

(g) Liostaigh **DHÁ** bhuntáiste a bhaineann le teach le fráma adhmaid a thógáil.

Buntáiste 1: _____

Buntáiste 2: _____

(h) Déan sceitse d'ingearchló den chathaoir ag féachaint i dtreo na saighde "X".

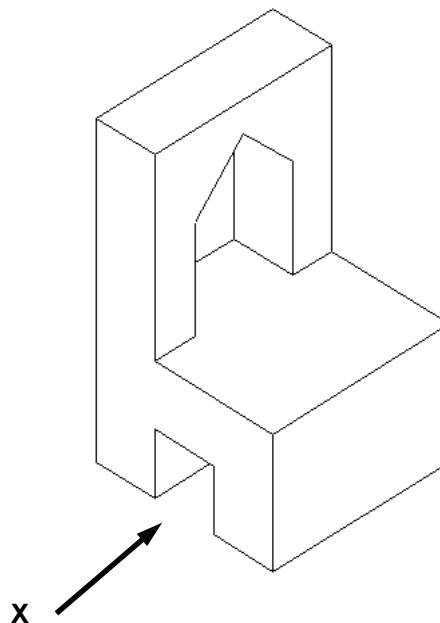

(i) Liostaigh **DHÁ** rud sábháilteachta is ceartt a chaitheamh ar láithreán tógála.

1. _____

2. _____

(j) Déan sceitse, sa spás atá curtha ar fáil, de mhodh amháin chun adhmaid a shiúntáil a d'fhoghlaim tú le linn an chúrsa seo.

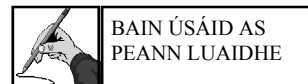

Mínigh go hachomair an modh sin le hadhmaid a shiúntáil.

(k) Ainmnigh **CÚIG** ghairm a bhfuil baint acu le tionscal an tógála:

1. _____
2. _____
3. _____
4. _____
5. _____

(l) Is liosta é iad seo a leanas d'adhmaid a fhásann in Éirinn.
Mol úsáid oiriúnach do gach adhmaid.

Adhmaid	Úsáid
Fuinseog	
Feá	
Péine Albanach	
Giúis Dhúglais	
Dair	

(m) (1) Nuair a bhíonn ábhair thógála á gceannach cuirtear CBL (**VAT** i mBéarla) leis an gcostas.

Cad dó a seasann na litreacha CBL/VAT?

C/V _____

B/A _____

L/T _____

(m) (2) Cosnaíonn leathán sraithadhmaid €32 móide 10% CBL.
Ríomh costas iomlán an leatháin sraithadhmaid.

(n) Tá **DHÁ** thionscadal adhmaadóireachta ar an liosta thíos.

Mol bailchríoch oiriúnach do gach ceann de na tionscadail agus tabhair cúis le do mholadh.

1. Bord Caife

Bailchríoch _____

Cúis _____

2. Geata seachtrach crua-adhmaid

Bailchríoch _____

Cúis _____

(o) Taispeánann an léaráid córas ulóige agus mótar a úsáidtear i nDruilire Colúin.



BAIN ÚSÁID AS
PEANN LUAIÐHE

Bain úsáid as sceitsí agus taispeáin conas is féidir treo an Roth Ulóige a chúlú?

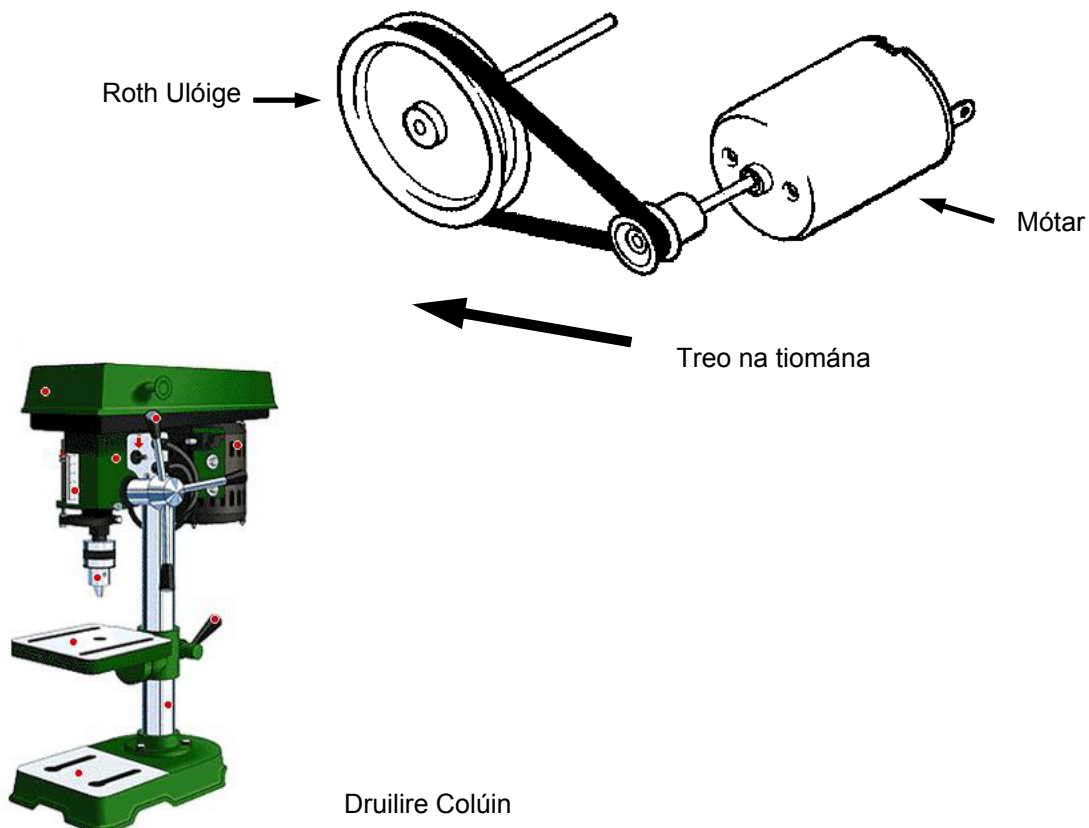

2. Cumarsáid Ghrafach

- (a) Taispeánann an fhíor mionsamhail de thanc airm.

Tarraing sceitsí dea-chomhréireacha de na clónna seo a leanas:

- (a) (1) Ingearchló ag féachaint i dtreo na saighde A.
- (a) (2) Bonnchló ag féachaint i dtreo na saighde B.

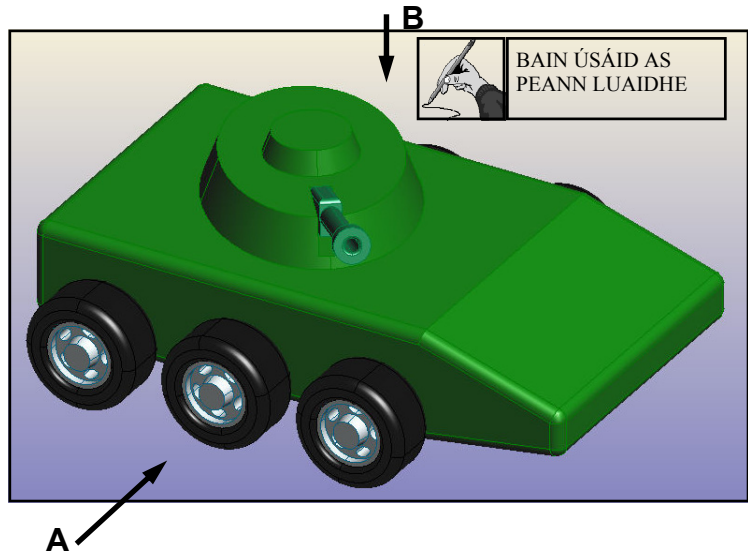

(b) Taispeánann na pictiúir cló oscailte agus cló dúnta de bhosca stórála CD.

Tarraing, sa spás atá curtha ar fáil, sceitse isiméadrach dea-chomhréireach den bhosca stórála CD agus é dúnta.



(c) Taispeánann an íomhá mhionsamhail de bhus.

Tarraing sceitse dea-chomhréireach d'fhorbairt dromchla de mhionsamhail an bhus, gan na rothaí a bheith san áireamh.

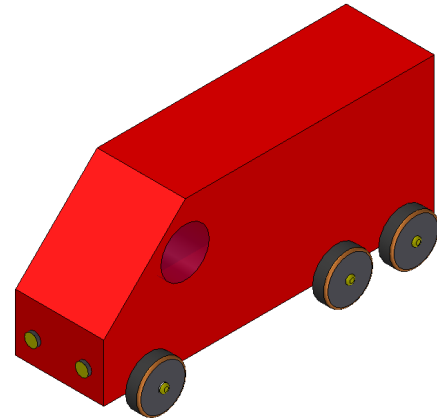

Freagair TRÍ CHEIST AR BITH sa roinn seo.

1. Tógála

(a) (1) Mínigh cén fáth a bhfuil gá le pleanáil a rialú?

(a) (2) Liostaigh **DHÁ** chineál cead pleanála.

1. _____

2. _____

(a) (3) Liostaigh **DHÁ** dhoiciméad is gá le haghaidh cead pleanála.

1. _____

2. _____

(b) Taispeántar thíos gearradh ceartingearach trí na sceimhleacha de dhíon sclátaithe.

Ainmnigh **CÚIG cinn** ar bith de na páirteanna a thaispeántar.

1. _____

2. _____

3. _____

4. _____

5. _____

6. _____

7. _____

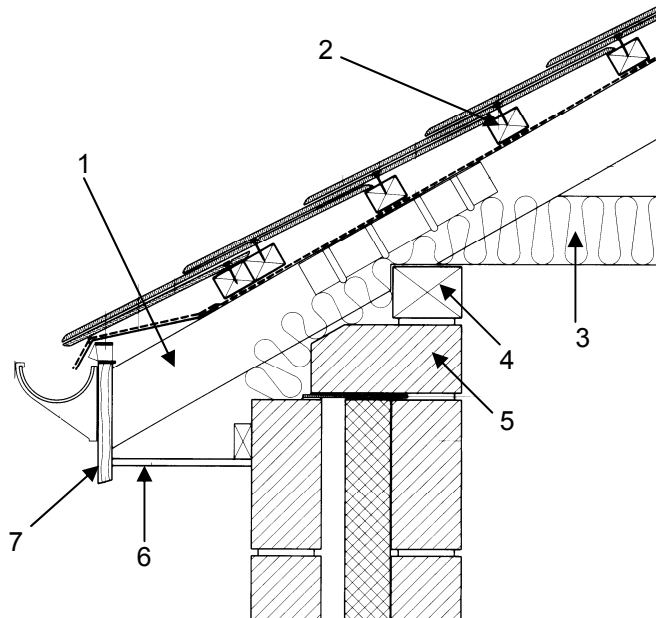

(C) (1) Ainmnigh na **TRÍ** chineál fuinneoige a thaispeántar thíos.
Mol ábhar difriúil a bhféadfaí gach fuinneog a dhéanamh as.



Ainm: _____
Ábhar: _____



Ainm: _____
Ábhar: _____



Ainm: _____
Ábhar: _____

(c) (2) Pléigh **DHÁ** mhodh ar féidir a úsáid i ndearadh fuinneog nua chun fuinneoga a dhéanamh níos tiosaí ar fhuinneamh.

2. Seirbhísí Tógála

(a) (1) Taispeántar léaráid de chóras téimh lárnaigh thíos.

Ainmnigh **CÚIG CINN** ar bith de na páirteanna a thaispeántar.

1. _____
2. _____
3. _____
4. _____
5. _____
6. _____
7. _____

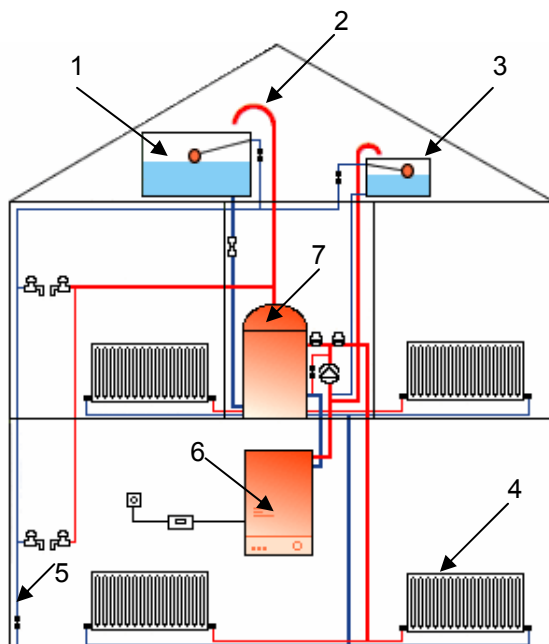

(a) (2) Roghnaigh **TRÍ CINN** ar bith de na páirteanna sainaitheanta agus mínigh feidhm gach ceann díobh.

1. _____

2. _____

3. _____

(b) (1) Ainmnigh **TRÍ** fhoinse mhalartacha fuinnimh a úsáidtear chun leictreachas a ghiniúint in Éirinn.

1. _____

2. _____

3. _____

(b) (2) Mínnigh conas a dháiltear leictreachas óna fhoinse go dtí an teach.

(c) Taispeáineann an léaráid lipéad fearais le haghaidh meaisín níocháin ar clé agus do niteoir/triomadóir ar deis.

Energy Washing Mashine	
1	Manufacturer Model
	More efficient
2	
	Less efficient
3	Energy Consumption kWh cycle 0.95
4	Washing Performance A BCDEFG
5	Spin Drying Performance A BCDEFG
6	Spin speed (rpm) 1500
7	Capacity (cotton) kg 5.0
8	Water Consumption 50
9	Noise (dB(A) re pw) Washing 10 Spinning 12

Energy Washer / Dryer	
1	Manufacturer Model
	More efficient
2	
	Less efficient
3	Energy Consumption kWh cycle 4.5
	Washing (only) 1.9
4	Washing Performance A BCDEFG
5	Spin speed (rpm) 1500
6	Capacity washing 4.5 (cotton) kg drying 2.25
7	Water Consumption 91
8	Noise (dB(A) re pw) Washing 10 Spinning 12 Drying 10

(c) (1) Cén cuspóir a bhaineann le lipéid fhearais a cheangal d'earraí leictreacha?

(c) (2) Cé acu ceann de na meaisíní thuas is tíosaí ar fhuinneamh? Mínnigh do fhreagra.

3. Ceardaíocht

- (a) Taispeántar pictiúr d'uirlis chumhachta láimhe thall.
(a) (1) Ainmnigh an uirlis.

Freagra _____

- (a) (2) Míniú cén úsáid a bhaintear as an uirlis seo.

- (a) (3) Déan cur síos ar conas a úsáidtear an uirlis agus ar na réamhchúraimí sábháilteachta atá le comhlíonadh chun í a úsáid.

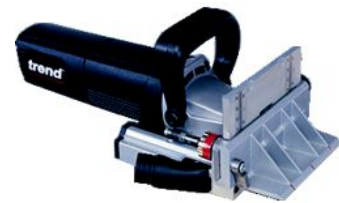

- (b) Taispeánann an léaráid bord picnice.

- (b) (1) Ainmnigh adhmaid oiriúnach don bhord picnice seo.

- (b) (2) Ainmnigh cóireáil oiriúnach chun fad a chur le saol an bhoird picnice.



- (b) (3) Ainmnigh **DHÁ** ghreamachán atá oiriúnach le húsáid taobh amuigh.

1. _____

2. _____

- (c) Taispeánann an léaráid cófra
adhmaid le haghaid stórála.
- (c) (1) Ainmnigh adhmaid oiriúnach
don chófra stórála.



- (c) (2) Déan cur síos go hachomair ar
conas a dhéanfa an tionscadal seo.

- (c) (3) Is iad toisí an chófra ná 1500 mm ar fad x 450 mm ar leithead x 400 mm ar airde.
Ullmhaigh liosta d'ábhair atá le gearradh don chófra tríd an tábla thíos
a chomhlánú. Abair go bhfuil sé déanta as cláir 100 mm x 20 mm.

Liosta Gearrtha

	Cainníocht (an méid clár)	Fad mm	Leithead mm	Tiús mm
Tosach				
Cúl				
Dhá thaobh				
Barr				
Bun				
Cléataí				

4. Dearadh agus Déantús Bréagán Oideachasúil

- (a) Taispeántar thíos dhá bhréagán adhmaid le tarraingt ar rothaí.



- (a) (1) Luaigh **DHÁ** bhuntáiste a bhaineann le bréagáin adhmaid a thabhairt do pháistí.



BAIN ÚSÁID AS
PEANN LUAIÐHE

- (a) (2) Cén aoisghrúpa a bhfuil bréagáin atá cosúil leis na cinn a thaispeántar oiriúnach dóibh?

- (a) (3) Sa spás thíos, tarraing dearadh do bhréagán adhmaid le tarraingt ar rothaí ach a bheidh bunaithe ar eilifint.

- (b) Taispeántar bréagán le tarraingt.
(b) (1) Mol ábhar oiriúnach don bhréagán seo.

- (b) (2) Cad iad na hathruithe a dhéanfa ar an mbréagán le go bhféadfaí é a úsáid mar bhréagán le marcaíocht air?



- (c) Taispeántar thíos **DHÁ** bhréagán oideachasúla.



Fráma Foghlama



Puzal

- (c) (1) Scríobh síos **TRÍ** bhuntáiste a bhaineann le gach bréagán.

Fráma : _____

Puzal : _____

- (c) (2) Dar leatsa, cé acu ceann de na bréagáin is fearr do pháistí?

- (c) (3) Tabhair cúis le do fhreagra.

5. Dearadh Ríomhchuidithe

- (a) Baintear úsáid as na comhordanáidí coibhneasta seo a leanas chun fíor a tharraingt agus úsáid á baint as pacáiste CAD. Tarraing an fhíor agus tú ag baint úsáide as na comhordanáidí a thugtar, ag tosú agat ag pointe A.

+ ← Pointe A

Ó phointe A

Go pointe: @-30,-30

Go pointe: @20,0

Go pointe: @0,-30

Go pointe: @20,0

Go pointe: @0,30

Go pointe: @20,0

Go pointe: @-30,30.

- (b) Taispeántar thíos meáin stórála comhaid ríomhaireachta. Ainmnigh **TRÍ CINN** ar bith díobh agus luaigh buntáiste amháin agus míbhuntáiste amháin a bhaineann le gach ceann.

AINM

BUNTÁISTE/MÍBHUNTAISTE

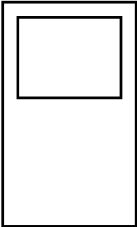
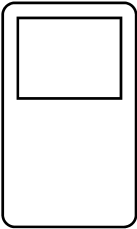
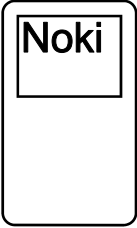
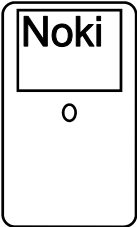
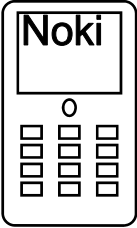

- (c) Taispeántar sa tábla thíos CÚIG chéim a úsáidtear chun fón póca a sceitseáil agus úsáid á baint as pacáiste CAD. Sainaithin na **CÚIG** ordú CAD a úsáidtear de réir mar a théann an sceitse ar aghaidh trí gach céim.

	Líníocht	Ordú CAD
1.		
2.		
3.		
4.		
5.		

D'úsáid an Scrúdaitheora amháin

	Marcanna a Bronnadh
Roinn 1 C1	
Roinn 1 C2	
Roinn 2 C1	
Roinn 2 C2	
Roinn 2 C3	
Roinn 2 C4	
Roinn 2 C5	
Iomlán	