



Scrúdú an Teastais Shóisearaigh, 2011

Teicneolaíocht

Gnáthleibhéal

Dé Céadaoin, 22 Meitheamh
Tráthnóna, 2:00 - 4:00

Treoracha:

1. Freagair **Roinn A** (ceisteanna gearrfhreagra). 80 marc
2. Freagair **dhá** cheist as **Roinn B**. 80 marc
3. Tabhair an páipéar seo don Fheitheoir i ndeireadh an scrúdaithe.
4. Scríobh do scrúduimhir sa bhosca thíos.





Uimhir an Ionaid





Scrúduimhir



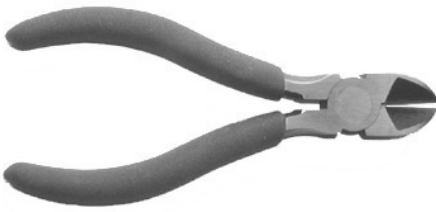

1.	Iomlán na n-iomlán ag deireadh na leathanach	
2.	Iomlán na marcanna ar cheist(eanna) dícheadaithe	
3.	Iomlán na marcanna a bronnadh (1 lúide 2)	
4.	Bónas i gcomhair freagairt trí Ghaeilge (más cuí)	
5.	Iomlán na marcanna a bronnadh má tá bónas i gceist (3+4)	
	Nóta: Ní mór na marcanna i sraith 3 (nó sraith 5 más cuí an Bónas trí Ghaeilge) a bheith cothrom leis na marcanna sa bhosca Móriomlán ar an script.	



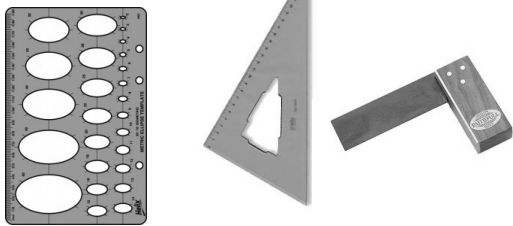

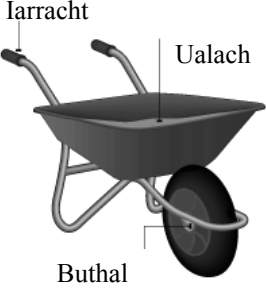
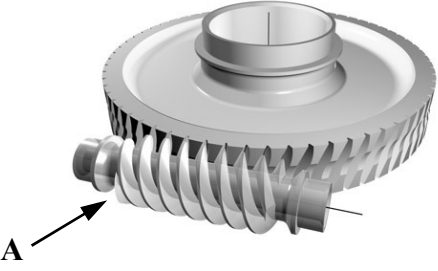
Móriomlán na Marcanna	
Ceist	Marc
Roinn A	
Roinn B	C 1
	C 2
	C 3
	C 4
Iomlán	
Grád	

Roinnn A – 80 marc. Freagair sé **cheist déag** ar bith sa roinn seo.

<p>1.</p> 	<p>Is é atá sa chineál rindreála a thaispeántar ná:</p>	<p>Scáil</p>	
		<p>Scáth</p>	
		<p>Scáil agus scáth</p>	
<p>2.</p> 	<p>Taispeántar gléas teilifíse plasma ardghléine (HD). Seasann HD (i mBéarla) do:</p>	<p>Leathshainiú</p>	
		<p>An-sainiú</p>	
		<p>Ardsainiú</p>	
<p>3.</p> 	<p>Is é atá sa ríomhaire a thaispeántar ná:</p>	<p>Ríomhaire deisce</p>	
		<p>Ríomhaire glúine</p>	
		<p>Mionríomhaire glúine</p>	
<p>4.</p> 	<p>Taispeántar toilleoir. Stóráilann toilleoirí:</p>	<p>Fuinneamh fuaime</p>	
		<p>Lucht leictreach</p>	
		<p>Fuinneamh ceimiceach</p>	
<p>5.</p> 	<p>Is é atá san uirlis leictreonaice a thaispeántar ná:</p>	<p>Gearrthóir taoibh</p>	
		<p>Greamaire</p>	
		<p>Scamhaire sreinge</p>	

<p>6.</p> 	<p>Luascán atá ag gluaiseacht, is sampla é de:</p>	<p>Ghluaisne fhrithingeach</p>	
		<p>Ghluaisne líneach</p>	
		<p>Ghluaisne ascalúcháin</p>	
<p>7.</p> 	<p>Ba é an té a d'fhorbair modh léitheoireachta do dhaoine dalla ná:</p>	<p>Louis Pasteur</p>	
		<p>Louis Braille</p>	
		<p>Louis Vuitton</p>	
<p>8.</p> 	<p>Seasann an chéad 'D' in DVD (i mBéarla) do:</p>	<p>Docht</p>	
		<p>Digiteach</p>	
		<p>Dúbailte</p>	
<p>9.</p> 	<p>Is é atá anseo ná:</p>	<p>Béalmhír leacaithe</p>	
		<p>Béalmhír tharathair</p>	
		<p>Béalmhír réidh</p>	
<p>10.</p>  <p>A B C</p>	<p>Cé acu de na míreanna a thaispeántar ar dronbhacart é?</p>	<p>Mír A</p>	
		<p>Mír B</p>	
		<p>Mír C</p>	

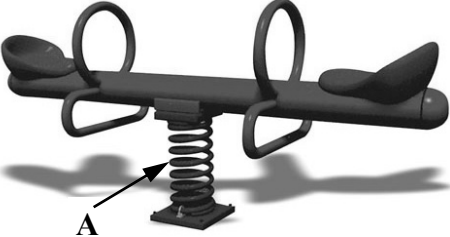
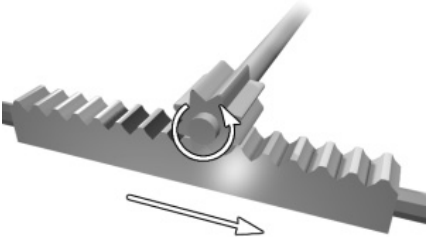
<p>11.</p> 	<p>Don bhara rotha a thaispeántar tá an fórsa iarrachta:</p>	<p>Níos mó ná an t-ualach</p>	
		<p>Níos lú ná an t-ualach</p>	
		<p>Cothrom leis an ualach</p>	
<p>12.</p> 	<p>Sa ghrafaic a thaispeántar, is é atá i ngiar A ná:</p>	<p>Péist</p>	
		<p>Raicín</p>	
		<p>Péist</p>	
<p>13.</p> 	<p>Ag carranna Foirmle 1:</p>	<p>Tá meáchanlár ard</p>	
		<p>Tá meáchanlár íseal</p>	
		<p>Níl meáchanlár ar bith</p>	
<p>14.</p> 	<p>Is é an fórsa ar an mbarra a thaispeántar ná:</p>	<p>Toirsiún</p>	
		<p>Lúbadh</p>	
		<p>Comhbhrú</p>	
<p>15.</p> 	<p>Is sampla é an báisín seo de:</p>	<p>Sceallstruchtúr</p>	
		<p>Struchtúr fráma</p>	
		<p>Sceallstruchtúr agus struchtúr fráma</p>	

<p>16.</p>  <p>SRUTH LEICTREACH FAN AMACH</p>	<p>Déantar sruth leictreachais a thomhas in:</p>	<p>Óim</p>	
<p>17.</p> 	<p>Is é atá sa mhionsamhail seo de chreatlach struchtúrtach ná:</p>	<p>Priosma</p>	
<p>18.</p> 	<p>Bheadh an t-ábhar seo oiriúnach do sprionga A:</p>	<p>Cruach</p>	
<p>19.</p> 	<p>Is é atá sa mheicníocht a thaispeántar ná:</p>	<p>Cromán agus sleamhnóir</p>	
<p>20.</p> 	<p>Úsáideann feistí SatNav teicneolaíocht ar a dtugtar:</p>	<p>SPS</p>	
		<p>GPS</p>	
		<p>GGS</p>	

(a) Taispeántar grafaic 3D de chluiche a bhfuil an-tóir air. 12 mharc

(i) Liostaigh **dhá** ábhar as ar féidir cabhail an chluiche a dhéanamh.

1. _____

2. _____

(ii) Roghnaigh **ceann amháin** de na hábhair thuas agus luaigh cúis a bhfuil sé oiriúnach.

Ábhar: _____

Cúis: _____

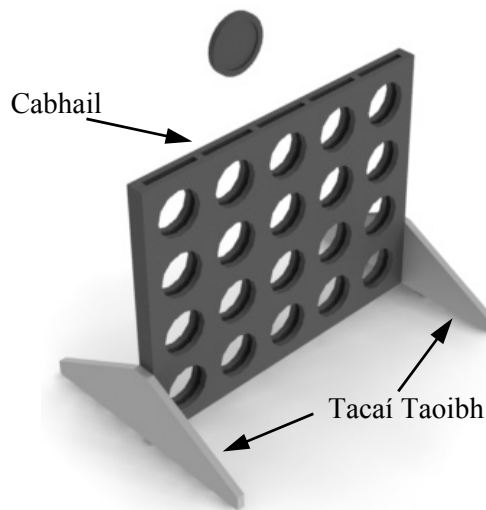

(iii) Déan cur síos ar **thrí** phróiseas a úsáidtear chun na tacaí taoibh aicrileach a mhonarú.

1. _____

2. _____

3. _____

(b) (i) Ba ghá fiche poll a dhéanamh ar gach taobh de chabhail an chluiche. Mol modh chun na poill seo a dhruileáil go cruinn. 8 marc

(ii) Sa spás thíos déan sceitse de cheann amháin de na tacaí taoibh agus tarraing lógó oiriúnach air a sheasfaidh don táirge.

Lógó an taca taoibh

Ceist 1

12 mharc

- (c) (i) Bíonn na huirlisí seo a leanas úsáideach nuair a bhíonn tionscadail don Teicneolaíocht á ndéanamh.
Ainmnigh na huirlisí sin agus luaigh úsáid do gach ceann díobh.



Uirlis: _____ Uirlis: _____ Uirlis: _____

Úsáid: _____ Úsáid: _____ Úsáid: _____

- (ii) Bíonn gliúnna tábhachtach i gcóimeáil táirgí.
I ngach ceann de na cúinsí seo a leanas ainmnigh gliú oiriúnach:

Adhmad le hadhmad: _____

Aicrileach le hadhmad: _____

- (d) (i) Taispeántar thall grafaic de bhréagán adhmaid.
Ainmnigh **dhá** ghné a bhaineann le dea-dhearadh i gcás an bhréagáin seo:

1: _____

2: _____



8 marc

- (ii) Tá an rogha maidir le bailchríoch dhromchla do bhréagáin leanaí tábhachtach. Cén fáth é sin?

- (iii) Liostaigh **trí** chuspóir fhéideartha a shainaithin dearthóir an bhréagáin seo.

1. _____

2. _____

3. _____

12 mharc

(a) Taispeántar fonnadh bugaí bréagáin innealta.

(i) Mol **dhá** chúis go mbeadh rubar oiriúnach mar ábhar do na rothaí.

1. _____

2. _____

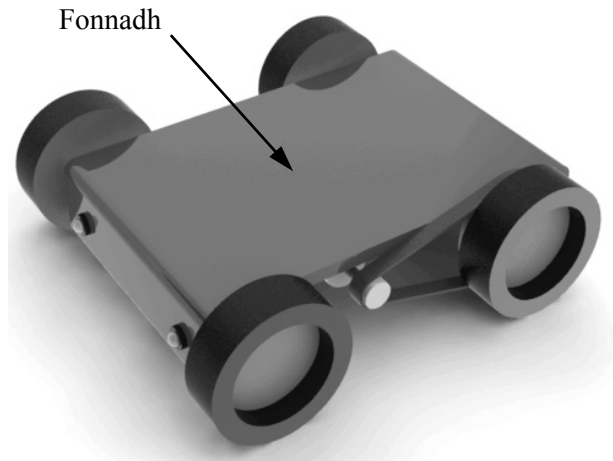

(ii) Agus sceitsí á n-úsáid agat, taispeáin conas a d'fhéadfaí na rothaí a fheistiú ar an bhfonnadh.

(iii) Tá corra an fhonnaidh mín. Liostaigh **dhá** phróiseas a úsáidtear chun corr mhín a bhaint amach.

1. _____
2. _____

(b) (i) Baintear úsáid as tiomáint mhótair agus ulóige chun an carr a thiomáint. Tá an mótar ag rothlú de réir 400 RPM. Má tá trastomhas de 2 cm ag ulóg an tiomántóra agus trastomhas de 8 cm ag an ulóg thiomáinte, ríomh luas an ulóg thiomáinte.

8 marc

Tiomántóir (400 RPM)

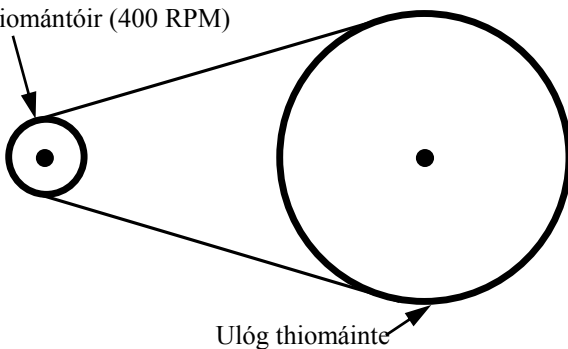

Áireamh

(ii) Cad dó a seasann na litreacha RPM? (í mBéarla). _____

Ceist 2

(c) Úsáidtear dhá LED mar shoilse an bhugaí. Tá na LEDanna sreangaithe i sraitheanna.

8 marc

- (i) Ceangail na comhbhaill thíos chun a thaispeáint conas tá na LEDanna agus an friotóir ceangailte i sraitheanna le smeach an chadhnra agus leis an lasc.

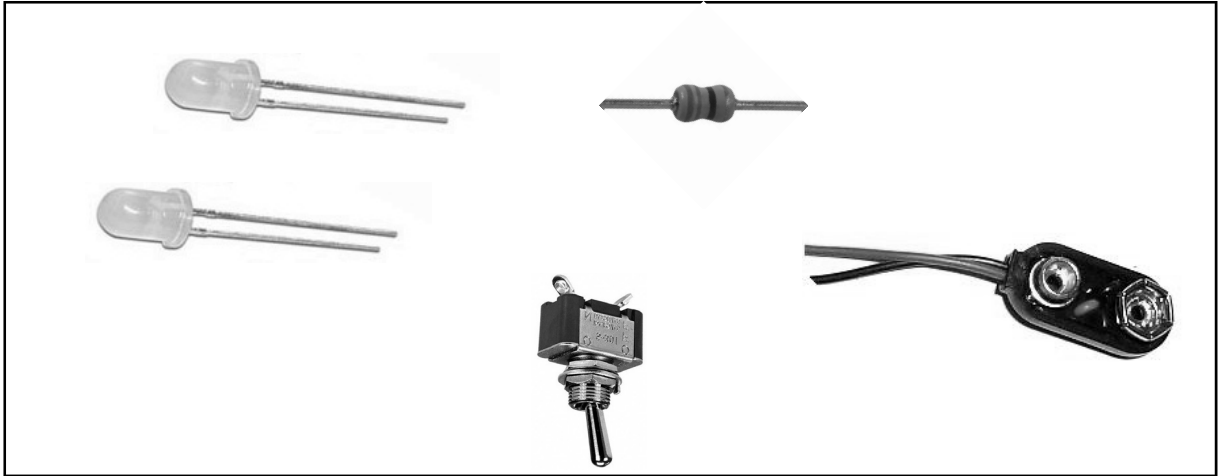

- (ii) Is lasc scoráin SPST í an lasc a thaispeántar. Cad dó a seasann SPST (i mBéarla)?

(d) Sceitseáil ingearchló den bhugaí nuair a bhreathnaítear air sa treo a chuireann an tsaighead **A** in iúl.

6 mharc

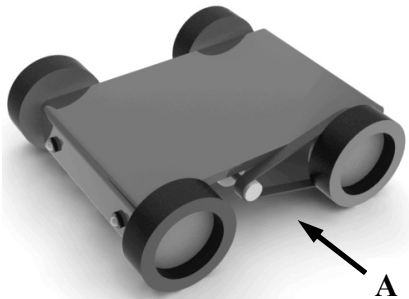

Ingearchló

(e) Nuair a bhí úsáid a baint as, chonacthas go sleamhnódh an crios ar an tiomáint ulóige. Mol **dhá** mhodh chun an fhadhb seo a réiteach.

6 mharc

1. _____

2. _____

(a) Taispeántar cabhail de stáisiún nasctha seinnteora MP3. Tá an t-aonad le déanamh as aicrileach.

12 mharc

(i) Mol **dhá** bhuntáiste a bhaineann le haicrileach a úsáid don aonad seo.

1. _____

2. _____

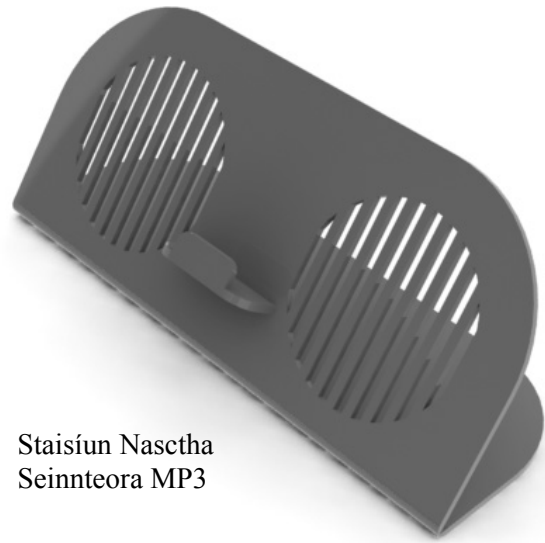

Stáisiún Nasctha
Seinnteora MP3

(ii) Is í an gníomh deiridh a bhaineann leis an aonad seo a dhéanamh ná an bileog aicrileach a lúbadh. Mínigh go mion na céimeanna is gá chun an t-aicrileach a lúbadh ag an uillinn a thaispeántar.

(b) Gearradh amach na sliotáin ar an stáisiún nasctha agus gearrthóir léasair á úsáid.

8 marc

(i) Mol **dhá** chúis ar úsáideadh gearrthóir léasair chun é sin a dhéanamh.

1. _____

2. _____



Gearrthóir Léasair

(ii) Is cineál meaisín CAD/CAM iad gearrthóirí léasair. Cad dó a seasann CAD/CAM (i mBéarla)?





CAD: _____

CAM: _____

Ceist 3

- (c) (i) Tá dhá challaire le feistiú ar an stáisiún nasctha. Tiontaíonn callairí fuinneamh leictreach ina fhuinneamh fuaimne. Do gach comhbhall a thaispeántar thíos, luaigh an cineál tiontaithe fuinnimh a tharlaíonn.

12 mharc

Comhbhall	Ionchur Fuinnimh	Aschur Fuinnimh
		
		
		
		

- (ii) Tá an ciorcad don stáisiún nasctha ar Chlár Ciorcaid Priontáilte (PCB). Ainmnigh an dá chomhbhall a thaispeántar thíos a úsáidtear sa chlár ciorcaid seo.

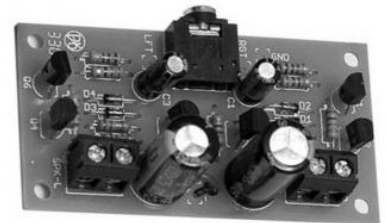

1. _____ 2. _____

- (d) Ligeann scoiltíní an ghreille callaire ar an stáisiún nasctha MP3 don fhuaim teacht amach as na callairí.

8 marc

- (i) Déan líníocht de do dhearadh le haghaidh patrún greille an challaire sa chiorcal a thugtar.

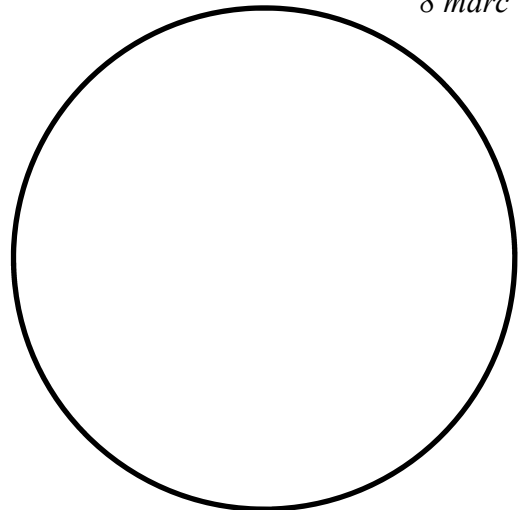
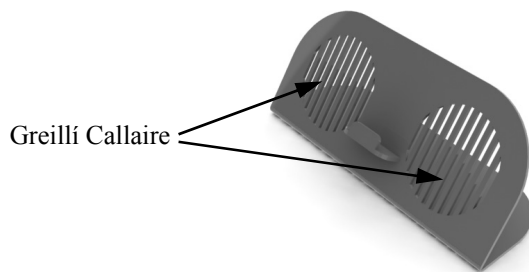

- (ii) Agus taighde á dhéanamh ar an tionscadal seo, mol **dhá** phíosa eolais nár mhór a bheith ar eolas ag an dearthóir chun an táirge seo a dhearadh.

1. _____
2. _____

(a) Le blianta beaga is iomaí athrú a tháinig ar theicneolaíocht stóráil sonraí.

16 mharc

(i) Ainmnigh **dhá** fheiste iniompartha stóráil sonraí.

1. _____ 2. _____

(ii) Tabhair cuntas gearr ar **dhá** úsáid a bhaintear as feistí iniompartha stóráil sonraí:

1. _____

2. _____

(iii) Céard iad na haonaid tomhais do thoilleadh stóráil sonraí? _____

(iv) Mol míbhuntáiste **amháin** a bhaineann le húsáid feistí iniompartha stóráil sonraí.

(b) Tabhair sampla de ghníomhaíocht **amháin** is féidir a dhéanamh le gach ceann díobh seo a leanas:

12 mharc

1. Próiseáil Focal: _____

2. Foilsitheoireacht Deisce: _____

3. CAD: _____

4. Scarbhileog: _____

(c) Is iomaí athrú a tharla i dtionscal an cheoil mar thoradh ar fhorbairtí sa teicneolaíocht.

12 mharc

(i) Déan cur síos ar **dhá** athrú i dtionscal an cheoil a tharla le blianta beaga.

1. _____

2. _____

(ii) Mol **dhá** bhealach inar chuidigh forbairtí i dteicneolaíocht le seandaoine.

1. _____

2. _____