



Scrúdú an Teastais Shóisearaigh, 2010

Teicneolaíocht

Gnáthleibhéal

Dé Céadaoin, 23 Meitheamh
Tráthnóna, 2:00 - 4:00

Treoracha:

1. Freagair **Roinn A** (ceisteanna gearrfhreagra). 80 marc
2. Freagair **dhá** cheist as **Roinn B**. 80 marc
3. Tabhair an páipéar seo don Fheitheoir i ndeireadh an scrúdaithe.
4. Scríobh do scrúduimhir sa bhosca thíos.

Uimhir an Ionaid

--





Scrúduimhir





--

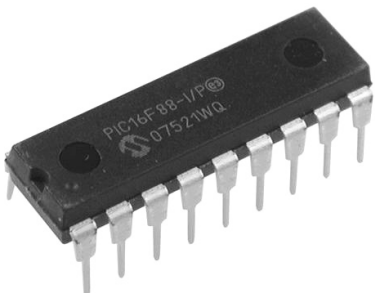

1.	Iomlán na n-iomlán ag deireadh na leathanach	
2.	Iomlán na marcanna ar cheisteanna dícheadaithe	
3.	Iomlán na marcanna a bronnadh (1 lúide 2)	
4.	Bónas i gcomhair freagairt trí Ghaeilge (más cuí)	
5.	Iomlán na marcanna a bronnadh má tá bónas i gceist (3 + 4)	
	Nóta: Ní mór na marcanna i sraith 3 (nó sraith 5 más cuí an Bónas trí Ghaeilge) a bheith cothrom leis na marcanna sa bhosca Móriomlán ar an script	



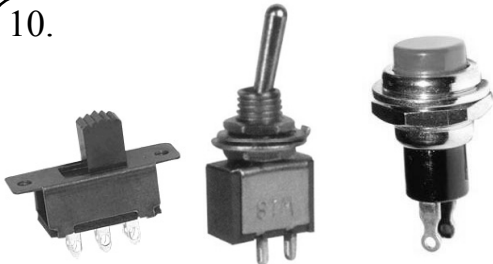

Móriomlán na Marcanna	
Ceist	Marc
Roinn A	
Roinn B	C 1
	C 2
	C 3
	C 4
Móriomlán	
Grád	

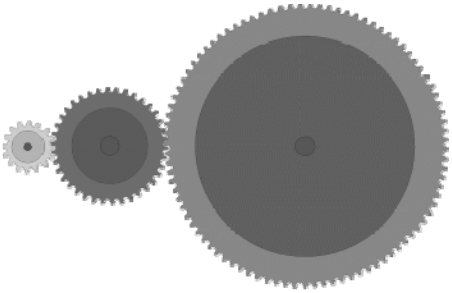
Roinn A – 80 Marc. Freagair sé cheist déag (16) ar bith as an roinn seo.

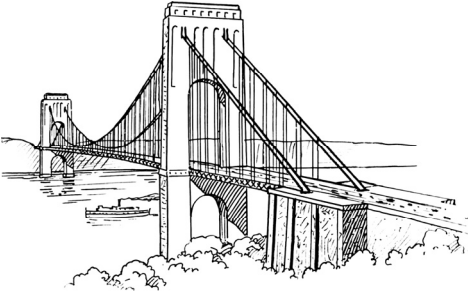
<p>1.</p> 	<p>Is é atá sa líníocht seo d'eitleán ná:</p>	<p>Cló pictiúrtha</p>	
		<p>Bonnchló</p>	
		<p>Taobhchló</p>	
<p>2.</p> 	<p>Bíonn sreanga giotáir:</p>	<p>i gcomhbhrú</p>	
		<p>i dteannas</p>	
		<p>i dtoirsiún</p>	
<p>3.</p> 	<p>Is minic cártaí cuimhne SD (Slán Digiteach) in úsáid:</p>	<p>i dteilifiseáin</p>	
		<p>i seinnteoirí DVD</p>	
		<p>i gceamaraí digiteacha</p>	
<p>4.</p> 	<p>Is é atá anseo ná:</p>	<p>Friotóir Solas-Spleách</p>	
		<p>Friotóir inathraithe</p>	
		<p>Toilleoir</p>	
<p>5.</p> 	<p>Sa leictreonaic, cad dó a seasann CI (IC)?</p>	<p>Slis thionsclaíoch</p>	
		<p>Ciorcad comhtháite</p>	
		<p>Ciorcad inmheánach</p>	

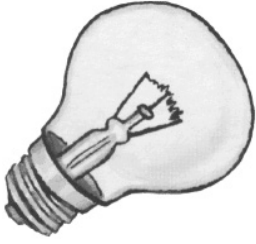
<p>6.</p> 	<p>Athraíonn coscáin rothair:</p>	<p>Brú ina tharraingt</p>	
		<p>Brú ina bhrú</p>	
		<p>Tarraingt ina brú</p>	
<p>7.</p> 	<p>Is feistí iad luchtairí gréine teileafóin a úsáideann:</p>	<p>Fuinneamh in-athnuaite</p>	
		<p>Breoslaí iontaise</p>	
		<p>Fuinneamh geoiteirmeach</p>	
<p>8.</p> 	<p>Is é atá anseo ná:</p>	<p>Rannadóir</p>	
		<p>Scríobaire</p>	
		<p>Lárphritil</p>	
<p>9.</p> 	<p>Is é atá anseo ná:</p>	<p>Cnó heicseagánach</p>	
		<p>Cnó chearnógach</p>	
		<p>Bolta heicseagánach</p>	
<p>10.</p>  <p>A B C</p>	<p>Cé acu de na comhbhaill seo ar lasc scoráin é?</p>	<p>Comhbhall A</p>	
		<p>Comhbhall B</p>	
		<p>Comhbhall C</p>	

<p>11.</p> 	<p>Is é a dhéanann lann phreabshábha ná:</p>	<p>Ascalú</p>	
		<p>Frithingiú</p>	
		<p>Rothlú</p>	
<p>12.</p> 	<p>Is é atá sa ghiar lárnach sa ghiarshraith seo ná:</p>	<p>Giar pinniúin</p>	
		<p>Giar iolrach</p>	
		<p>Giar réchasta</p>	
<p>13.</p> 	<p>Maidir leis an gcaidéal coise, is ina threo seo atá an tsaighead A ag síneadh:</p>	<p>An Iarracht</p>	
		<p>An Buthal</p>	
		<p>An tUalach</p>	
<p>14.</p> 	<p>Is iad atá iontu seo ná:</p>	<p>Sporghiaranna</p>	
		<p>Beibhealghiaranna</p>	
		<p>Péistghiaranna</p>	
<p>15.</p> 	<p>Is é atá anseo ná:</p>	<p>Droichead áirse</p>	
		<p>Droichead bíoma</p>	
		<p>Droichead crochta</p>	

<p>16.</p> 	<p>Tomhaistear cumhacht iontu seo:</p>	<p>Giúil</p>	
<p>17.</p> 	<p>Tá an pacáistiú seo:</p>	<p>Sorcóireach</p>	
<p>18.</p> 	<p>Úsáideann cianrialtáin TV:</p>	<p>Infridhearg</p>	
<p>19.</p> 	<p>Is é atá i bprás ná cóimhíotal díobh seo:</p>	<p>Ór agus airgead</p>	
<p>20.</p> 	<p>Báineann tochtóirí úsáid astu seo:</p>	<p>Reithí leictreacha</p>	
		<p>Reithí aerchumhachtaithe</p>	
		<p>Reithí cumhachtaithe go hidrálach</p>	

(a) Taispeánann an ghrafaic aonad taispeántais grianchumhachtaithe rothlach.

12 Mharc

(i) Liostaigh **dhá** úsáid fhéideartha don fheiste seo.

1. _____

2. _____

(ii) Mol ábhar oiriúnach don diosca rothlach agus tabhair cúis le do rogha.

Ábhar: _____

Cúis: _____

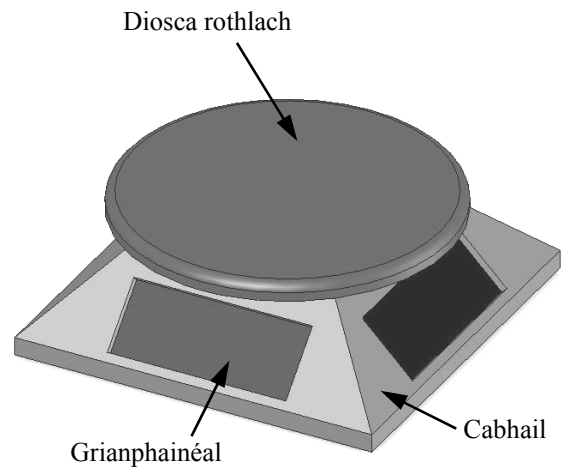

Aonad taispeántais grianchumhachtaithe rothlach

(iii) Déan cur síos ar **thrí** próiseas a úsáidtear i monarú an diosca rothlaigh.

1. _____

2. _____

3. _____

(b) (i) Déantar cabhail an aonaid taispeántais rothlaigh a fholúsfhoirmiú. Míneigh an próiseas seo go hachomair.

8 Marc

Freagra: _____

(ii) Déan sceitse néata 3D den mhúnla ba ghá chun an chabhail a fholúsfhoirmiú.

Sceitse den mhúnla

Ceist 1

12 Mharc

- (c) (i) San fheiste seo úsáidtear grianchealla chun giarbhosca innealta a chumhachtú, a thiomáineann ar a sheal an t-aonad taispeántais rothlach. Taispeántar thíos an giarbhosca, an lasc agus ceann de na grianphainéil. Taispeáin conas ba chóir na comhbhaill seo a cheangal chun an mótar a chumhachtú.

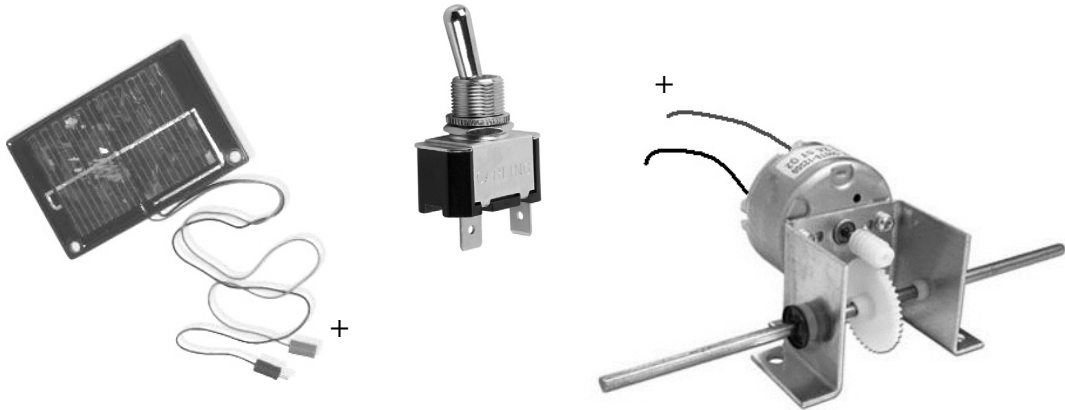

- (ii) Ainmnigh an cineál giarchórais a úsáidtear anseo agus luaigh **dhá** bhuntáiste a bhaineann lena úsáid.
Cineál giarchórais: _____

Buntáiste 1: _____

Buntáiste 2: _____

- (d) (i) Cén fáth nach mór teirmeaplaistigh a úsáid i bhfolúsfhoirmiú?

8 Marc

Freagra: _____

- (ii) Luaigh buntáiste **amháin** agus míbhuntáiste **amháin** a bhaineann le plaistigh a úsáid i monarú.

Buntáiste: _____

Míbhuntáiste: _____

- (iii) Tar éis folúsfhoirmiú chabhail an aonaid taispeántais, ba ghá a chorr íochtarach a bhearradh agus a chríochnú i gceart.

Mínigh go hachomair conas a chuirfeá bailchríoch mhaith ar an gcorr seo.

Míniú: _____

12 Mharc

(a) Taispeántar bosca uirlisí a rinneadh i monarcha agus é múnlaíthe de phlaisteach insteallta.

(i) Liostaigh **trí** bhuntáiste a bhaineann le plaisteach a úsáid chun an bosca uirlisí seo a dhéanamh.

1. _____

2. _____

3. _____

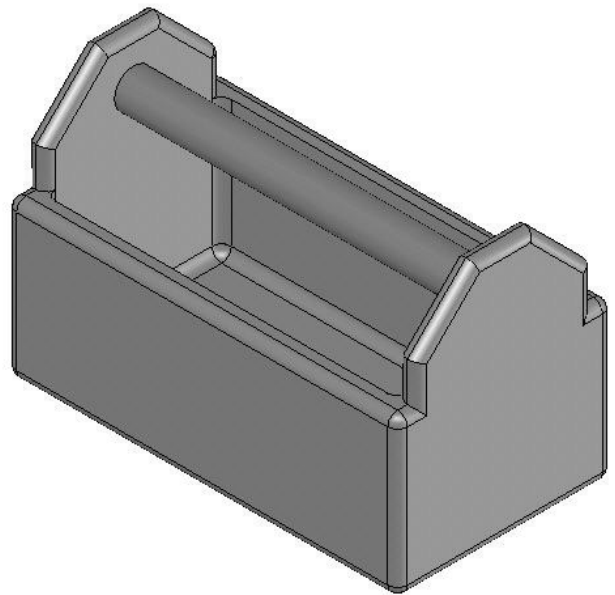

Bosca uirlisí de phlaisteach múnlaíthe

(ii) Fuarthas amach go sleamhnódh an bosca uirlisí go héasca dá leagfaí ar dhromchla mín é. Mínigh conas a réiteofá an fhadhb sin.

(iii) Tá corra maolaithe ag an mbosca uirlisí. Mol **dhá** chúis leis sin.

Cúis 1: _____

Cúis 2: _____

(b) Bain úsáid as do rogha ábhair agus déan sceitse dearaidh le haghaidh bosca uirlisí barrdhúnta. 8 Marc

Sceitse den bhosca uirlisí

Ceist 2

- (c) Sa ghreille thíos déan sceitsí dea-chomhréirithe d'ingearchló agus de bhonnchló den bosca uirlisí.

8 Marc

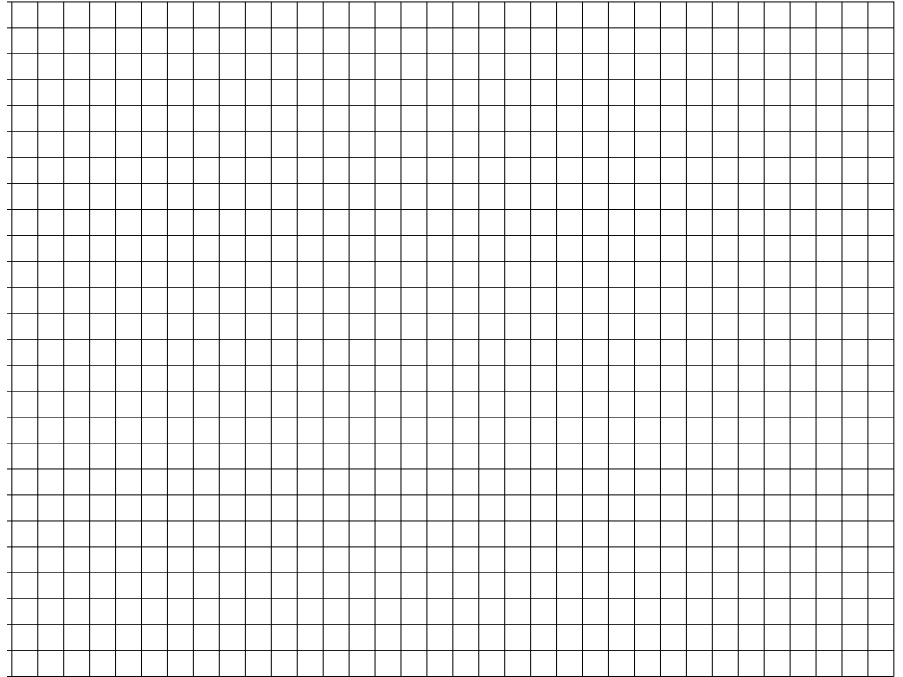
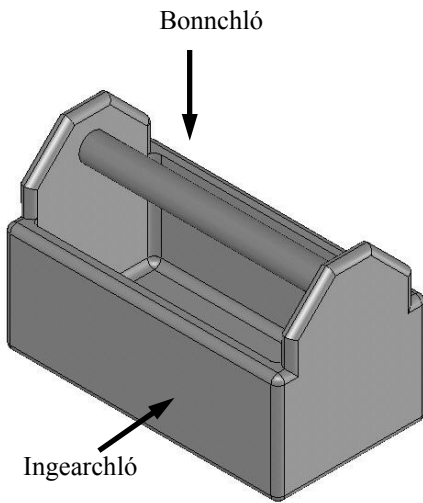

- (d) Ainmnigh **gach** ceann de na huirlisí a thaispeántar thíos agus mol úsáid **amháin** do gach ceann díobh.

6 Mharc



Uirlis: _____

Úsáid: _____



Uirlis: _____

Úsáid: _____



Uirlis: _____

Úsáid: _____

- (e) Liostaigh **trí** rud nár mhór a bheith ar eolas agat sula ndéanfa bosca uirlisí a dhearadh.

6 Mharc

1. _____
2. _____
3. _____

(a) Taispeántar cabhail aerbháid atá á thiomáint ag lián innealta. Taispeántar freisin na poill don mhótar, don chadhna agus don lasc.

14 Mharc

(i) Ainmnigh ábhar éadrom don chabhail agus liostaigh trí chéim ina monarú.

Ábhar: _____

1. _____

2. _____

3. _____

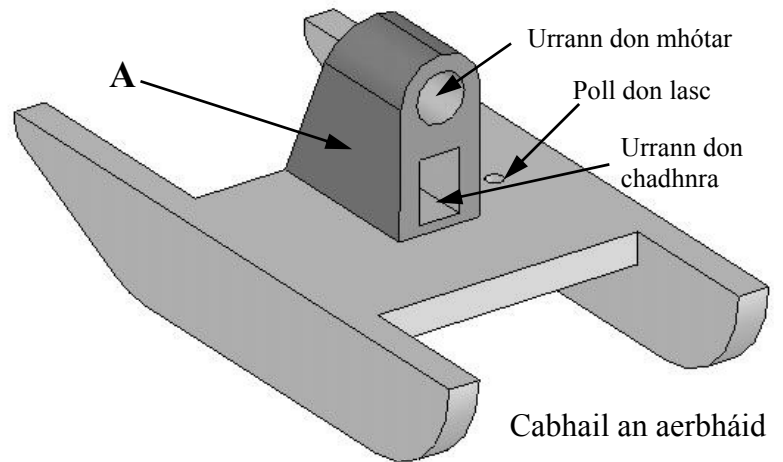

(ii) Ainmnigh ábhar oiriúnach d'fheireadh an mhótar agus an chadhna (A) agus tabhair cúis le do rogha.

Ábhar: _____

Cúis: _____

(iii) Liostaigh dhá ghné dhearaidh thábhachtacha a chuireann oibriú an aerbháid ar uisce san áireamh.

1. _____

2. _____

(b) Taispeántar roinnt siombailí. Roghnaigh na siombailí cearta don lasc, don chadhna agus don mhótar agus tarraing an léaráid chiorcaid don aerbhád.

6 Mharc

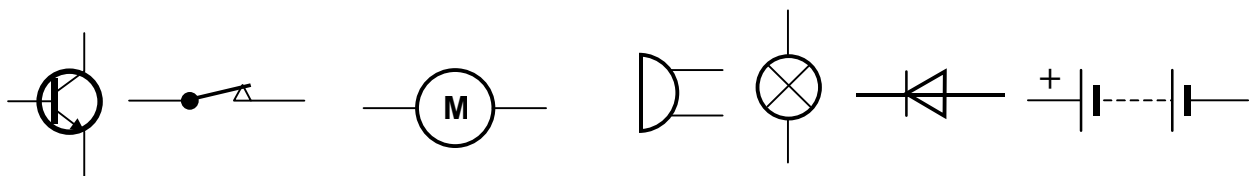

Léaráid chiorcaid

Ceist 3

- (c) (i) Nuair a feistíodh an lián a thaispeántar don mhótar, fuarthas amach go raibh an t-aerbhád contúirteach lena oibriú. Sa spás thíos sceitseáil garda don lián a dhéanfadh an t-aerbhád sábháilte lena úsáid.

12 Mharc



Sceitse

- (ii) Baineann an-tábhacht leis an tsábháilteacht sa cheardlann teicneolaíochta. Liostaigh **ceithre** réamhchúram nach mór a chomhlíonadh i do ghnáthobair laethúil sa seomra teicneolaíochta.

1. _____
2. _____
3. _____
4. _____

- (d) (i) Baintear úsáid as aerbháid i misin chuardaigh agus tarrthála ar fud an domhain. Sa spás thall déan sceitse de do dhearadh le haghaidh lógó d'aerbhád cuardaigh agus tarrthála dá leithéid.

Dearadh lógó

- (ii) Bíonn lógónna ar chuid mhaith táirgí monaraithe nó ar a gcuid pacáistithe. Liostaigh **dhá** chúis a mbaineann cuideachtaí úsáid as lógónna.

- Cúis 1. _____
- _____
- Cúis 2. _____
- _____

8 Marc

(a) 16 Mharc

(i) Is eispéaras an-difriúil í an tsiopadóireacht san ollmhargadh anois seachas mar a bhíodh roinnt blianta ó shin. Luaigh **trí** bhealach inar chuir an teicneolaíocht feabhas ar eispéaras na siopadóireachta.

1. _____

2. _____

3. _____

(ii) Bain úsáid as **dhá** shampla agus mínigh conas a d'athraigh an t-idirlíon an bealach a ndéanaimid siopadóireacht.

1. _____

2. _____

(b) 12 Mharc

(i) Caithfidh athrú teacht ar an mbealach ina n-úsáidimid breoslaí iontaise le haghaidh taistil. Luaigh **trí** chúis leis an athrú sin.

1. _____

2. _____

3. _____



(ii) Liostaigh **trí** bhealach inar féidir linn feabhas a chur ar an gcaoi a ndéanaimid déileáil lenár ndramhábhair.

1. _____

2. _____

3. _____

(c) 12 Mharc

Tá feabhas mór tar éis teacht ar chórais siamsaíochta baile le blianta beaga. Bain úsáid as **dhá** shampla ar a laghad agus pléigh conas a d'athraigh agus a chuaigh córais siamsaíochta baile i bhfeabhas.
