



Coimisiún na Scrúduithe Stáit

SCRÚDÚ AN TEASTAIS SHÓISEARAIGH, 2007

TEICNEOLAÍOCHT

GNÁTHLEIBHÉAL

160 Marc

Dé Céadaoin, 20 Meitheamh, Tráthnóna, 2.00 go dtí 4.00

Uimhir an Ionaid

Scrúduimhir

TREORACHA





1. Freagair Roinn A agus dhá cheist ar bith as Roinn B.
2. Scríobh na freagraí sa spás atá ann dóibh nó cuir tic sa bhosca cúí.
3. Tabhair an páipéar seo don Fheitheoir i ndeireadh an scrúdaithe.



1.	Iomlán na n-iomlán ag deireadh na leathanach	
2.	Iomlán na marcanna do cheisteanna nach ceadmhach	
3.	Iomlán na marcanna bronnta (1 lúide 2)	
4.	Bónas i gcomhair freagairt trí Ghaeilge (más cúí)	
5.	Iomlán na marcanna bronnta má tá Bónas i gceist (3 + 4)	
	<u>Nóta:</u> Ní mór na marcanna i sraith 3 (nó sraith 5 más cúí an Bónas don Ghaeilge) a bheith cothrom leis na marcanna sa bhosca Móriomlán ar an script	

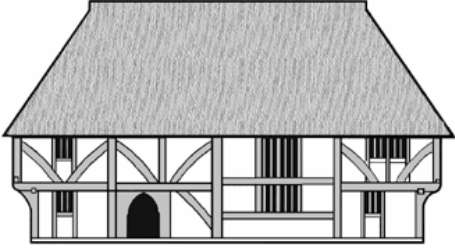

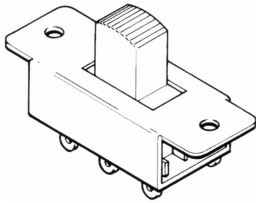
Don Scrúdaitheoir	
Móriomlán na Marcanna	<input type="text"/>
Ceist	Marc
Roinn A	
Roinn B C1	
Roinn B C2	
Roinn B C3	
Roinn B C4	
Móriomlán	
Grád	

DEÁN DEIMHIN DE GO SCRÍOBHFAIDH TÚ DO SCRÚDUIMHIR SA BHOSCA CÚÍ AR AN LEATHANACH SEO.

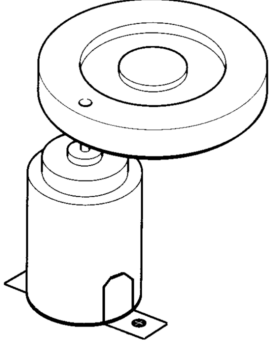
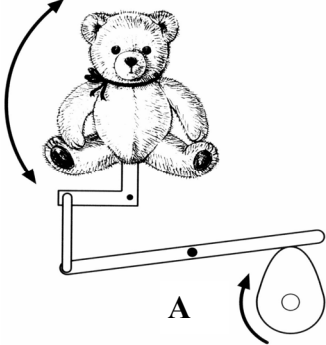
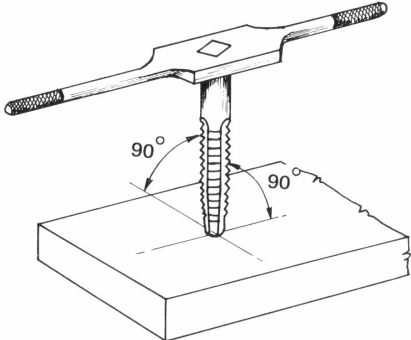
ROINN A – 80 MARC. FREAGAIR SÉ CHEIST DÉAG (16) AR BITH AS AN ROINN SEO

<p>1.</p> 	<p>Is é atá sa líníocht den saghas seo teilgin:</p>	<p>Teilgean fiar</p>	
		<p>Teilgean ortagrafach</p>	
		<p>Teilgean isiméadrach</p>	
<p>2.</p> 	<p>Tá cabhlacha cuid mhaith bád beag déanta as PRG. Seasann PRG don ábhar seo:</p>	<p>Plaisteach Ginearálta</p>	
		<p>Plaisteach Gloinethreisithe</p>	
		<p>Plaisteach Roisín Grádaithe</p>	
<p>3.</p> 	<p>Seinneann gairis dhigiteacha ceoil:</p>	<p>CDnna</p>	
		<p>Téipeanna</p>	
		<p>MP3nna</p>	
<p>4.</p> 	<p>Is é atá anseo ná:</p>	<p>Lasc sleamhnáin</p>	
		<p>Lasc scoráin</p>	
		<p>Lasc luascaire</p>	
<p>5.</p> 	<p>Is é George Stephenson a d'fhorbair an chéad ceann díobh seo:</p>	<p>Bus poiblí</p>	
		<p>Teileafón poiblí</p>	
		<p>Iarnród Gaile Poiblí</p>	

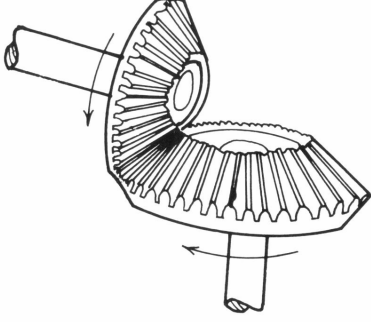
<p>6.</p> 	<p>Nuair a bheidh sé ag gluaiseacht, cuirfidh an roth atá ceangailte den mhótar faoi deara dó:</p>	<p>Fanacht cobhsaí</p>	
		<p>Rothlú níos tapa</p>	
		<p>Crith</p>	
<p>7.</p> 	<p>Is é atá i meicníocht “A” ná:</p>	<p>Raca agus pinniún</p>	
		<p>Ceam agus leantóir</p>	
		<p>Sleamhnóir crománach</p>	
<p>8.</p> 	<p>Is é atá san uirlis ghearrtha seo ná:</p>	<p>Tapa</p>	
		<p>Druilire</p>	
		<p>Réamaire</p>	
<p>9.</p> 	<p>Cé acu ceann díobh seo a dtomhaistear taifeach ceamara dhigitigh iontu:</p>	<p>Gigiphicteilíní</p>	
		<p>Meigiphicteilíní</p>	
		<p>Ciliphicteilíní</p>	
<p>10.</p> 	<p>Tá craiceann an bháid inséidte seo:</p>	<p>dTeannas</p>	
		<p>bhFiar</p>	
		<p>dToirsiún</p>	

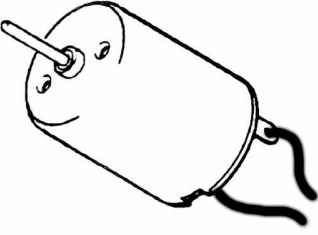
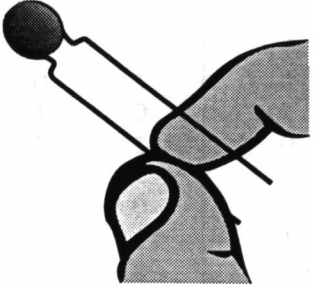
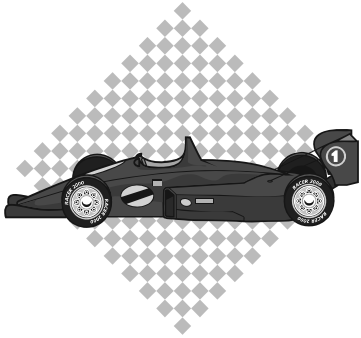
<p>11.</p> 	<p>Traiseolann beibhealghiaranna gluaisne trí:</p>	<p>90°</p>	
		<p>180°</p>	
		<p>360°</p>	
<p>12.</p> 	<p>Ní mór spéaclaí cosanta a chaitheamh nuair a bhítear ag baint úsáide as:</p>	<p>Líomhán</p>	
		<p>Crios-sábh</p>	
		<p>Stiallteitheoir Teoshreangach</p>	
<p>13.</p> 	<p>Is é atá anseo ná:</p>	<p>Solanóideach</p>	
		<p>Athsheachadán</p>	
		<p>Mionmhótar</p>	
<p>14.</p> 	<p>Cé acu díobh seo a mbaintear úsáid as teirmeastar iontu?</p>	<p>Ciorcaid bhraite teochta</p>	
		<p>Ciorcaid bhraite solais</p>	
		<p>Ciorcaid bhraite taise</p>	
<p>15.</p> 	<p>Is é a bhíonn ag carranna Fhoirmle a hAon ná:</p>	<p>Meáchanlár ard</p>	
		<p>Gan meáchanlár ar bith</p>	
		<p>Meáchanlár íseal</p>	

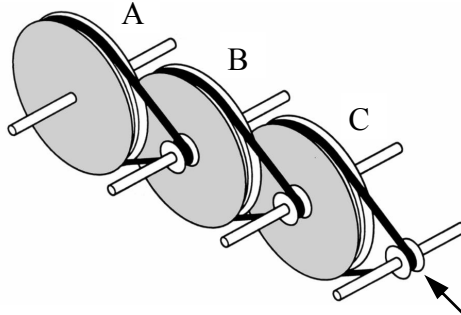
16. 	Sa léaráid, is é an roth ulóige is moille a dhéanann rothlú ná:	Roth Ulóige A	
		Roth Ulóige B	
		Roth Ulóige C	

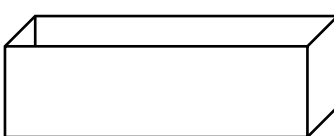
17. Tarraing forbairt ar an gcoimeádán barroscailte seo sa spás thall.	Forbairt:
	

18. 	Baintear úsáid as scáileáin LCD i bhfóin phóca. Cé acu cineál scáileáin é?	Taispeáint léaschriostail	
		Taispeáint leachtchriostail	
		Spré léaschriostail	

19. 	Déanann na heochracha ar mhéarchlár ríomhaire teagmháil mar:	Lasca sá le briseadh	
		Lasca sleamhnáin	
		Lasca sá le déanamh	

20. 	De ghnáth déantar cuaille lampa do sholas sráide as:	Iarann teilgthe	
		Luaidhe	
		Stán	

1.

(a)

Baintear úsáid as luamhán chun an lann sa bhréagán seo a chasadh.

14 Mharc

- (i) Ainmnigh an mheicníocht atá ceangailte den luamhán.

Meicníocht: _____

- (ii) Luaigh **dhá** bhuntáiste a bhaineann leis an meicníocht seo a úsáid.

1. _____

2. _____

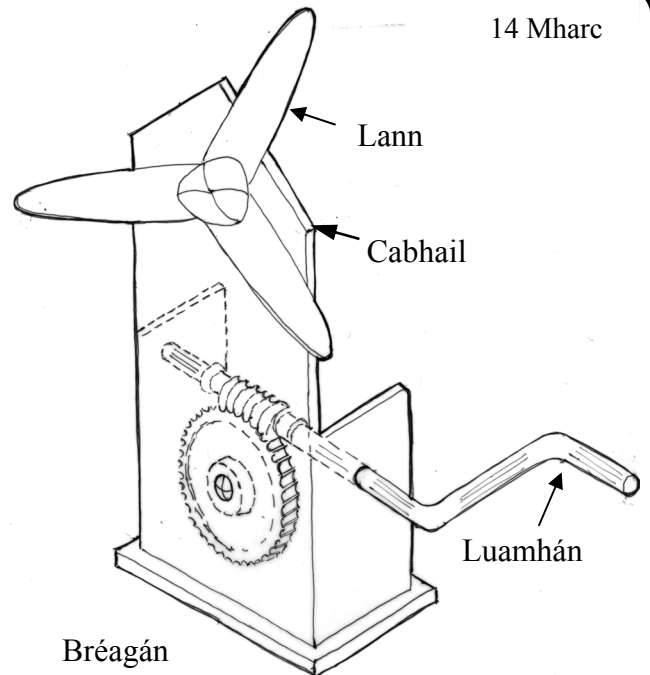

(iii)

Ní mór meicníocht eile a úsáid chun an tionscadal a chur i gcrích agus an lann a thiomáint. Cén ceann de na meicníochtaí seo a leanas is oiriúnaí don chuspóir sin?

Meicníochtaí: Giarshraith; tiomáint ulóige; raca agus pinniún.

Meicníocht _____

Cúis _____

- (iv) Nuair a baineadh úsáid as, fuarthas amach gur scríob an lann cabhail an bhréagáin. Mínigh conas a réiteofá an fhadhb sin.

(b)

- (i) Ainmnigh **dhá** ábhar a d'fhéadfaí a úsáid chun an bréagán a dhéanamh.

6 Mharc

1. _____ 2. _____

- (ii) Roghnaigh **ceann amháin** de na hábhair sin agus mínigh conas a chuirfeá bailchríoch air chun corr mhín shábháilte a fháil.

Ábhar: _____

(c) Críochnaigh forbairt chabhail an bhréagáin.

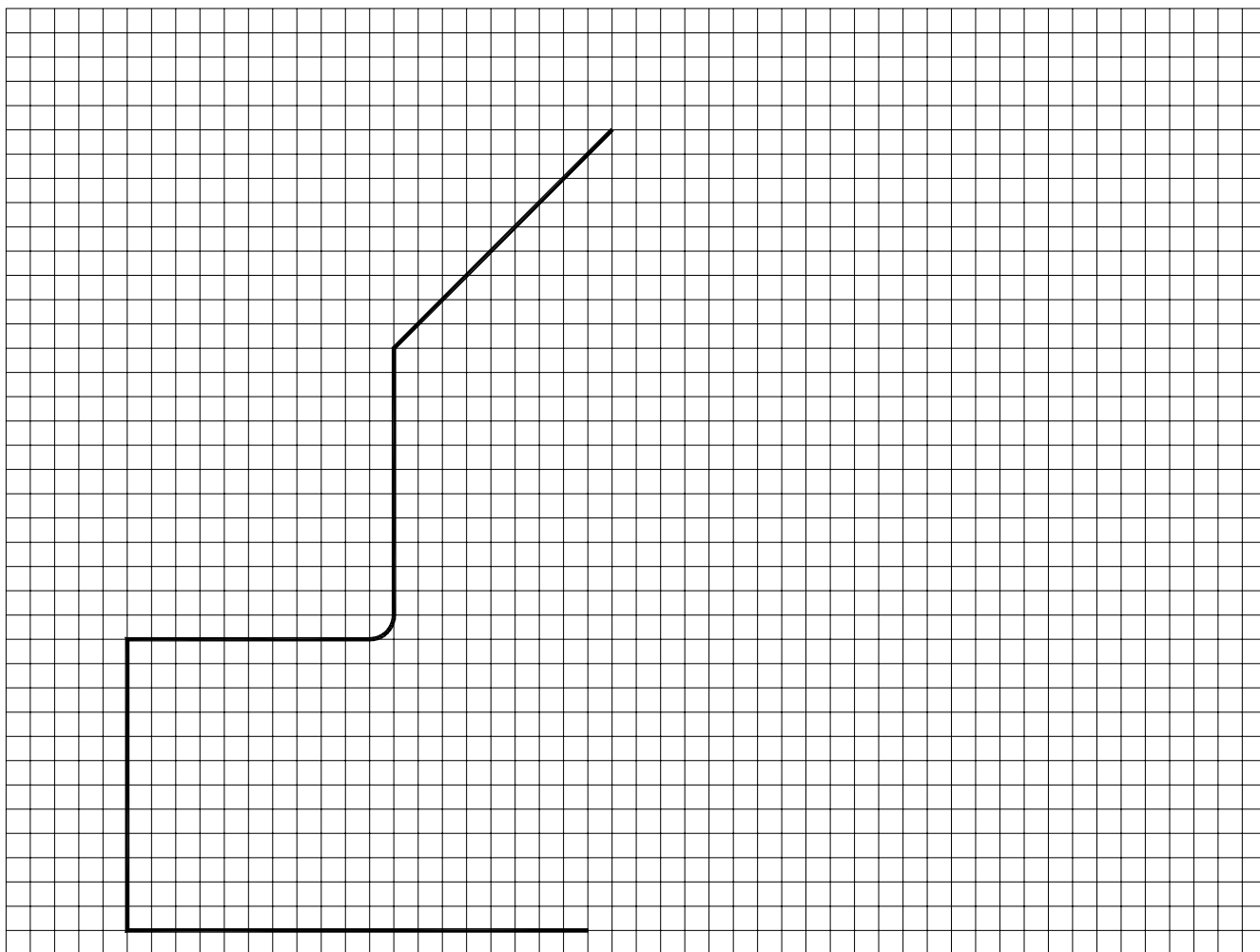

(d) (i) Déan cur síos ar **cheithre** chéim dhifriúla i ndéantús chabhail an bhréagáin seo. Ainmnigh uirlis nó meaisín **amháin** a d'úsáidfeá ar gach céim.

Céim 1 _____

Céim 2 _____

Céim 3 _____

Céim 4 _____

(i) Ainmnigh ábhar oiriúnach don luamhán: _____

(a) Taispeántar líníocht scartha de choinneálaí le haghaidh cianrialtán *remote control* teilifíse. Má bhaintear an cianrialtán amach as an gchoinneálaí, soilsíonn an LED agus fuaimníonn dordánaí.

- (i) Ainmnigh ábhar oiriúnach do thaobhanna an choinneálaí agus tabhair **dhá** chúis le do rogha.

Ábhar : _____

1. _____

2. _____

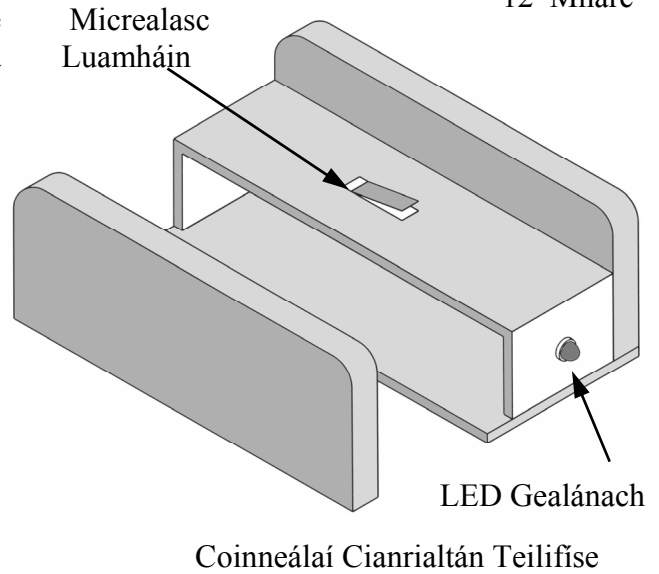

- (ii) Mol **dhá** mhodh chun na taobhanna a cheangal de bhonn an choinneálaí.

1. _____

2. _____

- (iii) Roghnaigh ceann **amháin** de na modhanna sin agus mínigh **dhá** chéim atá i gceist leis.

Modh: _____

1. _____

2. _____

(b) Críochnaigh an ciorcad seo chun an dordánaí agus an LED a léiriú i dtreocheangal.

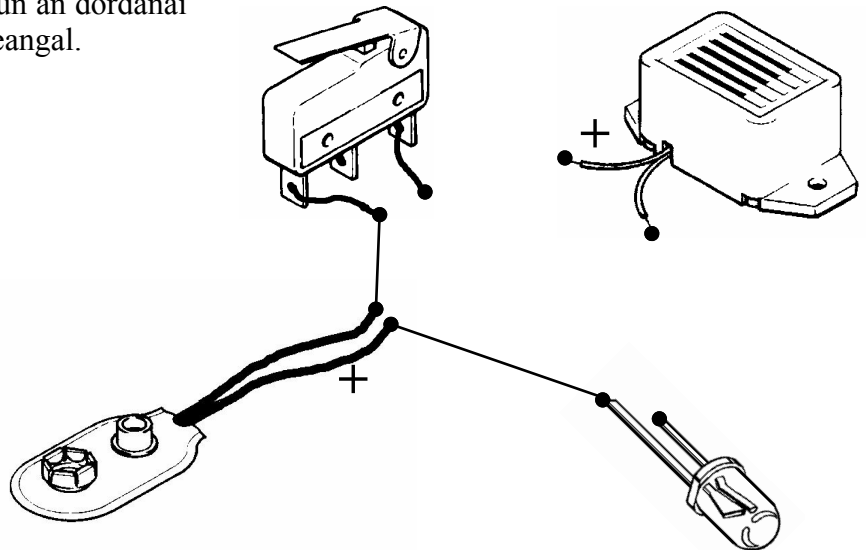

(c) Ar an ngréille tarraing plean den choinneálaí cóimeáilte (curtha le chéile).

5 Mharc

(d) Teastaíonn ón déantóir go gcuirfí lógó ar thaobh an choinneálaí.

Dear lógó oiriúnach.

Taobhchló an choinneálaí.

7 Marc

(e) (i) Luaigh **dhá** shampla mar a n-úsáidtear cianrialú taobh amuigh den teach.

1. _____

2. _____

(ii) Luaigh **dhá** shampla de ghairis sa teach a úsáideann rialú uathobritheach.

1. _____ 2. _____

(iii) Luaigh dhá bhuntáiste a bhaineann le rialú uathobritheach i dtionscal.

1. _____ 2. _____

(a)

Taispeántar dearadh a rinne mac léinn de choimeádán deisce.

- (i) Liostaigh **dhá** riachtanas nach mór a chur san áireamh sula ndéanfar coimeádán deisce a dhearadh.

1: _____

2: _____

- (ii) Tá foircinn an aonaid déanta as crua-adhmad. Ainmnigh crua-adhmad oiriúnach.

Crua-adhmad: _____

- (iii) Mol ábhar oiriúnach don chuid eile den choimeádán agus mínigh **trí** chéim i ndéantús an tosaigh.

Ábhar: _____

Céim 1 : _____

Céim 2 : _____

Céim 3 : _____

12 Mharc

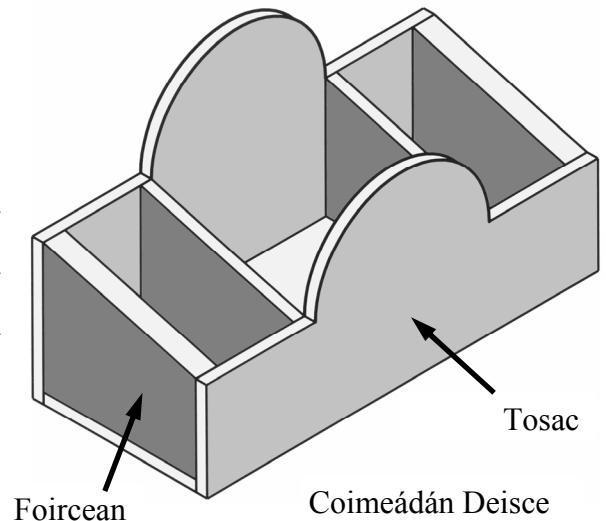

Tosac

Foircean

Coimeádán Deisce

8 Marc

- (b) Déan sceitsí néata de **thrí** uirlis dhifriúla a d'úsáidfeá chun an coimeádán deisce a dhéanamh.

Ainmnigh na huirlisí seo.

1. _____

2. _____

3. _____

Sceitsí

- (a) (i) Taispeánann an pictiúr raidió a chumhachtaítear le hoibriúchán cloig. Luaigh **dhá** chúis a mbeadh an raidió seo oiriúnach le húsáid i dtíortha áirithe san Afraic.

1. _____
- _____
2. _____
- _____



- (ii) Liostaigh **dhá** bhealach a chabhródh le húsáid fuinnimh a laghdú in Éirinn.

1. _____
2. _____

- (iii) Ainmnigh **dhá** ghaireas bheaga, seachas an raidió, a d'fhéadfaí a chumhachtú le painéal gréine.

1. _____
2. _____

- (b) (i) Scaoiltear dé-ocsaíd charbóin isteach san atmaisféar i ngeall ar chuid mhaith de na gnáthghníomhaíochtaí a dhéanaimid. Liostaigh **dhá** ghníomhaíocht den sórt sin.

1. _____
2. _____

- (ii) Mol **trí** thionchar mhóra a imríonn astúchán dé-ocsaíd charbóin ar ár bpláinéad.

1. _____
2. _____
3. _____

- (iii) Mol **trí** bhealach inar féidir le daoine astúchán dé-ocsaíd charbóin a laghdú.

1. _____
2. _____
3. _____

- (c) (i) Is cineál d'fhuinneamh inathnuaite í cumhacht ghréine. Liostaigh **trí** chineál eile.

1. _____
2. _____
3. _____

- (ii) Liostaigh buntáiste **amháin** a bhaineann le gach cineál díobh sin d'fhuinneamh inathnuaite.

1. _____
2. _____
3. _____