



# Coimisiún na Scrúduithe Stáit State Examinations Commission

SCRÚDÚ AN TEASTAIS SHÓISEARAIGH, 2005

## TEICNEOLAÍOCHT

GNÁTHLEIBHÉAL

160 Marks

Dé Céadaoin, 22 Meitheamh, Tráthnóna, 2.00 go dtí 4.00

Uimhir  
an Ionaid

Uimhir  
Scrúdaithe

### TREORACHA



1. Freagair Roinn A agus dhá cheist ar bith as Roinn B.
2. Scríobh na freagraí sna hionaid a oireann nó cuir tic sa bhosca cuí.
3. Tabhair an páipéar seo don Fheitheoir i ndeireadh an scrúdaithe.

1.	Iomlán na n-iomlán ag deireadh na leathanach	
2.	Iomlán na marcanna do cheisteanna nach ceadmhach	
3.	Iomlán na marcanna bronnta (1 lúide 2)	
4.	Bónas i gcóir freagartha tré Ghaeilge (más cuí)	
5.	Iomlán marcanna bronnta má tá Bónas i gceist (3 + 4)	
m	<u>Nóta:</u> Ní mór na marcanna i sraith 3 (nó sraith 5 más cuí an Bónas tré Ghaeilge) a bheith ionann leis na marcanna sa bhosca Móriomlán ar an script	

Don Scrúdaitheoir	
Móriomlán na Marcanna	<input type="text"/>
Ceist	Marc
Roinn A	
Roinn B C1	
Roinn B C2	
Roinn B C3	
Roinn B C4	
Móriomlán	
Grád	

DÉAN DEIMHIN DE GO SCRÍOBHFAIDH TÚ D'UIMHIR SCRÚDAITHE SA BHOSCA CUÍ  
AR AN LEATHANACH SEO.

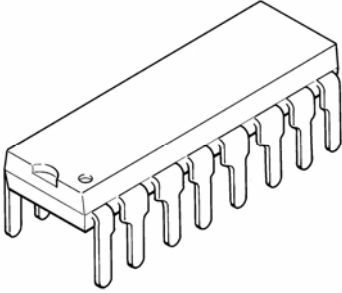
ROINN A – 80 MARC. FREAGAIR SÉ CHEIST DÉAG (16) AR BITH AS AN ROINN SEO

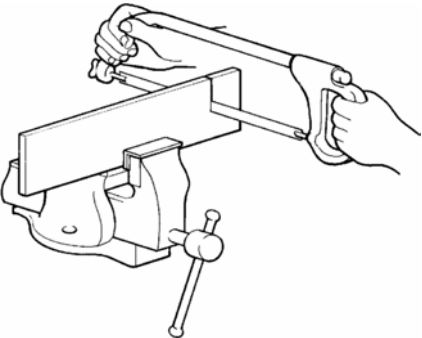
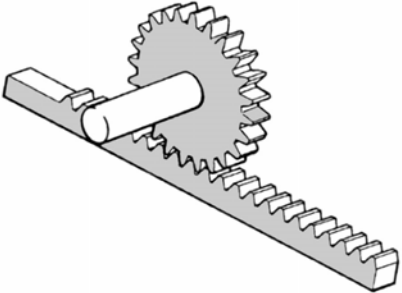
<p>1.</p> 	<p>Taispeántar an mhicrishlis i(n):</p>	<p>Ortagrafach</p>	
		<p>Isiméadrach</p>	
		<p>Fiar</p>	
<p>2.</p> 	<p>Tá fabraic an scáth báistí i:</p>	<p>Comhbhrú</p>	
		<p>Fiar</p>	
		<p>Teannas</p>	
<p>3.</p> 	<p>Is éard is gual ann ná:</p>	<p>Breosla in-athnuaite</p>	
		<p>Breosla iontaiseach</p>	
		<p>Breosla núicléach</p>	
<p>4.</p> 	<p>Is éard atá san uirlis ghearrtha seo ná:</p>	<p>Sábh tionúir</p>	
		<p>Sábh miotail</p>	
		<p>Mionsábh miotail</p>	
<p>5.</p> 	<p>Is éard atá sa mheicníocht seo ná:</p>	<p>Raca agus pinniún</p>	
		<p>Giarshraith</p>	
		<p>Tiomáint ulóige</p>	

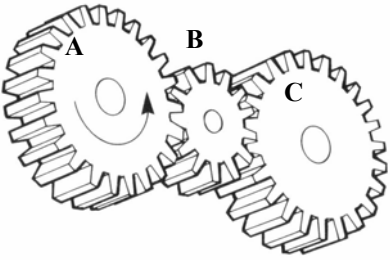
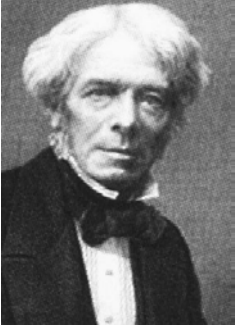
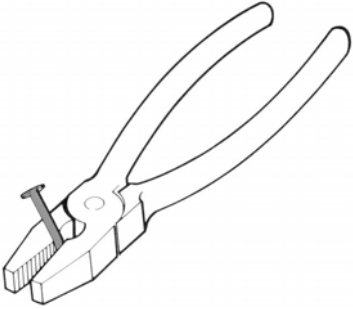
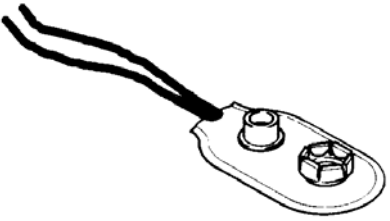
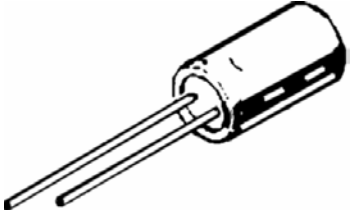
<p>6.</p> 	<p>Is é an lipéad atá ar an ngiar réchasta ná:</p>	A	
<p>7.</p> 	<p>Thóg Michael Faraday an chéad:</p>	Carr	
<p>8.</p> 	<p>Is éard atá sa tairne i ngialla an ghreamaire ná:</p>	An iarracht	
<p>9.</p> 	<p>Is éard atá sa chomhbhall seo ná:</p>	Braiteoir uisceleibhéil	
<p>10.</p> 	<p>Is éard atá sa chomhbhall leictreonach seo ná:</p>	Toilleoir	
		Dé-óid	
		Teirmeastar	

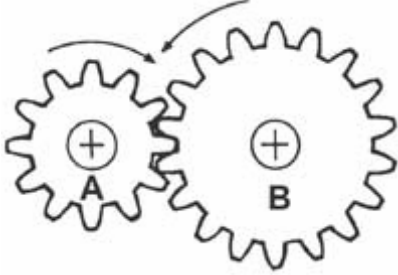
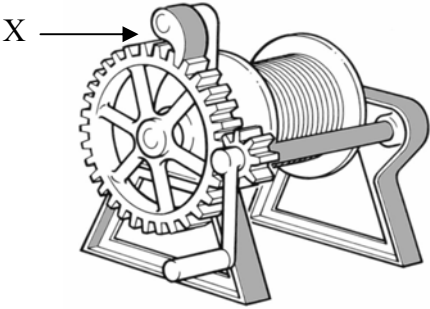
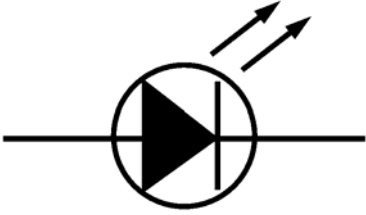
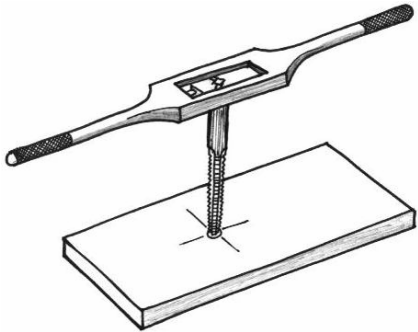
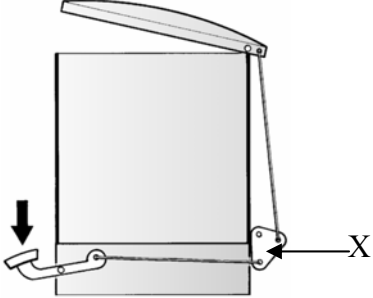
<p>11.</p>  <p>A=12 fiacail, B=18 fiacail</p>	<p>Má rothlaíonn B de réir 100 RPM, rothlaíonn A de réir:</p>	<p>100 RPM</p>	
		<p>150 RPM</p>	
		<p>200 RPM</p>	
<p>12.</p> 	<p>Is éard atá i meicníocht X ná:</p>	<p>Roth fiaclach</p>	
		<p>Sleamhnóir</p>	
		<p>Ceapachóir</p>	
<p>13.</p> 	<p>Seasann an tsiombail leictreonach seo do:</p>	<p>Dé-óid astaithe solais</p>	
		<p>Friotóir solas-spleách</p>	
		<p>Bataire</p>	
<p>14.</p> 	<p>Is éard atá san uirlis ghearrtha seo ná;</p>	<p>Druilire</p>	
		<p>Dísle</p>	
		<p>Tapa</p>	
<p>15.</p> 	<p>Is éard atá i bpáirt X ná:</p>	<p>Cailipéar</p>	
		<p>Cromán cloigín</p>	
		<p>Nascáil comhthreomhar</p>	

16.

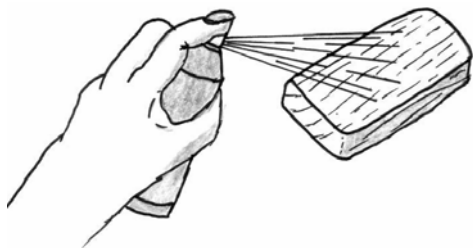

Cad iad na réamhchúraimí is ceart a chomhlíonadh nuair a bhíonn sprae-phéinteanna aerosóil á n-úsáid?

1. \_\_\_\_\_

2. \_\_\_\_\_

17.

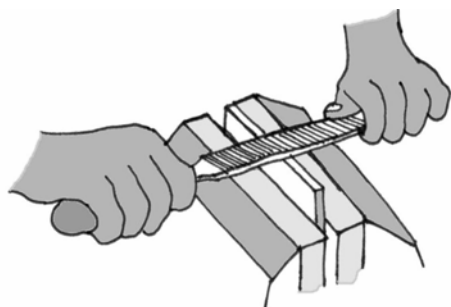

Ainmnigh **dhá** ábhar ar féidir a líomhadh chun feabhas a chur ar a mbailchríoch.

1. \_\_\_\_\_

2. \_\_\_\_\_

18.

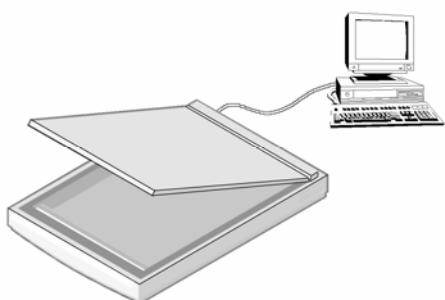

Ainmnigh an gléas ionchurtha ríomhaire seo agus luaigh úsáid **amháin** a bhaintear as.

Ainm: \_\_\_\_\_

Úsáid: \_\_\_\_\_

\_\_\_\_\_

19.

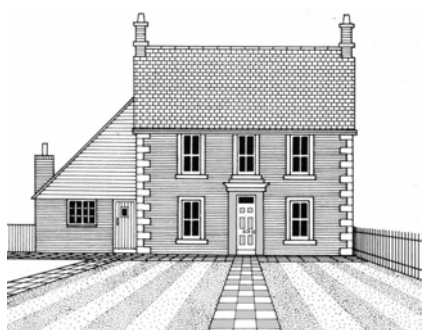

Déan cur síos ar bhuntáiste **amháin** a bhaineann le Líníocht Ríomhchuidithe (CAD) a úsáid chun an líníocht de theach a dhéanamh, mar a thaispeántar.

\_\_\_\_\_

\_\_\_\_\_

\_\_\_\_\_

20.

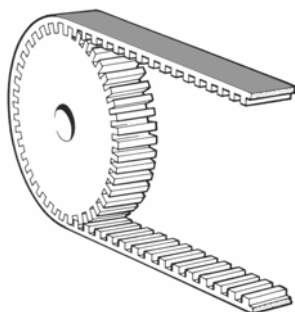

Luaigh cúis **amháin** le crios fiaclach a úsáid.

\_\_\_\_\_

\_\_\_\_\_

\_\_\_\_\_

**ROINN B – 80 MARC**  
**FREAGAIR DHÁ CHEIST AR BITH AS AN ROINN SEO**

1.

40 Marc

(a) Taispeánann an líniocht seo comhbhaill bhréagáin ar a dtugtar go coiteann “Jitterbug”. Tá mótár le ceam asláir le bheith ceangailte don taobh thíos den bhréagán. Nuair a lasctar ann an mótár cuirtear an bréagán ar crith agus ag bogadh.

14 Marc

(i) Mol ábhar oiriúnach don diosca agus tabhair cúis le do rogha.

Ábhar: \_\_\_\_\_

Cúis: \_\_\_\_\_

\_\_\_\_\_

\_\_\_\_\_

(ii) Liostaigh **dhá** chúis le cosa ruibéir a úsáid.

1. \_\_\_\_\_

\_\_\_\_\_

2. \_\_\_\_\_

\_\_\_\_\_

(iii) Liostaigh **dhá** uirlis ar cheart a úsáid chun an diosca a mharcáil amach.

1: \_\_\_\_\_

2: \_\_\_\_\_

(iv) Mol **dhá** réamhchúram ar cheart a chomhlíonadh nuair a bhíonn diosca á dhruileáil.

1: \_\_\_\_\_

2: \_\_\_\_\_

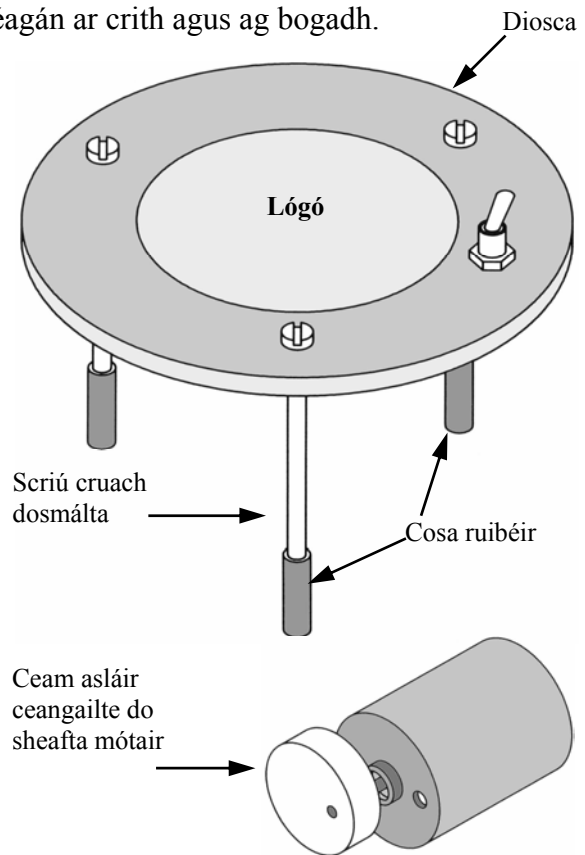

(b) Sceitseáil brac oiriúnach chun an mótár a cheangal go daingean don bhréagán Jitterbug.

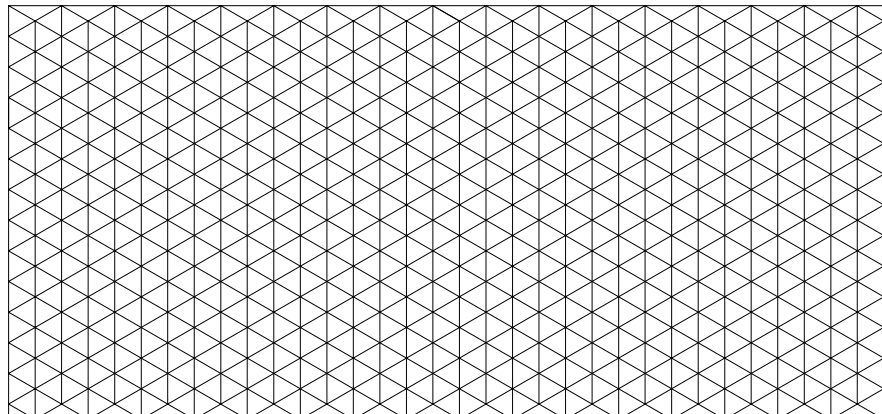

6 Marc

(c) Úsáidtear bataire ina bhfuil 4 cill AA chun cumhacht a sholáthar don Jitterbug.

8 Marc

- (i) Cad é voltas chill AA amháin? \_\_\_\_\_
- (ii) Cad é voltas an bhataire nuair atá na cealla ceangailte i sraith? \_\_\_\_\_
- (iii) Ainmnigh bealach eile a úsáidtear chun cealla a cheangal. \_\_\_\_\_
- (iv) Cad é an t-aonad srutha? \_\_\_\_\_
- (v) Cén ionstraim a úsáidtear chun sruth a thomhas? \_\_\_\_\_

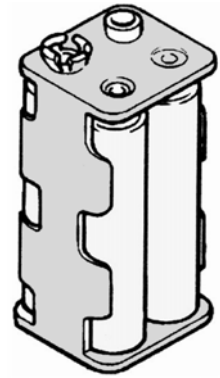

4x  
coinneálaí cadhnra cill

(d) Tá lógó le bheith ceangailte don Jitterbug.

6 Marc

- (i) Sa chiorcal a thaispeántar, tarraing logo a bheadh oiriúnach don bhréagán seo.
- (ii) Cén gnó a bhíonn ag lógó?

\_\_\_\_\_  
\_\_\_\_\_  
\_\_\_\_\_  
\_\_\_\_\_

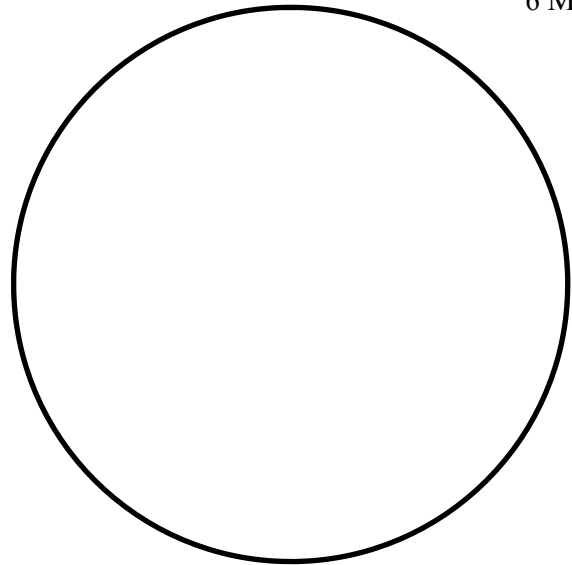

(e) Tarraing léaráid chiorcaid den chóras leictreach don Jitterbug.

6 Marc

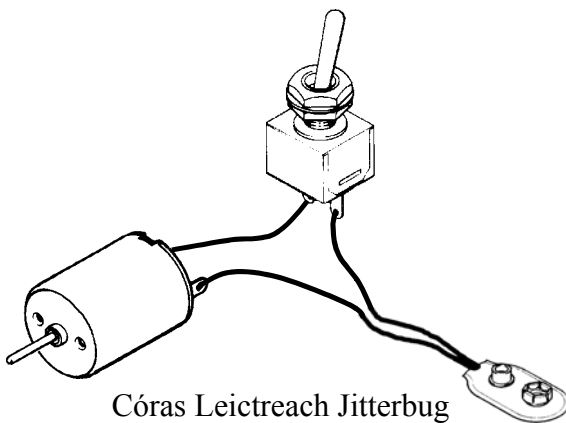
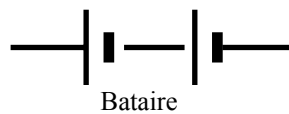
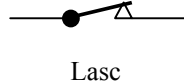
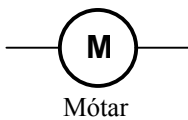

Córas Leictreach Jitterbug

Léaráid Chiorcaid

(a) Taispeántar líníocht de rannóir téipe.

10 Marc

(i) Ainmnigh **dhá** ábhar leatháin ar féidir a úsáid chun cabhail an rannóra a dhéanamh.

1. \_\_\_\_\_

2. \_\_\_\_\_

(ii) Roghnaigh ceann **amháin** de na hábhair sin agus liostaigh **trí** próiseas a úsáidtear chun an chabhail a dhéanamh sula lúbtar ina chruth é.

Ábhar: \_\_\_\_\_

Próiseas 1: \_\_\_\_\_

Próiseas 2: \_\_\_\_\_

Próiseas 3: \_\_\_\_\_

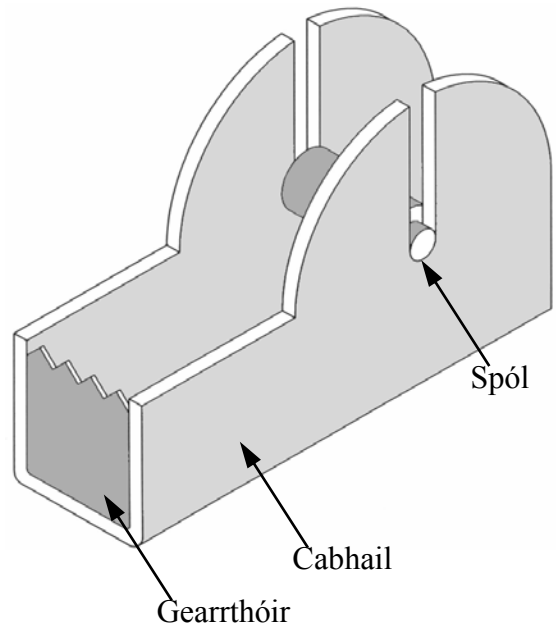

(iii) Déan cur síos ar conas is féidir cabhail an rannóra a lúbadh ina cruth.

\_\_\_\_\_

\_\_\_\_\_

\_\_\_\_\_

(b) Taispeántar líníocht de ghearrthóir don rannóir téipe.

10 Marc

(i) Ainmnigh **dhá** bhealach oiriúnacha chun an gearrthóir a cheangal do chabhail an rannóra téipe.

1. \_\_\_\_\_

2. \_\_\_\_\_

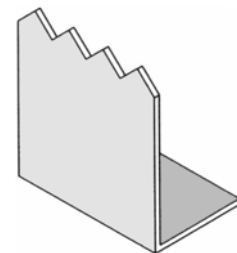

Gearrthóir

(ii) Déan cur síos ar conas a dhéantar an sliotán sa rannóir téipe.

\_\_\_\_\_

\_\_\_\_\_

\_\_\_\_\_

\_\_\_\_\_

\_\_\_\_\_

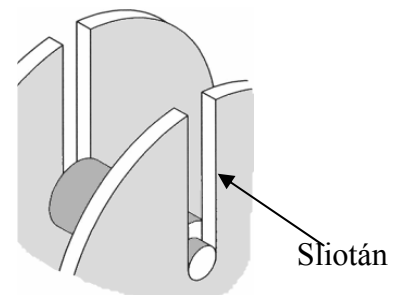



- (c) (i) Ainmnigh ábhar a bheadh oiriúnach chun an spól a dhéanamh agus ainmnigh an meaisín a úsáidtear chun é a dheilbhiú.

Ábhar: \_\_\_\_\_ Meaisín: \_\_\_\_\_

- (ii) Cén fáth go bhfuil trastomhas an spóil laghdaithe ag an dá cheann?

\_\_\_\_\_  
\_\_\_\_\_

6 Marc

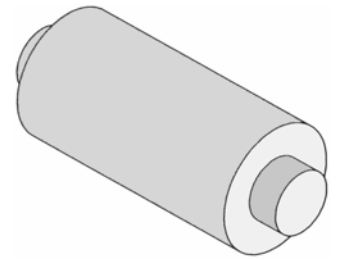

Spól

- (d) Taispeántar thíos forbairt de leath chabhail an rannóra. Críochnaigh an fhorbairt seo.

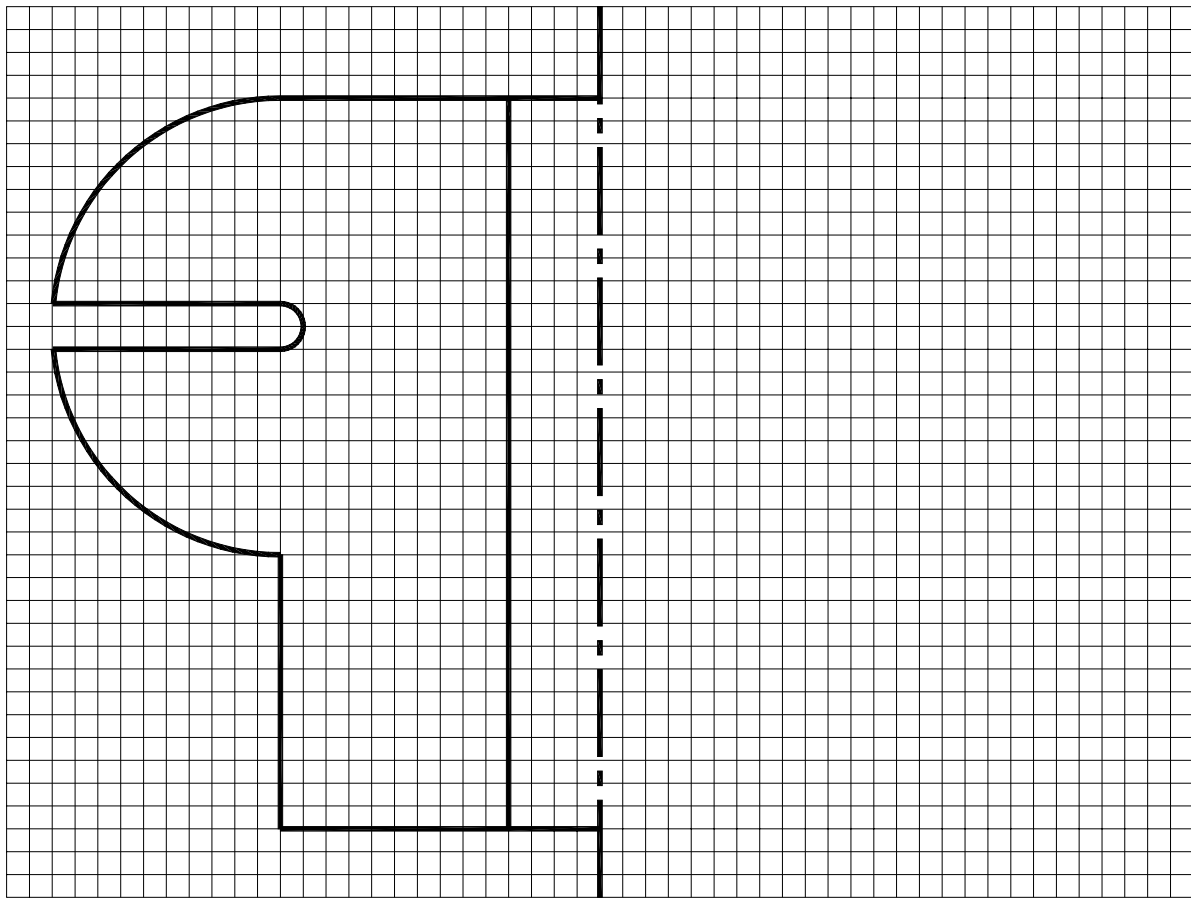

8 Marc

- (e) Iarrtar ort an rannóir a thástáil tar éis é a dhéanamh. Déan cur síos ar **thrí** thástáil a dhéanfá.

1. \_\_\_\_\_
2. \_\_\_\_\_
3. \_\_\_\_\_

6 Marc

(a) Iarradh ar na mic léinn i rang Teicneolaíochta seastán leabhar a dhearadh le haghaidh deisce.

12 Marc

(i) Liostaigh **trí** fhoinse eolais ar féidir a úsáid chun taighde a dhéanamh don achoimre seo.

1. \_\_\_\_\_
2. \_\_\_\_\_
3. \_\_\_\_\_



(ii) Liostaigh **trí** chéim eile sa phróiseas deartha.

1. \_\_\_\_\_
2. \_\_\_\_\_
3. \_\_\_\_\_

8 Marc

(b) Shocraigh mac léinn amháin **dhá** bholgán a chur ina dearadh ionas go mbeadh daoine in ann an leabhar a fheiceáil níos fearr.

(i) Bhí ráta 300mA ag an dá bholgán. Cad dó a seasann **mA**?

\_\_\_\_\_

(ii) Taispeántar thíos na comhbhaill a úsáidtear sa tasc.  
Críochnaigh an sreangú ionas go mbeidh na bolgáin treocheangailte.

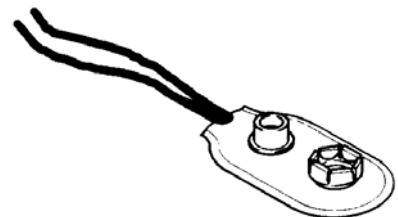
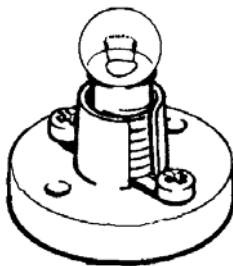
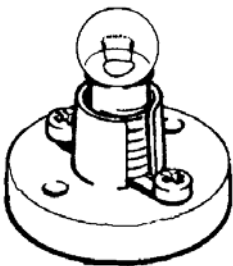

6 Marc

- (c) (i) Chun gile na mbolgán a athrú cuireadh an comhbhall a thaispeántar sa sceitse thíos leis. Ainmnigh an comhbhall seo agus tarraing a shiombail.

Ainm: \_\_\_\_\_ Siombail:

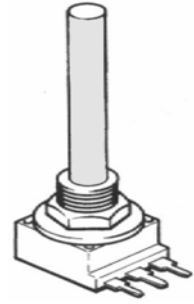

- (ii) Mol úsáid **amháin** eile don chomhbhall seo.

\_\_\_\_\_

6 Marc

- (d) (i) Úsáidtear micrishlis i mórán táirgí leictreacha. Ainmnigh **dhá** tháirge a n-úsáidtear micrishliseanna ina ndearadh.

1. \_\_\_\_\_

2. \_\_\_\_\_

- (ii) Liostaigh buntáiste **amháin** a bhaineann le micrishliseanna a úsáid i dtáirgí leictreonacha.

\_\_\_\_\_

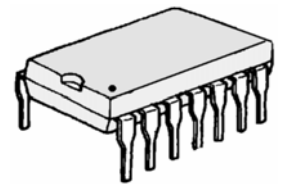

Micrishlis

8 Marc

- (e) Taispeántar dearadh le haghaidh seilfeanna leabhar.

- (i) Ainmnigh ábhar **amháin** atá oiriúnach don fhráma agus ábhar **amháin** eile atá oiriúnach do na seilfeanna.

Fráma: \_\_\_\_\_

Seilf: \_\_\_\_\_

- (ii) Cén fáth a n-úsáidtear an creatlach a bhfuil cruth “X” aige ag cúl an aonad seilfeanna?

\_\_\_\_\_  
\_\_\_\_\_

- (iii) Nuair a cuireadh leabhair ar an aonad seilfeanna tugadh faoi deara gur lúb na seilfeanna sa lár. Conas is féidir é sin a chosc?

\_\_\_\_\_  
\_\_\_\_\_

- (iv) Tá leabhair le fáil i bhfoirm CD anois. Cad dó a seasann na litreacha CD? \_\_\_\_\_

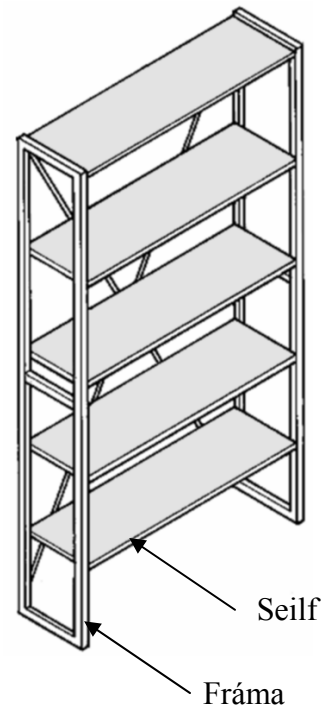

- (a) (i) Luaigh buntáiste **amháin** agus míbhuntáiste **amháin** a bhaineann le loisceoirí a úsáid mar bhealach diúscartha dramhaíle.

---



---



---



---

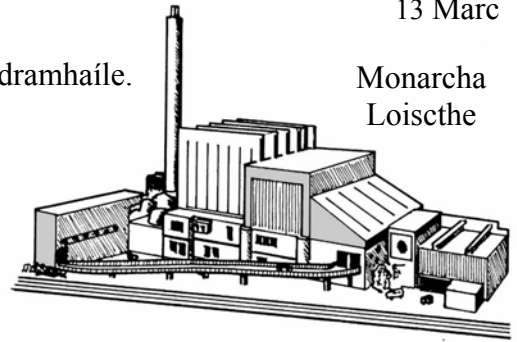

13 Marc

Monarcha  
Loiscthe

- (ii) Mol bealach diúscartha dramhaíle **amháin** eile.  
Cad iad na buntáistí agus na míbhuntáistí a bhaineann leis an mbealach sin?

---



---



---

- (b) Tabhair **trí** shampla de conas a úsáidtear Teicneolaíocht Satailíte inniu.

1. \_\_\_\_\_
2. \_\_\_\_\_
3. \_\_\_\_\_



9 Marc

- (c) Ainmnigh **trí** ghléas a úsáideann mótaí leictreacha.

1. \_\_\_\_\_
2. \_\_\_\_\_
3. \_\_\_\_\_

6 Marc

- (d) Liostaigh **trí** chúis a n-úsáidtear róbait i ndéantús carranna.

1. \_\_\_\_\_
2. \_\_\_\_\_
3. \_\_\_\_\_

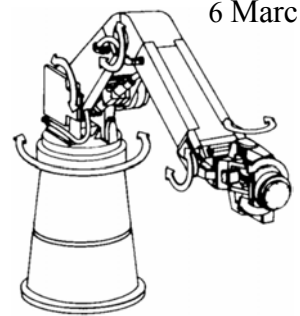

6 Marc

- (e) Liostaigh **trí** bhealach inar chuir an Teicneolaíocht feabhas ar ár saol laethúil.

1. \_\_\_\_\_
2. \_\_\_\_\_
3. \_\_\_\_\_

6 Marc