



Coimisiún na Scrúduithe Stáit

**TEICNEOLAÍOCHT**

Scrúdú an Teastais Shóisearaigh, 2007

ARDLEIBHÉAL

200 Marc

Dé Céadaoin, 20 Meitheamh, Tráthnóna, 2:00 go 4:00

**ROINN A****TREORACHA**

1. Freagair Roinn A (ceisteanna gearrfhreagraí). 100 marc
2. Freagair **(a) nó (b)** i gcás **gach** ceiste i Roinn B. 50 marc
3. Freagair ceist **amháin** as Roinn C. 50 marc
4. Tabhair an páipéar seo don Fheitheoir ag deireadh an scrúdaithe, i dteannta na leathán freagartha do Roinn B agus Roinn C.

Uimhir an Ionaid

Scrúduimhir

**Don Scrúdaitheoir**

| Marc Iomlán           |      |
|-----------------------|------|
| Ceist                 | Marc |
| <b>Roinn A</b>        |      |
| <b>Roinn B</b> C1 (a) |      |
| (b)                   |      |
| C2 (a)                |      |
| (b)                   |      |
| <b>Roinn C</b> C3     |      |
| C4                    |      |
| C5                    |      |
| C6                    |      |
| <b>Iomlán</b>         |      |
| <b>Grád</b>           |      |

DÉAN DEIMHIN DE DO SCRÚDUIMHIR A SCRÍOBH SA BHOSCA ATÁ ANN DI AR AN LEATHANACH SEO.

1. Críochnaigh cló peirspictíocht an rud a thaispeántar.

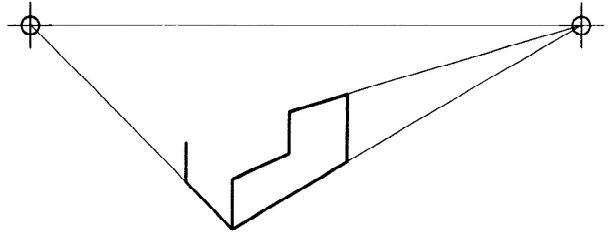
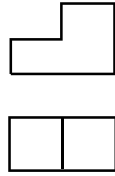

2. Cuir scáth ar an sorcóir chun foinse solais a léiriú ón treo a thaispeántar.

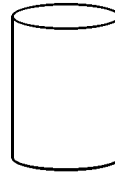

3. Luaigh **dhá** chúis a mbaintear úsáid as barrachód ar tháirgí tomhaltóra.



Cúis 1: \_\_\_\_\_

\_\_\_\_\_

Cúis 2: \_\_\_\_\_

\_\_\_\_\_

4. Taispeáin go soiléir ar an sceitse na trí thoislíne a leanas:

fad iomlán (F),  
airde iomlán (A) agus  
trastomhas (T) na hoscailte  
a thaispeántar.

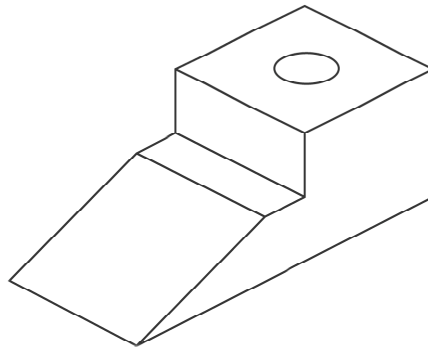

5. Luaigh cad is ciall le gach ceann de na siombailí a thaispeántar.



X



Y

X: \_\_\_\_\_

\_\_\_\_\_

Y: \_\_\_\_\_

\_\_\_\_\_

6. Is cóimhiotal de dhá mhiotal é sádar leictreach.

Ainmnigh an **dá** mhiotal.

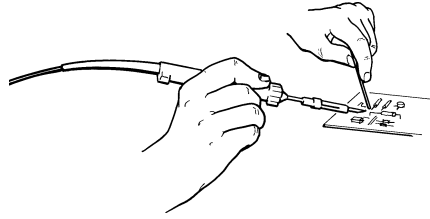

Miotal 1: \_\_\_\_\_

\_\_\_\_\_

Miotal 2: \_\_\_\_\_

\_\_\_\_\_

7. Ainmnigh na sábha a thaispeántar

*agus*

ainmnigh ábhar atá oiriúnach le gearradh ag gach sábh.

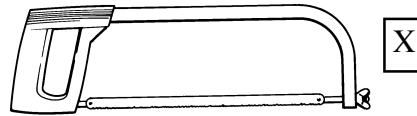

X: \_\_\_\_\_

Ábhar: \_\_\_\_\_

\_\_\_\_\_

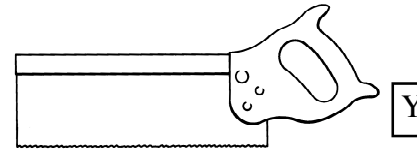

Y: \_\_\_\_\_

Ábhar: \_\_\_\_\_

\_\_\_\_\_

8. Ainmnigh an uirlis a thaispeántar

*agus*

abair cén fáth **nach bhfuil** sé oiriúnach chun leathán aicrileach a ghearradh.

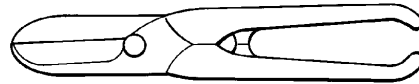

Uirlis: \_\_\_\_\_

\_\_\_\_\_

Cúis: \_\_\_\_\_

\_\_\_\_\_

9. Ainmnigh **dhá** airí fabraice atá le fáil i mála droma nua-aimseartha.

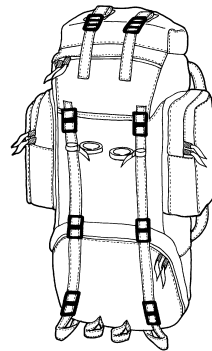

Airí 1: \_\_\_\_\_

\_\_\_\_\_

Airí 2: \_\_\_\_\_

\_\_\_\_\_

10. Ainmnigh an cineál béalmhír druilire a thaispeántar

*agus*

abair cár cheart an bhéalmhír druilire seo a úsáid.



Béalmhír druilire: \_\_\_\_\_

\_\_\_\_\_

Cá n-úsáidtear í? \_\_\_\_\_

\_\_\_\_\_

\_\_\_\_\_

11. Déan sceitse de na siombailí leictreonacha do na comhbhaill do na thaispeántar.

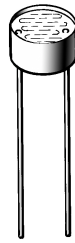

LDR

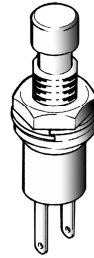

Lasc PTM

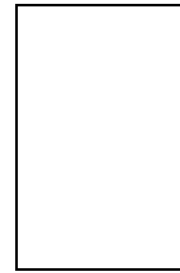

Siombail LDR

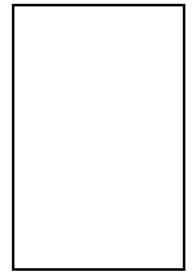

Siombail Lasc PTM

12. Comhlánaigh an tábla fírinne don gheata loighice a thaispeántar.

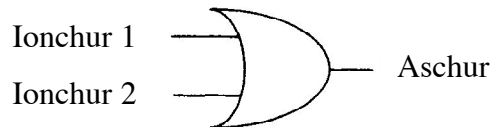

| Ionchur 1 | Ionchur 2 | Aschur |
|-----------|-----------|--------|
| 1         | 1         |        |
| 1         | 0         |        |
| 0         | 1         |        |
| 0         | 0         |        |

13. Bain úsáid as an tábla a thaispeántar chun friotaíocht an fhriotóra a oibriú amach.

Banda 1: Buí  
Banda 2: Vialait  
Banda 3: Donn

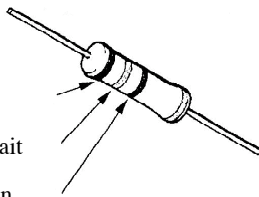

| Dath    | Luach |
|---------|-------|
| Dubh    | 0     |
| Donn    | 1     |
| Dearg   | 2     |
| Oráiste | 3     |
| Buí     | 4     |
| Glas    | 5     |
| Gorm    | 6     |
| Vialait | 7     |
| Liath   | 8     |
| Bán     | 9     |

Friotaíocht: \_\_\_\_\_  
\_\_\_\_\_  
\_\_\_\_\_

14. Taispeáin ar an sceitse conas is ceart an lasc dhérialaithe poil dhúbailte a shreangú chun ligean do mhótar casadh deiseal nó tuathal.

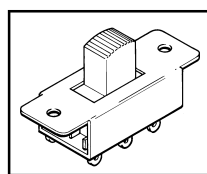

Lasc dhérialaithe poil dhúbailte

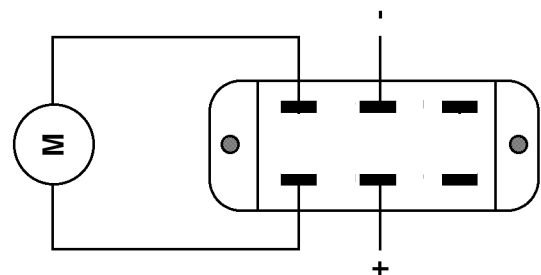

15. Taispeánann an sceitse LED.

Luaigh **dhá** bhealach ina bhféadfaí an chos dhiúltach a shainaitheint.

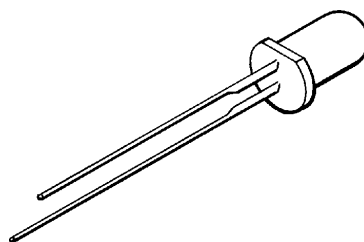

1: \_\_\_\_\_  
\_\_\_\_\_  
\_\_\_\_\_  
2: \_\_\_\_\_  
\_\_\_\_\_  
\_\_\_\_\_

16. Taispeánann an sceitse iompróir mála.

Ainmnigh na príomhfhórsaí a ghníomhaíonn ar na baill X agus Y a thaispeántar.

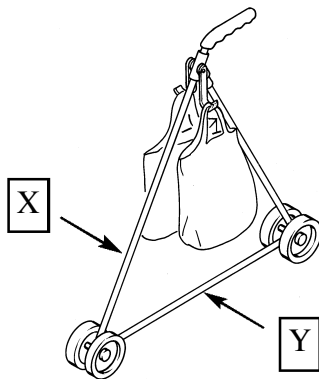

Fórsa ar X: \_\_\_\_\_

\_\_\_\_\_

Fórsa ar Y: \_\_\_\_\_

\_\_\_\_\_

17. Ainmnigh na meicníochtaí a thaispeántar.

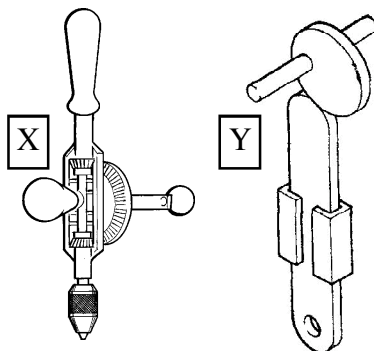

X: \_\_\_\_\_

\_\_\_\_\_

Y: \_\_\_\_\_

\_\_\_\_\_

18. Taispeáin treo na gluaisne agus

*agus*

ríomh luas an ghiair Z sa ghiarshraith a thaispeántar.

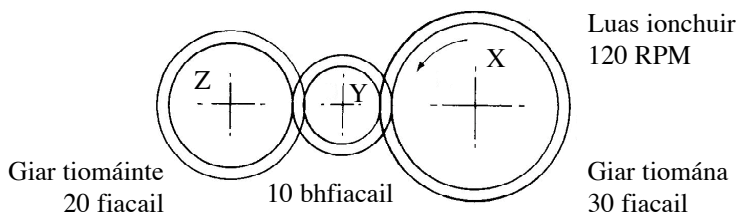

Luas : \_\_\_\_\_

\_\_\_\_\_

19. Ardaíonn an córas ulóige a thaispeántar ualach de 30N airde 0.5m.

Ríomh

(i) an fórsa iarrachta,  
(ii) an fad a bogadh, X.

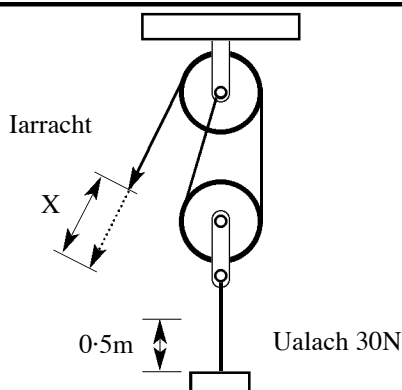

Fórsa iarrachta: \_\_\_\_\_

\_\_\_\_\_

An fad X: \_\_\_\_\_

\_\_\_\_\_

20. Marcáil go soiléir ar an bprítíl seamanna a thaispeántar an áit a bhfuil:

an tUalach (U),

*agus*

an Buthal (B).

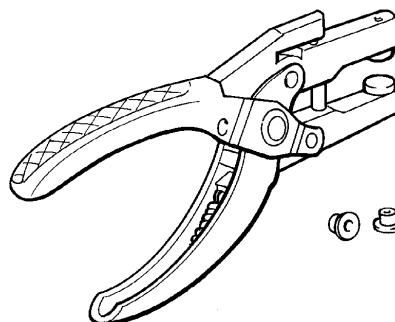

21. Ainmnigh **dhá** thiontú fuinnimh a tharlaíonn nuair a shoilsíonn an gineadóir a thaispeántar an LED.

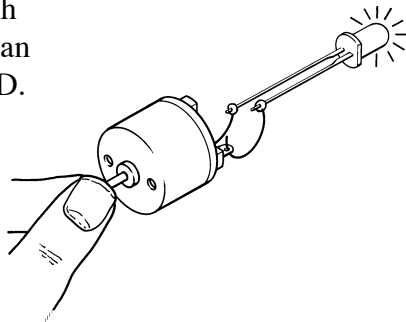

(i): \_\_\_\_\_  
 go: \_\_\_\_\_  
 \_\_\_\_\_

(ii): \_\_\_\_\_  
 go: \_\_\_\_\_  
 \_\_\_\_\_

22. Luaigh an chiall a bhaineann leis na giorruithe seo a leanas:

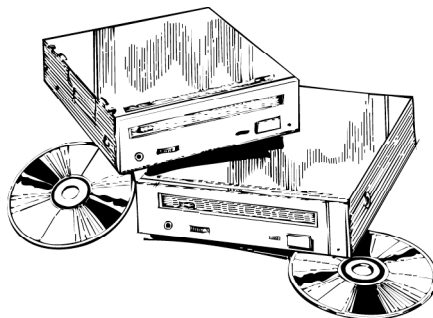

- (i) CD,  
 (ii) DVD.

CD: \_\_\_\_\_  
 \_\_\_\_\_  
 \_\_\_\_\_

DVD: \_\_\_\_\_  
 \_\_\_\_\_  
 \_\_\_\_\_

23. Luaigh **dhá** réamhchúram is gá a chomhlíonadh nuair a bhítear ag baint úsáide as druilire colúin.

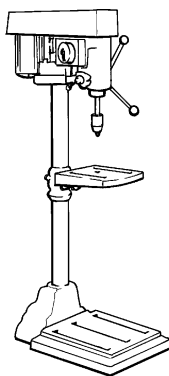

(i): \_\_\_\_\_  
 \_\_\_\_\_  
 \_\_\_\_\_

(ii): \_\_\_\_\_  
 \_\_\_\_\_  
 \_\_\_\_\_

24. Taispeáin go soiléir ar an bhfráma (*fíor 1*) suíomh ceangail a chuirfidh stop le díchumadh an fhráma (*fíor 2*).

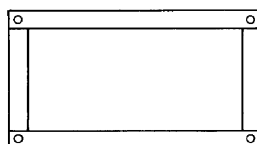

*fíor 1*

Mínigh conas a oibríonn an ceangal.

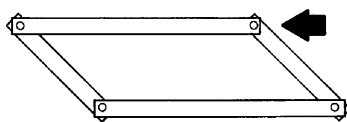

*fíor 2*

Fr: \_\_\_\_\_  
 \_\_\_\_\_  
 \_\_\_\_\_

25. Luaigh **dhá** bhealach inar chuidigh an teicneolaíocht le caomhnú fuinnimh sa teach.

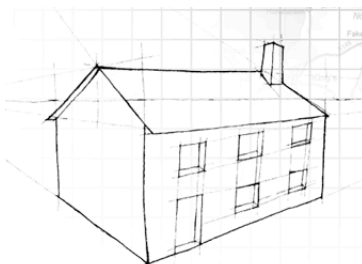

(i): \_\_\_\_\_  
 \_\_\_\_\_  
 \_\_\_\_\_

(ii): \_\_\_\_\_  
 \_\_\_\_\_  
 \_\_\_\_\_

26. Luaigh **dhá** ghné shábháilteachta atá le fáil i gcarranna nua-aimseartha.



(i): \_\_\_\_\_  
\_\_\_\_\_  
\_\_\_\_\_  
(ii): \_\_\_\_\_  
\_\_\_\_\_  
\_\_\_\_\_

27. Luaigh **dhá** chúis ar cheart soicéad slise a úsáid nuair a bhítear ag ceangal slise de chiorcad.

Soicéad slise

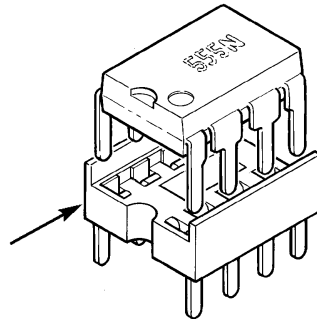

(i): \_\_\_\_\_  
\_\_\_\_\_  
\_\_\_\_\_  
(ii): \_\_\_\_\_  
\_\_\_\_\_  
\_\_\_\_\_

28. Ainmnigh **dhá** fhoinse fuinnimh, seachas breoslaí iontaise, a d'fhéadfaí a úsáid in iompar poiblí.



(i): \_\_\_\_\_  
\_\_\_\_\_  
\_\_\_\_\_  
(ii): \_\_\_\_\_  
\_\_\_\_\_  
\_\_\_\_\_

29. Ainmnigh **dhá** phróiseas inar féidir pacáistíocht phlaisteach a dhéanamh.

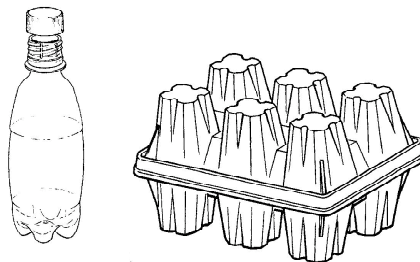

(i): \_\_\_\_\_  
\_\_\_\_\_  
\_\_\_\_\_  
(ii): \_\_\_\_\_  
\_\_\_\_\_  
\_\_\_\_\_

30. Luaigh **dhá** bhuntáiste atá ag cláir mhonaraithe thar adhmaid nádúrtha.

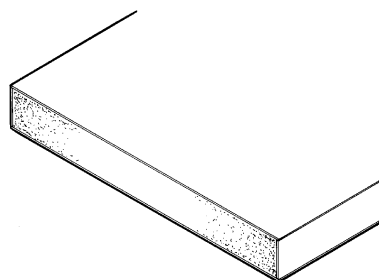

Buntáiste 1: \_\_\_\_\_  
\_\_\_\_\_  
\_\_\_\_\_  
Buntáiste 2: \_\_\_\_\_  
\_\_\_\_\_  
\_\_\_\_\_

31. Críochnaigh taobhchló an chomhbhaill a thaispeántar.

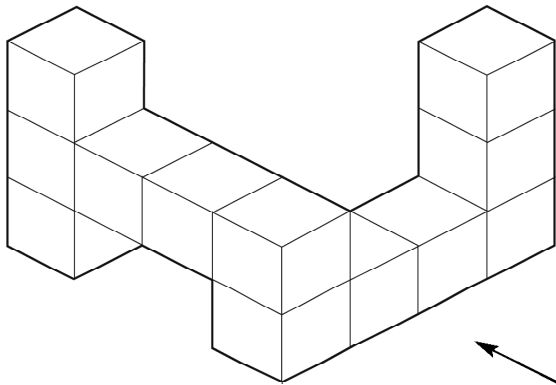

Taobhchló

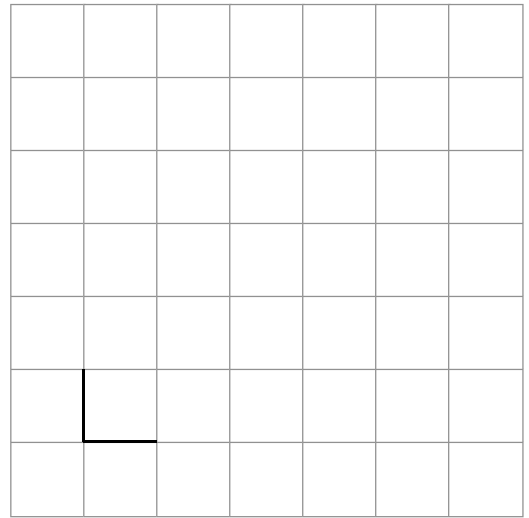

32. Críochnaigh forbairt na scaoibe a thaispeántar.

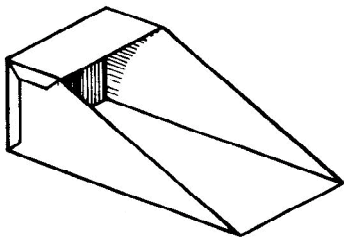

Scaoib

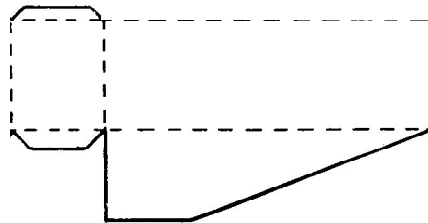

Forbairt





Coimisiún na Scrúduithe Stáit

## TEICNEOLAÍOCHT

Scrúdú an Teastais Shóisearaigh, 2007

ARDLEIBHÉAL

200 Marc

Dé Céadaoin, 20 Meitheamh, Tráthnóna, 2:00 go dtí 4:00

### ROINN B agus ROINN C

ROINN B - 50 Marc

ROINN C - 50 Marc

### TREORACHA

1. Freagair **(a)** nó **(b)** i gcás **gach** ceiste i Roinn B.
2. Freagair ceist **amháin** as Roinn C.
3. Déan deimhin de **go dtabharfaidh tú Roinn A don Fheitheoir** i dteannta na leathán freagartha a bhaineann leis an bpáipéar seo.

- 1 (a) Taispeánann an sceitse dearadh a rinne mac léinn le haghaidh bugaí trá bréagáin. Déanfar an bugaí as aicrileach buí (an barrdhromchla) agus aicrileach dearg (gach painéal eile).

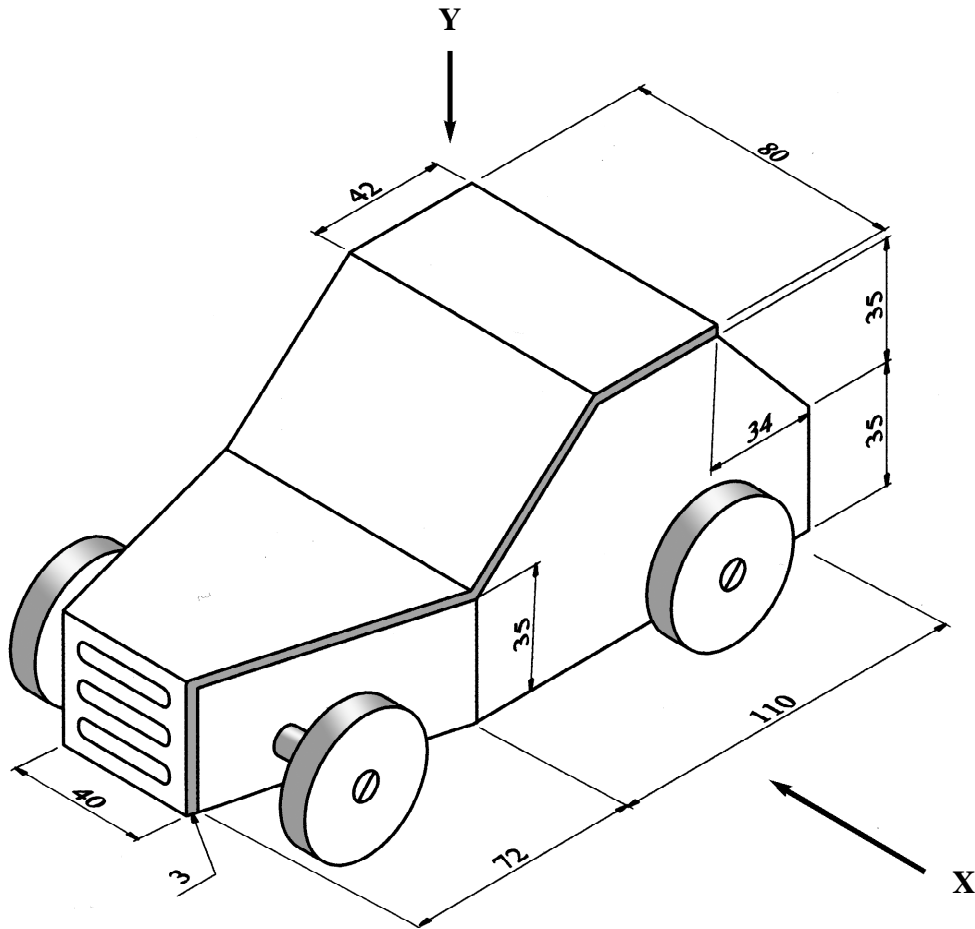

*Tá na toisí uile ina milliméadair.*

- (i) Bain úsáid as scála oiriúnach agus sceitseáil na clónna seo a leanas:

1. Ingearchló ag breathnú i dtreo na saighde 'X'.
2. Bonnchló ag breathnú i dtreo na saighde 'Y'.

Ná bíodh acastóir ná rothaí i do sceitse.

Bíodh na toislínite uile i do sceitse.

10 marc

- (ii) 1. Déan cur síos ar na céimeanna is gá chun barrdhromchla aicrileach an bhugaí a dheilbhiú agus a chríochnú. Ainmnigh na huirlisí is gá.
2. Bain úsáid as sceitse oiriúnach agus taispeáin conas a d'fhéadfaí teacht go héasca ar chadhra don mhótar agus é a athrú.

10 marc

- (iii) Le linn tástála, éiríonn rothaí an bhugaí greamaithe (sáinnithe) i ngaineamh. Sceitseáil mionathrú ar an dearadh a réiteoidh an fhadhb sin.

5 mharc

- 1 (b) Taispeánann an sceitse dearadh a rinne mac léinn do choinneálaí aicrileach le haghaidh fón póca, ina bhfuil forbhall soicéid. Tá an coinneálaí deartha mar thaca leis an bhfón póca le linn dó bheith á luchtú.

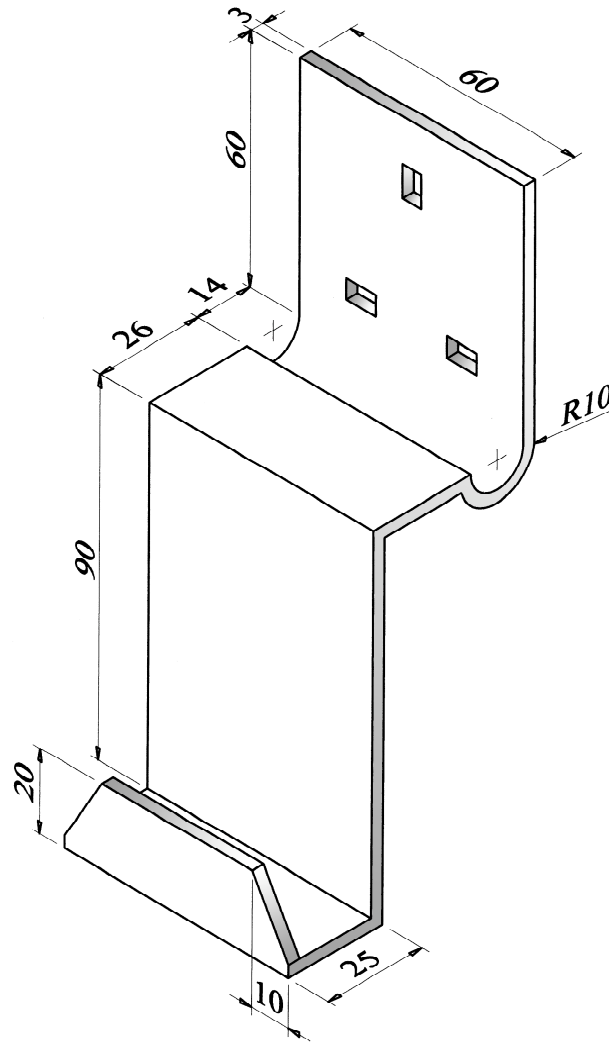

*Tá na toisí uile ina milliméadair.*

- (i) Bain úsáid as scála oiriúnach agus sceitseáil forbairt an ábhair is gá chun an coinneálaí a dhéanamh.  
Cuir na lúblínthe uile in iúl go soiléir agus taispeáin na toisí iomlána.
- 10 marc
- (ii) 1. Ainmnigh an trealamh a úsáidtear agus déan cur síos ar na céimeanna is gá chun an t-aicrileach a dheilbhiú.
2. Luaigh **dhá** chúis ar ábhar oiriúnach é aicrileach don choinneálaí seo.
- 10 marc
- (iii) Sceitseáil mionathrú ar an dearadh chun an fón a chosc ar thitim amach as an aonad le linn dó bheith á luchtú.
- 5 mharc

- 2 (a) Tá gá le ciorcad teocht-íogair chun dordánaí a fhuaimniú nuair a bhraitear teochtaí ísle. Tá na comhbhaill a thaispeántar thíos ar fáil chun an ciorcad a thógáil.

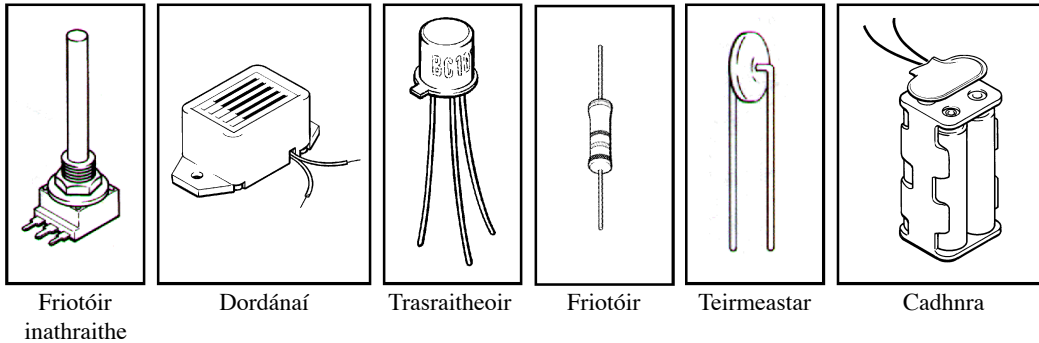

- (i) Sceitseáil an tsiombail leictreonach do gach comhbhall a thaispeántar.

10 marc

- (ii) 1. Mínigh cé acu ceann de na trí theagmháil ar an bhfriotóir inathraithe is ceart a úsáid chun an roinnteoir poitéinsil don chiorcad seo a thógáil.
2. Sceitseáil an léaráid chiorcaid don chiorcad seo.
3. Má dhéantar comhbhaill an roinnteoira poitéinsil a mhalartú, cén tionchar a imreoidh sé sin ar oibriú an chiorcaid?
4. Sceitseáil mionathrú ar an gchiorcad chun lasc PTB a chur isteach ann a dhéanfaidh tástáil féachaint an bhfuil an ciorcad ag obair, gan teochtaí ísle a bhaint amach.

15 mharc

- NÓ -

- 2 (b) Tá sé ar intinn ag mac léinn meicníocht mótarthiomáinte a cheangal den ardaitheoir a thaispeántar. Tá na meicníochtaí a bhfuil na lipéid X agus Y orthu ar fáil chun an t-ardaitheoir a thiomáint.

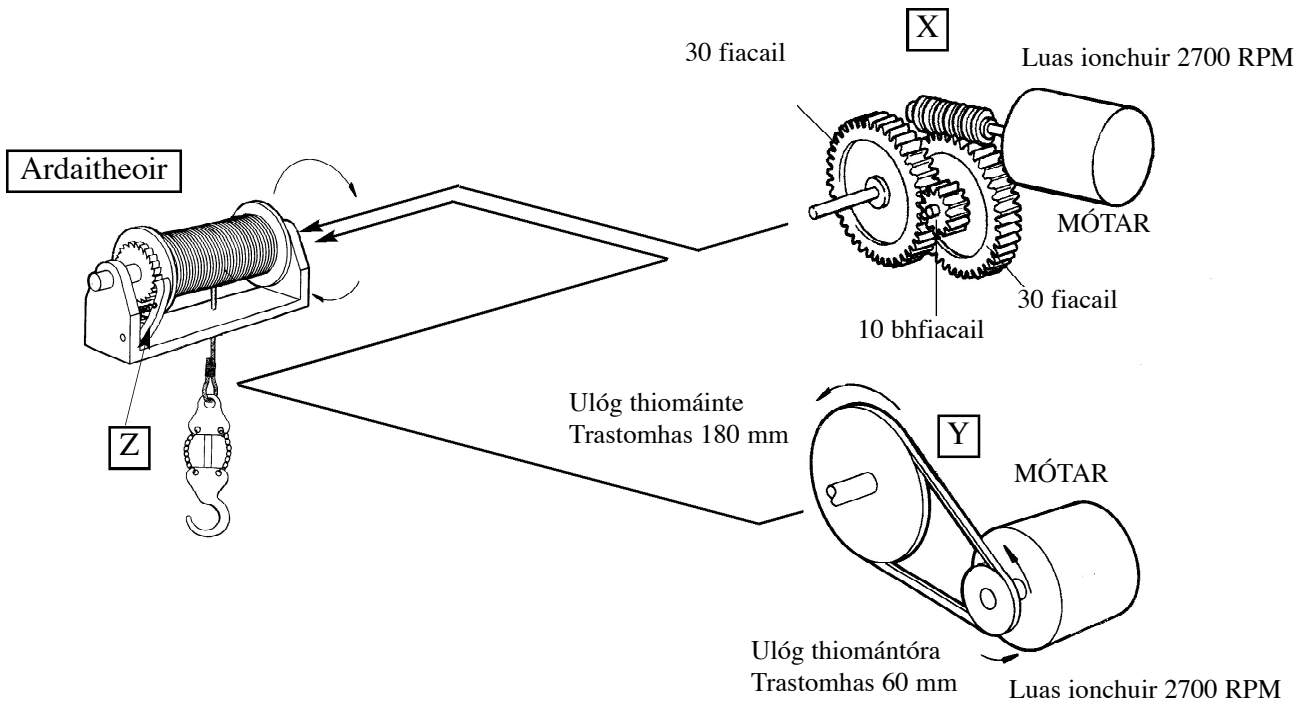

- (i) 1. Ainmnigh na meicníochtaí atá ceangailte den mhótar in X.  
2. Luaigh **dhá** bhuntáiste atá ag meicníocht X thar mheicníocht Y chun an t-ardaitheoir a thiomáint.

10 marc

- (ii) Casann an mótar ag 2700 RPM sa dá mheicníocht.  
1. Ríomh an luas aschuir i meicníocht X.  
2. Ríomh an luas aschuir i meicníocht Y.

10 marc

- (iii) Ainmnigh agus luaigh feidhm na gné atá sainaitheanta ag Z ar an ardaitheoir.

5 mharc

## Roinn C – 50 Marc

Freagair ceist **amháin** sa roinn seo – tá na ceisteanna uile ar aon mharc.

Baineann an roinn seo le **Teicneolaíocht & an tSochaí, le Córais Rialaithe agus le Dearadh & Déantúsaíocht.**

### 3. Teicneolaíocht agus an tSochaí

Tá ardteicneolaíochtaí leictreonacha i gcroílár na bhfeistí nua-aimseartha cumarsáide agus ceoil lámhchoinnithe.



Féadann cuid mhaith de na feistí sin:

- (i) íomhánna digiteacha a ghlacadh,
- (ii) comhaid mp3 a sheinm agus
- (iii) comhaid a íoslódáil.

- (a) (i) Tabhair míniú ar gach ceann de na trí fheidhm thuas.
- (ii) Mínigh cén fáth a meastar cuid mhaith de na feistí sin a bheith ‘indiúscartha’.

20 marc

I ngeall ar fhorbairt an ghréasáin dhomhanda agus na dteicneolaíochtaí a thacaíonn léi, tharla athruithe móra ar an tsochaí le blianta beaga anuas.

- (b) Bain úsáid as **dhá** shampla oiriúnacha agus mínigh an tionchar a imríonn an gréasán domhanda ar an tsochaí.

10 marc

Tá rabhadh á thabhairt ag lucht réamhaisnéise aimsire faoi ghéarchéim fuinnimh sa domhan forbartha.

- (c) (i) Bain úsáid as **dhá** shampla oiriúnacha agus mínigh an chúis leis an ngéarchéim fuinnimh seo.
- (ii) Bain úsáid as **dhá** shampla oiriúnacha agus rianaigh conas a d’fhéadfaí úsáid a bhaint as an teicneolaíocht chun tionchar na géarchéime fuinnimh a laghdú.

20 marc

#### 4. Córais Rialaithe & Teicneolaíocht agus an tSochaí

Tá riochtáin róbatacha ar fáil go coitianta mar bhréagáin atá rialaithe ag micreapróiseálaí.

- (a) (i) Déan cur síos ar **dhá** fheidhm atá ar fáil sna bréagáin róbatacha sin.
- (ii) Mínigh an ról a imríonn ‘micreapróiseálaí’ in oibriú na róbata sin.
- (iii) Mínigh cén fáth a bhfuil gluaiseachtaí na róbata seo mall.

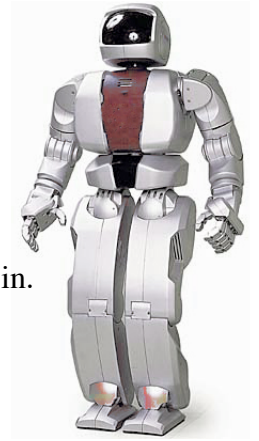

20 marc

Baintear úsáid as róbait thionsclaíocha go coitianta i línte táirgthe carranna.

- (b) (i) Mínigh, agus **dhá** chúis á dtabhairt agat, cén fáth a roghnaítear róbait thionsclaíocha thar oibrithe ar línte táirgthe.
- (ii) Mínigh, agus **dhá** chúis á dtabhairt agat, cén fáth nach móide go mbeidh róbait in áit gach oibrí sa tionscal táirgeachta.
- (iii) Mínigh, agus **dhá** chúis á dtabhairt agat, cén fáth ar bhog cuid mhaith cuideachtaí monarchana déantúsaíochta ón domhan forbartha go dtí tíortha i mbéal forbartha.

30 marc

#### 5. Dearadh agus Déantúsaíocht

Tá ar mhac léinn mionsamhail de charr mótarthiomáinte a dhéanamh bunaithe ar an dearadh a thaispeántar.

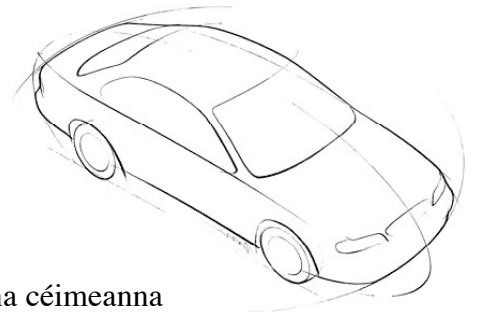

- (a) (i) Le cabhair sceitsí oiriúnacha, déan cur síos ar na céimeanna is gá chun an chabhail a dhéanamh as leathán plaisteach trí fhoirmiú folúis.
- (ii) Le cabhair sceitsí oiriúnacha, déan cur síos ar conas a d’fhéadfaí an chabhail a cheangal de bhunphláta alúmanaim. Ní mór bheith in ann an chabhail a cheangal go héasca den bhunphláta agus a bhaint de go héasca.

30 marc

- (b) (i) Le cabhair sceitsí oiriúnacha, déan cur síos ar na céimeanna is gá chun an dearadh a thaispeántar a dhéanamh mótarthiomáinte.
- (ii) Sceitseáil an léaráid chiorcaid is gá chun dhá cheannlampa bhána LED agus dhá chúlsholas dhearga LED a shoilsiú sa dearadh a thaispeántar.

20 marc

## 6. Córais Rialaithe

Taispeántar blocléaráid do chóras rialaithe aláirim gadaithe.

Fuaimneoidh an córas, atá rialaithe ag máistir-eochair, an t-aláram má osclaítear fuinneog nó doras. Déanann na lasca fuinneoige agus dorais staid loighice '0' nuair a osclaítear iad.

Ní mór máistir-eochair a chur isteach chun an córas a chasadh as agus staid loighice '0' a dhéanamh.

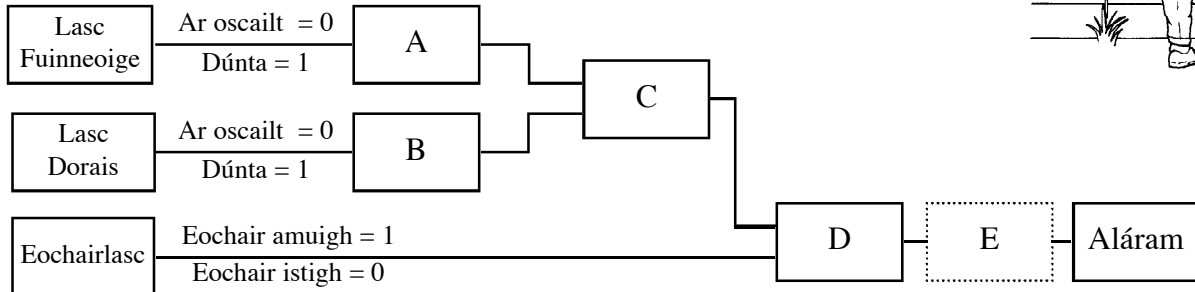

- (a) (i) Míniú cén fáth a bhfuil lasc giolcaí oiriúnach le húsáid sa doras agus san fhuinneog.
- (ii) Sainithin na geataí loighice is gá ag A, B, C agus D.
- (iii) Sceitseáil agus comhlánaigh tábla fírinne do gheataí loighice A agus D.
- (iv) Is gá laiste ag E. Míniú feidhm laiste sa chóras.

30 marc

- (b) Is é is geata loighice NAND ann ná teaghlaim de gheata AND agus geata NOT ina dhiaidh. Tá na geataí loighice sin ar fáil ar shlis aonair atá comhchosúil leis an gceann a thaispeántar.

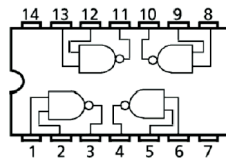

- (i) Sceitseáil agus comhlánaigh tábla fírinne do gheata NAND.
- (ii) Bain úsáid as tábla fírinne chun an geata loighice a dhéantar a shainithint nuair a chuirtear dhá gheata NAND le chéile mar a thaispeántar.

20 marc

