

TEICNEOLAÍOCHT

ARDLEIBHÉAL

200 Marc

Dé Céadaoin, 20 Meitheamh, Maidin, 9.30 go dtí 11.30

ROINN A

TREORACHA

1. Freagair Roinn A (ceisteanna gearrfhreagraí). 100 marc
2. Freagair (a) nó (b) i gcás gach ceist i Roinn B. 50 marc
3. Freagair ceist amháin as Roinn C. 50 marc
4. Tabhair an páipéar seo don Fheitheoir ag deireadh an scrúdaithe,
i dteannta na leathán freagartha do Roinn B agus Roinn C.

Uimhir Ionaid

Scrúduimhir

Don Scrúdaitheoir	
Marc Iomlán	<input type="text"/>
Ceist	Marc
Roinn A	
Roinn B C1 (a)	
(b)	
C2 (a)	
(b)	
Roinn C C3	
C4	
C5	
C6	
IOMLÁN	
GRÁD	

DÉAN DEIMHIN DE DO SCRÚDUIMHIR A SCRÍOBH SA BHOSCA ATÁ ANN DI AR
AN LEATHANACH SEO.

1. Aimsigh an **dá** phointe téaltaithe ar an sceitse seo.

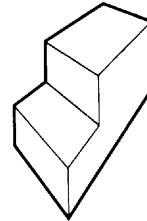

2. Luaigh **dhá** bhuntáiste a bhaineann le CAD le líníochtaí a dhéanamh.

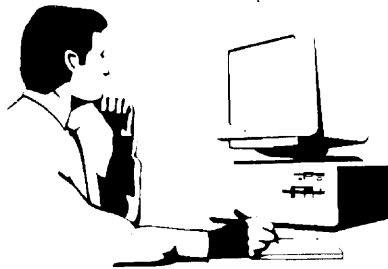

(i) : _____

(ii) : _____

3. Luaigh **dhá** chineál rindreála a d'fhéadfadh a úsáid chun an sceitse seo a mhaisiú.

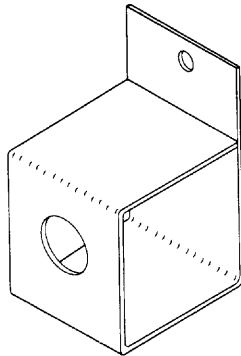

(i) : _____

(ii) : _____

4. Mínígh na **línte greanaithe** ar an sceitse.

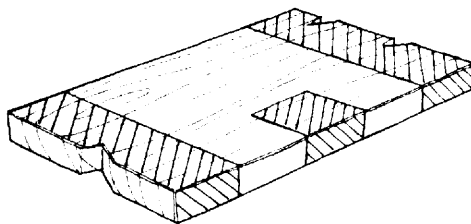

Freagra : _____

5. Cad is brí le **gach ceann** de na siombailí a thaispeántar?

(i)

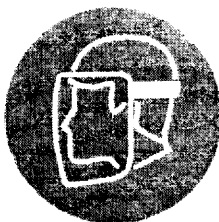

(ii)

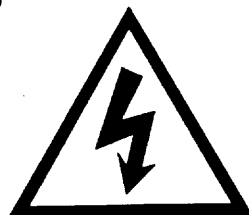

(i) : _____

(ii) : _____

6. Luaigh cúis **amháin** go bhfuil gá le hábhair nua i dtaiscealadh spáis.

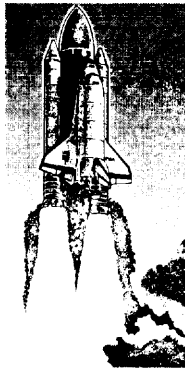

Cúis : _____

7. Is cóimhiotal de **dhá** mhiotal atá sa shádráil.

Ainmnigh na miotail seo.

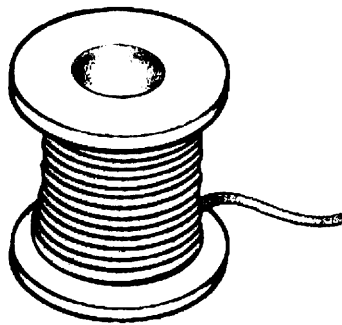

Miotal 1 : _____

Miotal 2 : _____

8. Maidir le hadhmad, cad is **Veinir** ann?

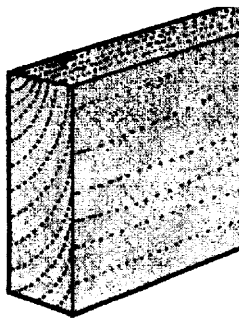

Veinir : _____

9. Ainmnigh an **fórsa** ag gníomhú ar an ábhar a thaispeántar.

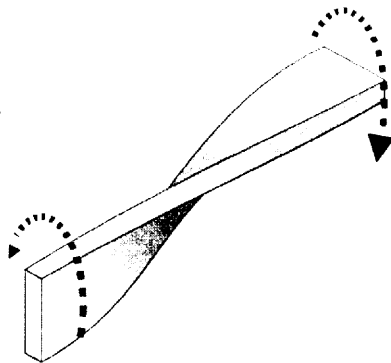

Fórsa : _____

10. Ainmnigh agus luaigh úsáid **amháin** don uirlis seo.



Ainm : _____

Úsáid : _____

11. Ceanglaítear ceann de na combhail a thaispeántar go mí-cheart ar an stialchlár copair. Léirigh an comhbhall seo le 'X'.

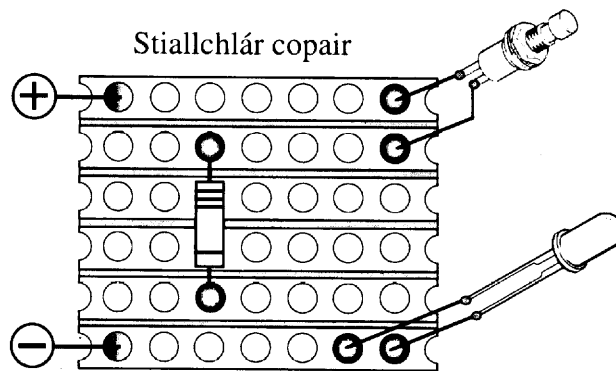
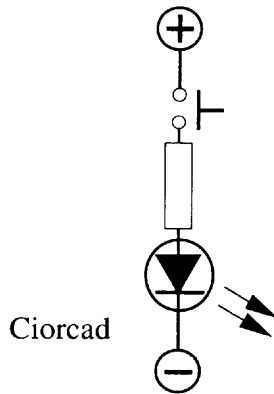

12. Luaigh cad is feidhm le claochladán i gciocard leictreach.

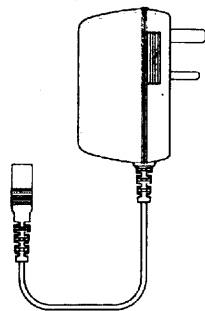

Freagra : _____

13. Míniú cad is brí le dhá cheann de na giorraithe seo a leanas : COM, NC nó NO.

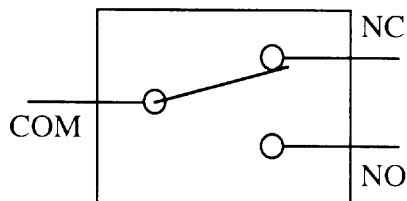

COM : _____

 NC : _____

 NO : _____

14. Ainmnigh agus déan sceitse den siombal don Gheata Loighic a thabharfaidh an toradh sa tábla fírinne seo.

Tábla Fírinne
 Ionchur Aschur

A	B
0	1
1	0

Ainm : _____

Siombal :

15. Luaigh na códanna dathanna do fhriotóir 2k2

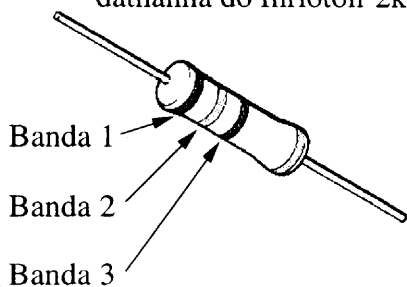

Dath	Luach
Dubh	0
Donn	1
Dearg	2
Oráiste	3
Buí	4
Glas	5
Gorm	6
Corcargorm	7
Liath	8
Bán	9

Banda 1 : _____

Banda 2 : _____

Banda 3 : _____

16. Ainmnigh an mheicníocht seo.

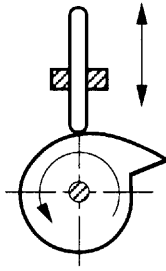

Freagra : _____

17. Cén fáth a chothromaítear an bréagán ar an bhfara mar a thaispeántar?

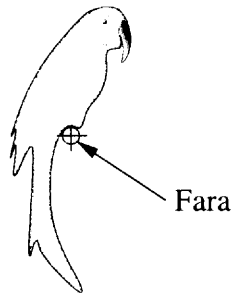

Freagra : _____

18. Aimsigh an fórsa a chuirtear ar an mhicrealasc leis an luamhán ag 'X' sa sceitse.

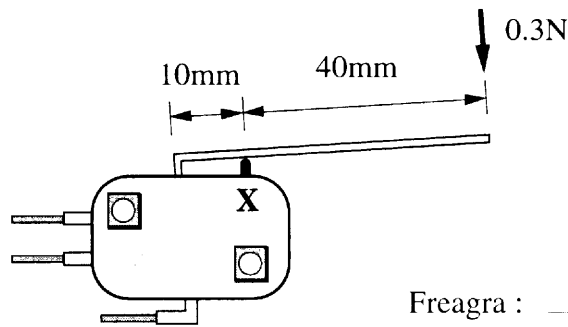

Freagra : _____

19. Luaigh **dhá** chúis go n-úsáidtear ola ar shlabhra rothair.

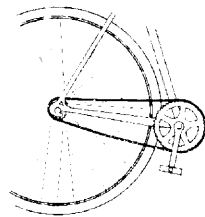

(i) : _____

(ii) : _____

20. Ainmnigh an mheicníocht a thaispeántar.

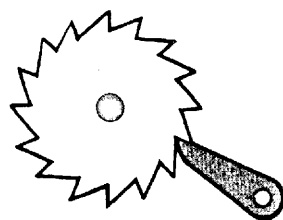

Freagra : _____

21. Luaigh **dhá** chúis go ndéantar mionsamhail mar chuid den phróiseas deartha.

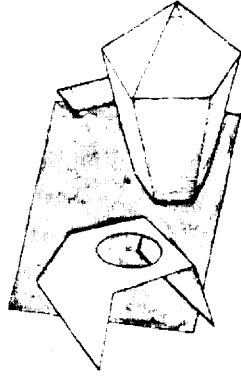

(i) : _____

(ii) : _____

22. Luaigh **dhá** dhóigh a chuidíonn teicneolaíocht leis an saol seilf do ábhar bia a fhadú.

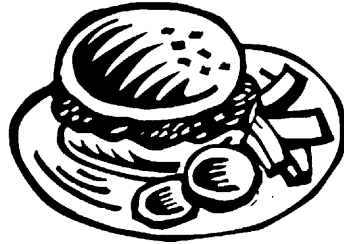

(i) : _____

(ii) : _____

23. Luaigh dóigh **amháin** a d'fhéadfadh teicneolaíocht a úsáid le cabhair a thabhairt do sheandaoine sa bhaile.



Freagra : _____

24. Ainmnigh fabraic **amháin** a fhaightear as snaithíní ainmhí agus fabraic **amháin** a fhaightear as snaithíní planda.

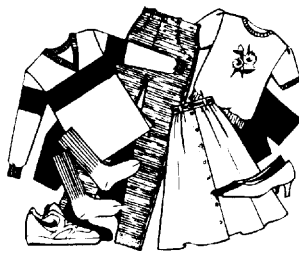

Ainmhí : _____

Planda : _____

25. Luaigh **dhá** bhuntáiste a bhaineann le cártaí plaisteacha a úsáid in ionad airgead.

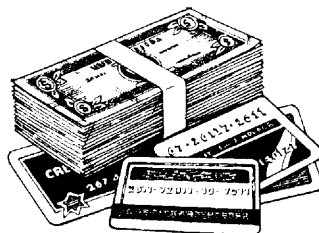

Buntáiste 1 : _____

Buntáiste 2 : _____

26. Baintear úsáid as dioscaí flapacha chun eolas leictreonic a stóráil.
Ainmnigh **dhá** dhóigh eile le eolas leictreonic a stóráil.

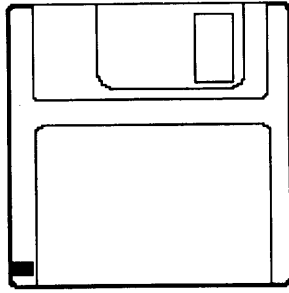

- (i) : _____

(ii) : _____

27. I gcás aon **bheirt** de na daoine seo ainmnithe thíos, luaigh an beart teicneolaíochta a rinne siad don chine daonna.

J.L. Baird,
H. Ford,
G. Eastman,
G. Bell.

- Ainm : _____
Beart : _____

Ainm : _____
Beart : _____

28. Is foinse fuinnimh in-athnuaite í an fuinneamh gaoithe.

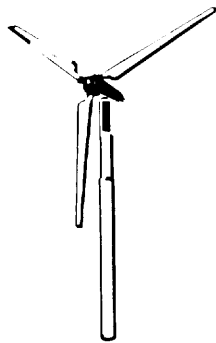

Ainmnigh **dhá** fhoinsé fuinnimh in-athnuaite eile.

- (i) : _____

(ii) : _____

29. Luaigh **dhá** ghné shábháilteacha ar chóir a chur san áireamh nuair a bhíonn uirlisí cumhachta á úsáid.

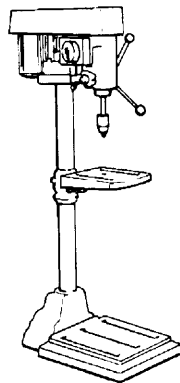

- (i) : _____

(ii) : _____

30. Ainmnigh **dhá** úsáid a bhaintear as neomataic sa ghnáthsaoil.

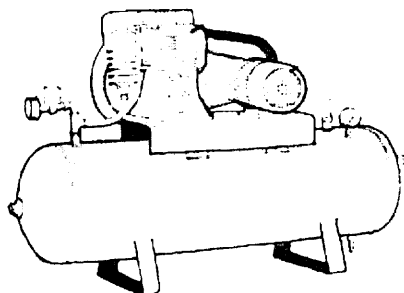

- (i) : _____

(ii) : _____

31. Críochnaigh forbairt an phanna bhruscair a thaispeántar.

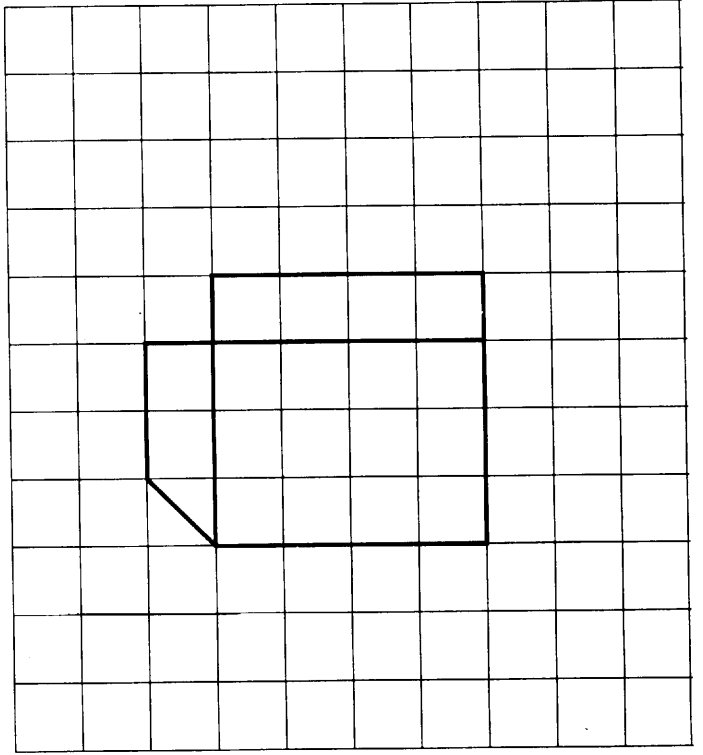
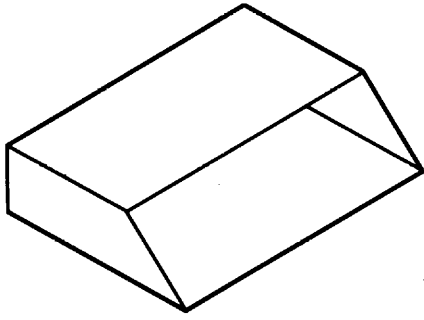

32. Aimsigh na toisí 'A' agus 'B' atá in easnamh sa líníocht a thaispeántar.

A = _____

B = _____

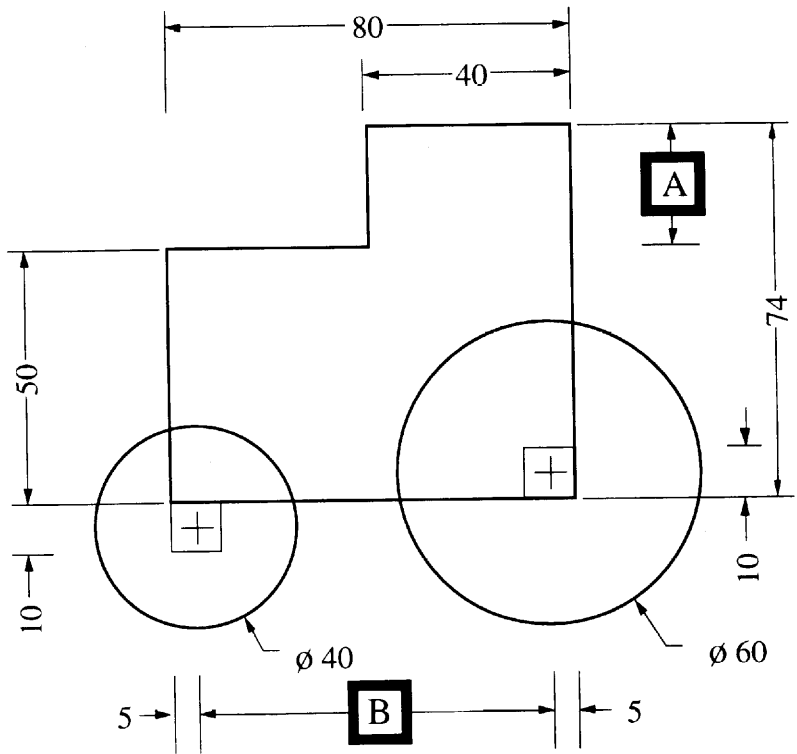

TEICNEOLAÍOCHT

363

ARDLEIBHÉAL

200 Marc

Dé Céadaoin, 20 Meitheamh, Maidin, 9.30 go dtí 11.30

ROINN B agus ROINN C

ROINN B - 50 marc

ROINN C - 50 marc

TREORACHA

1. Freagair (a) nó (b) i gcás gach ceist i Roinn B.
2. Freagair ceist amháin as Roinn C.
3. Déan deimhin de go dtabharfaidh tú Roinn A don Fheitheoir i dteannta na leathán freagartha a bhaineann leis an bpáipéar seo.

- 1 (a) Taispeánann an sceitse seo aghaidhchló agus taobhchló de dhearadh i gcóir bhosca airgid. Déanfar an bosca as crua-adhmad dúchasach le dhá phainéal aicrileach.

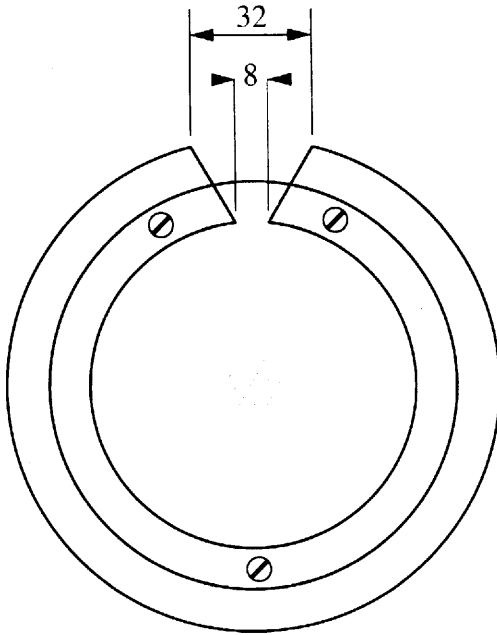
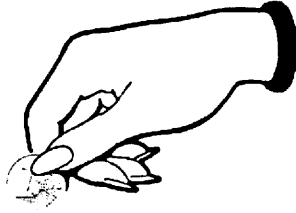

Aghaidhchló

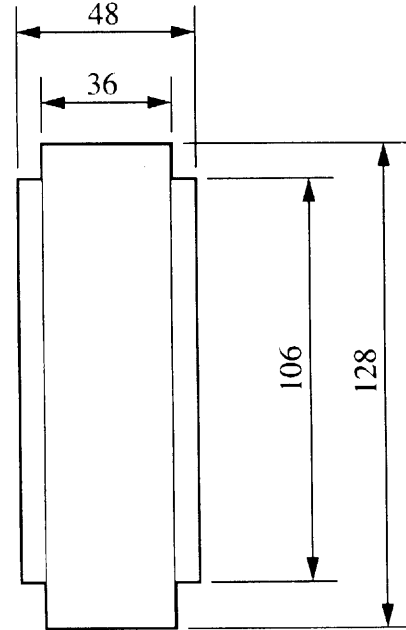

Taobhchló

Tá na toisí uile i milliméadair.

- (i) 1. Tarraing an bonnchló den bhosca airgid.
2. Scriúáiltear na painéil aicrileacha don chabhail adhmaid. Imlínigh na céimeanna is gá chun scoilt a chosc nuair a druilteáil na poill i gcóir na scriúanna.
- 10 marc
- (ii) 1. Dear bonn oiriúnach chun cosc a chur le rolladh an bhosca airgid.
2. Déan sceitse de dheis chuí le cur leis an mbosca airgid le cosc a chur ar bhoinn a bhaint amach go furasta.
- 10 marc
- (iii) 1. Ainmnigh **aon** chrua-adhmad dúchasach amháin.
2. Déan cur síos ar bhailchríoch don chrua-adhmad chun an bhosca airgid a mhaisiú.

5 marc

- NÓ -

- 1 (b) Taispeánann an sceitse dearadh i gcóir teilgeora solais le greim láimhe a dhéanfar as aicrileach. Is féidir patrúin solais éagsúla a fháil leis an diosca 'D' a athrú. Tá an lasc agus an bataire feirthe sa lámh. Tá an bolgán agus an fhrithchaiteoir feirthe sa chabhail.

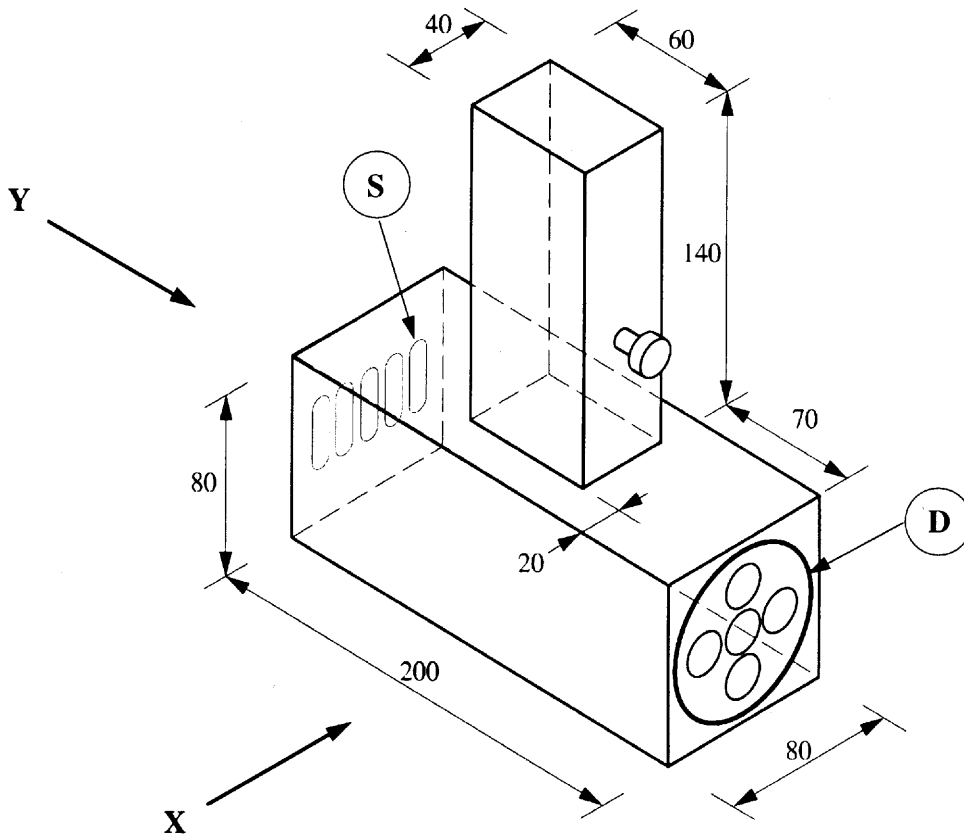

Tá na toisí uile i milliméadair.

- (i) 1. Tarraing ingearchló i dtreo na saighde X.
2. Tarraing taobhchló i dtreo na saighde Y. (Ní gá sliotáin aerála a thaispeáint) 10 marc
- (ii) 1. Deán sceitse de dhearadh oiriúnach a ligfear leis an diosca 'D' a bhaint amach go furasta agus é a chur ar ais.
2. Imlínigh na céimeanna is gá leis na sliotáin aerála 'S' a ghearradh amach. 10 marc
- (iii) Imlínigh na céimeanna is gá le ciumhais mhín a fháil ar an aicrileach. 5 marc

2 (a) Taispeánann an sceitse ciorcad i gcóir aláram ard-teocht.

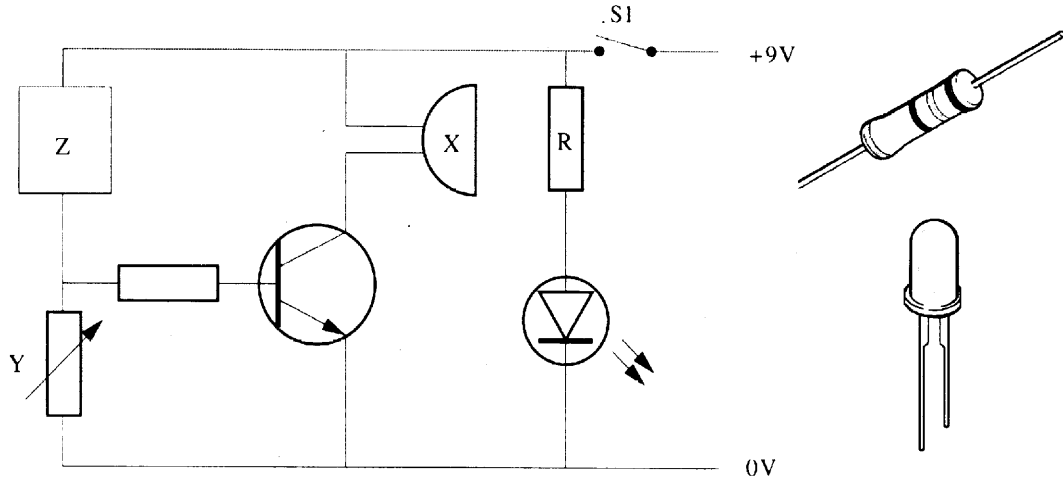

- (i)
1. Sainaithin na comhbhaill 'X' agus 'Y'.
 2. Luaigh an chúis atá leis an comhbhall 'Y' sa chiorcad.
 3. Cén fáth a n-úsáidtear trasraitheoir sa chiorcad?
 4. Conas is féidir an chatóid den LED a aithint i gceart?

10 marc

- (ii)
1. Más 0.02A an t-uasmhéid den sruth a cheadaítear don LED, taispeáin conas a aimsítear luach na friotóra 'R' don chiorcad.
 2. Cé acu de na luachanna a leanas ba chóir a úsáid i gcóir na friotóra 'R'?
270 Ω, 330Ω, 390Ω, 470Ω, 560Ω.
 3. Is é airgead nó ór an ceathrú banda ar fhriotóir.
Cad is brí leis an dath ar an mbanda seo sa fhriotóir?

10 marc

- (iii) Ainmnigh agus déan sceitse den siombal don chomhbhall ba chóir a bheith suite ag 'Z'.

5 marc

- NÓ -

- 2 (b) Tá gá le meicníocht mhótarthiomáinte le dhá gaothaire aeir a oscailt agus a dhúnadh ag an am chéanna i dteach gloine.

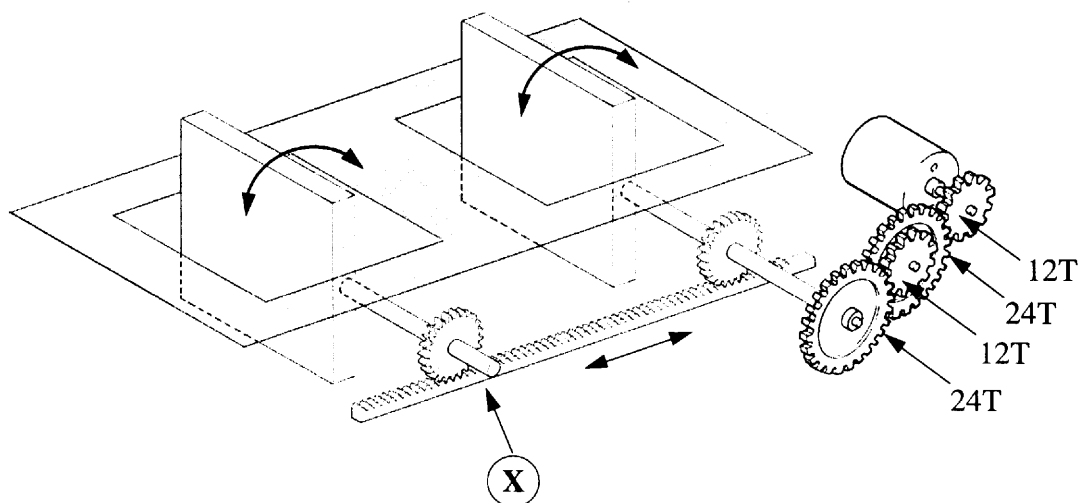

- (i) 1. Ainmnigh an leagan amach de na gearanna ag 'X'.
2. Déan sceitse de, agus ainmnigh, **dhá** mheicníocht eile a d'fhéadfadh a úsáid in ionad 'X'.
- (ii) 1. Má chasann an mótar ag 60 ISN (RPM), aimsigh an t-am a thógtar leis na gaothairí a chasadh tré 90°.
2. Luaigh **dhá** athrú a d'fhéadfadh a dhéanamh leis an am a mhéadú fé dhó le oscailt na ngaothairí.
- (iii) Míinigh go gearr an fáth go moltar lasca teoranta in oibriú an chórais gaothaire aeir seo.

10 marc

10 marc

5 marc

ROINN C - 50 Marc

Freagair ceist **amháin** as an roinn seo - tá na ceistanna uile ar aonmharc.

Baineann an roinn seo le **Teicneolaíocht agus an tSochaí, le Dearadh agus Déantúsaíocht agus le Córais Rialúcháin.**

3 Teicneolaíocht agus an tSochaí.

Bíonn sochaithe nua-aimsire ag brath ar ard-theicneolaíochtaí i gcóir gnáthrudai sa saol laethúil.

- (a) (i) Míniú, ag baint úsáide as **dhá** shampla, conas a n-úsáideann comhlachtaí sábhála an teicneolaíocht i gcathair nua-aimsire. 30 marc
- (ii) Míniú, ag baint úsáide as **dhá** shampla, conas a d'athraigh cumarsáidí leictreonacha i sochaí nua-aimsire le 20 bliain anuas.
- (iii) Míniú, ag baint úsáide as **dhá** shampla, conas a d'athraigh teicneolaíocht an tionscal miandíola.
- (b) (i) Ainmnigh agus saináithin na foinsí atá le **dhá** chineál thruaillithe i sochaí nua-aimsire. 10 marc
- (ii) Imlíniú conas a d'fhéadfadh an teicneolaíocht réiteach a sholáthar don truaillú seo.
- (c) Imlíniú **dhá** dhóigh ar chuidigh na teicneolaíochtaí nua feabhas a chur ar chúrsaí iompar. 10 marc

4 Córais Rialúcháin agus Teicneolaíocht agus an tSochaí.

- (a) (i) Ag baint úsáide as **dhá** shampla, imlíniú na buntáistí a bhaineann le úsáid meaisíní le rialú ríomhaire i dtionscail nua-aimsire. 30 marc
- (ii) Míniú cén fáth a bhfuil gá le clár ríomhaire leis na meaisíní seo a rialú.
- (iii) Maidir le ríomhaire, míniú brí na dtearmaí seo:
1. CAM,
2. RAM.
- (b) Úsáidtear ríomhairí chun nasc a dhéanamh leis an idirlíon. Míniú, ag baint úsáide as **dhá** shampla, conas a d'athraigh an teicneolaíocht seo ár gnáthsaol. 10 marc
- (c) Míniú cén fáth nach bhfuil na modhanna déantúsaíochta le cuidiú rialú ríomhaire a mbaintear úsáid as sa Chéad Domhan oiriúnach, i ngach cás, sa Thriú Domhan. 10 marc

5 Dearadh agus Déantúsaíocht.

Caithfear an mhionsamhail oibre den droichead ar luascadh, mar a thaispeántar, a chasadh go mall ag baint úsáide as mheicníocht oiriúnach.

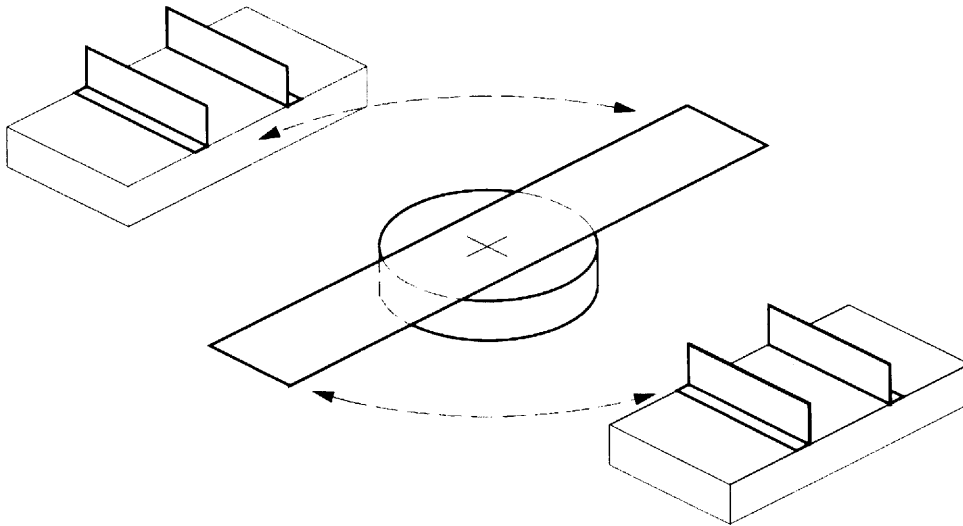

- (a) (i) Déan mionathrú ar an dearadh den droichead le gnéithe structúrtha a chur ann sa chaoi nach mbeadh an droichead ag lúbadh.
- (ii) Taispeáin go soiléir na hábhair go mbainfeá úsáid astu agus imlínigh na próisis is gá chun an mhionsamhail a dhéanamh. Ní gá go mbeadh an mheicníocht ann.
- (b) (i) Déan sceitse de dhearadh i gcóir mheicníocht oiriúnach chun an droichead a chasadh go mall. Mínigh conas a n-oibríonn an mheicníocht.
- (ii) Taispeáin conas a chinnteofa go stadfadh an mheicníocht an droichead ag an suíomh cheart i gcónaí.
- (c) Déan sceitse de **dhá** ghné shábhála a d'fhéadfaí a chur isteach sa dhearadh.

20 marc

20 marc

10 marc

6 **Córais Rialúcháin.**

Tá córas rialúcháin le geataí loighicí ag teastáil le cannaí do dheochanna bhoga a dháileadh ó mheaisín a n-oibrítear le boinn.

Tá trí shleamhnán le deochanna boga éagsúla sa mheaisín.

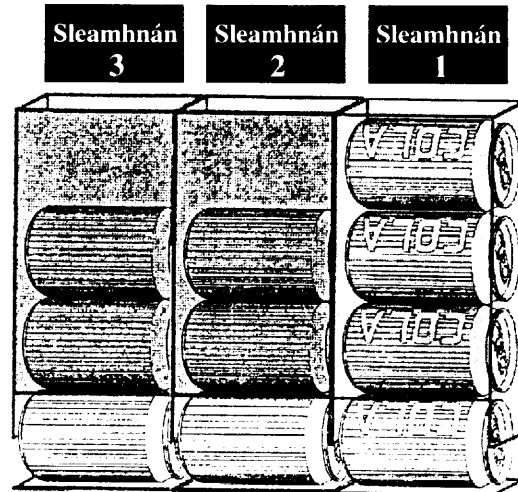

(a) Dear córas a scaoilfear canna:

1. má chuirtear an bonn ceart sa shliotán boinn,
2. má bhrúightear an cnaipe don táirge a roghnaítear agus
3. má tá canna sa shleamhnán.

Mínigh, ag baint úsáide as tábla fírinne, conas a n-oibríonn do chóras.

20 marc

(b) Cuir mionathrú sa chóras a thaispeánfaidh go huathoibreach an comhartha 'Gan Stoc' nuair atá sleamhnán folamh.

10 marc

(c) Tá an córas a thaispeántar thíos deartha sa chaoi go gníomhachtar an t-aonad chuisnithe sa mheaisín do na deochanna boga:

1. má tá canna in aon cheann de na sleamhnáin,
2. má thugtar faoi deara teocht ard agus
3. má tá an príomhlasc oscailte.

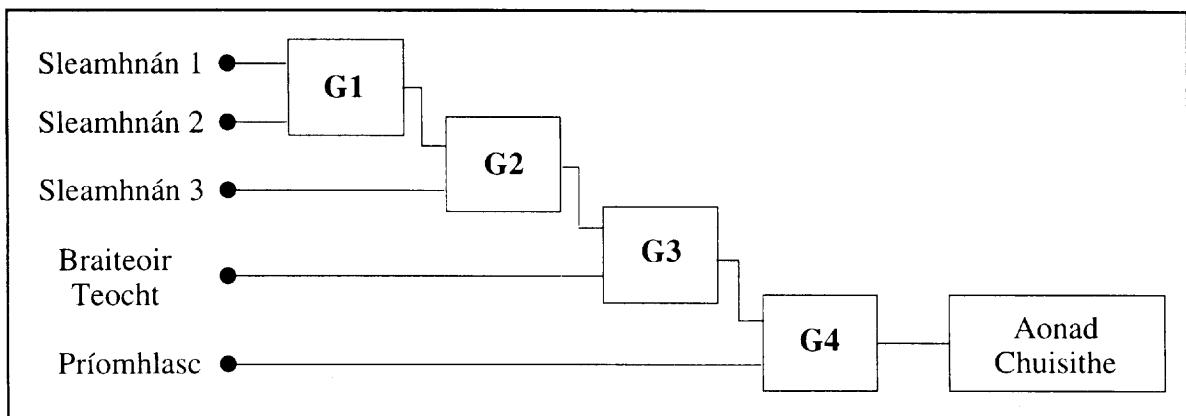

(i) Ainmnigh na geataí atá ag teastáil ag G1, G2, G3 agus G4.

(ii) Mínigh conas a ghníomhaíonn an geata G1, ag baint úsáide as tábla fírinne.

20 marc