



Scrúdú an Teastais Shóisearaigh 2007

***Teicneolaíocht Ábhar Adhmad
Gnáthleibhéal
Roinn A (40 Marc)***

***Dé Luain 18 Meitheamh
Trathnóna 2.00 go 4.00***

Treoracha

- (a) Freagair sé cheist déag ar bith .*
- (b) Tá na ceisteanna uile ar aon mharc .*
- (c) Freagair na ceisteanna sna spásanna atá ann dóibh.*
- (d) Ní mór an leabhrán seo a thabhairt ar ais i ndeireadh an scrúdaithe .*
- (e) Scríobh do scrúduimhir sa bhosca atá ann di agus ar gach bileog eile.*

Scrúduimhir :

Uimhir an Ionaid

Roinn A	
1	
2	
3	
4(a) nó 4(b)	
5	
Móriomlán	

ROINN A - 40 MARC

Freagair 16 cheist ar bith ón Roinn seo. Tá na ceisteanna uile ar aon mharc.

1. Ón liosta a thugtar, ainmnigh na tairní a thaispeántar.

A



B

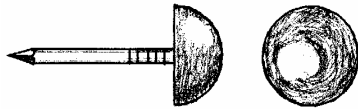

Tairne rocach

Stápla

Pionna painéil

Tairne ceannleathan

Tairne cumhdaitheoireachta

Sreangthairne cruinn

AINM A

AINM B

2. Ainmnigh an uirlis a bhfuil an lipéad A uirthi sa léaráid agus luaigh an úsáid a bhaintear aisti.

AINM

ÚSÁID

NÓ

Ainmnigh an uirlis a bhfuil an lipéad B uirthi sa léaráid agus luaigh an úsáid a bhaintear aisti.

AINM

ÚSÁID

A

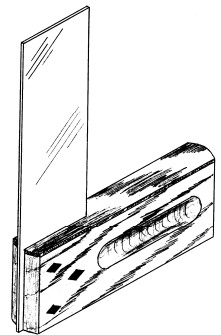

B

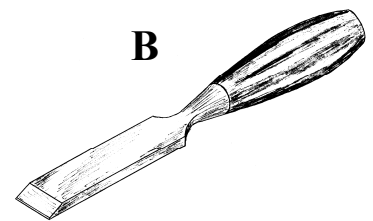

3. Ainmnigh gné an tsnáithe a thaispeántar ag A?

A

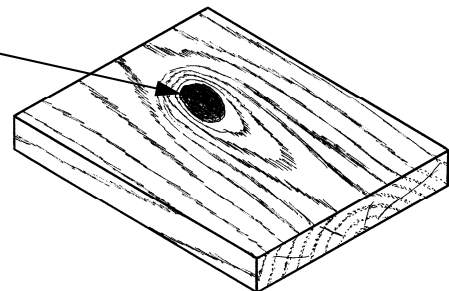

AINM

4. Ainmnigh an feistiú a thaispeántar agus luaigh an úsáid cheart a bhaintear as.

AINM

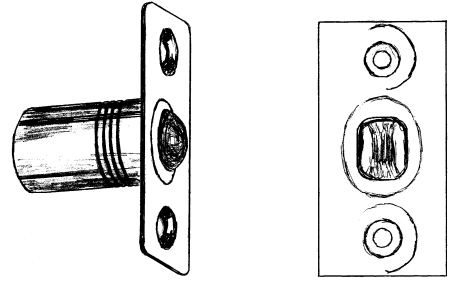

ÚSÁID

5. Luaigh na crainn ar an liosta óna dtagann na **síolta** seo.

A

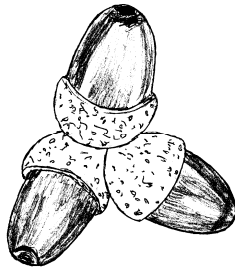

B

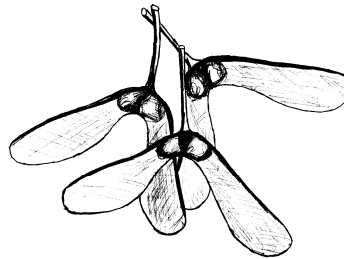

BEITH
PÉINE
DAIR
CUILEANN
SEICEAMAR
FUINSEOG

AINM A

AINM B

6. Ainmnigh an uirlis chumhachta a thaispeántar sa léaráid.

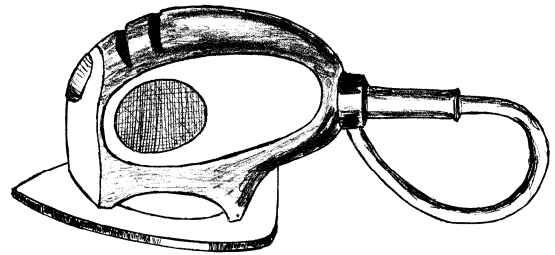

AINM

7. Liostaigh **dhá** réamhchúram sábháilteachta is ceart a dhéanamh nuair a úsáidtear uirlisí iniompartha cumhachta leictrí.

1.

2.

8. Conas is féidir an snáithe cinn ar chlár leathan a phlánáil, gan na corra (ciumhaiseanna) a smiotadh, mar a thaispeántar sa léaráid?

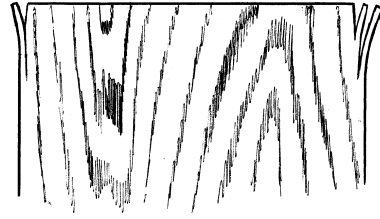

FREAGRA

9. Sa léaráid taispeántar gearradh de thamhan crainn. Ainmnigh an t-adhmad dorcha a thaispeántar ag A?

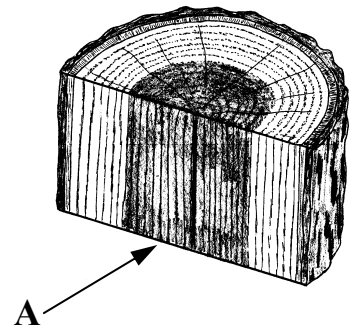

AINM

10. Taispeán le tic (✓) cé acu cineál stálaithe is oiriúnaí d'adhmad a úsáidtear sna háiteanna seo a leanas:

	Aerstálú	Stálú áithe
Cuailí fáil		
Cláir urláir		
Seilfre		
Conchró madra		
Bord cistine		

11. Cé acu de na fórsaí seo a leanas a choimeádann lann sábh cóipeála i bhfearas?

- (a) Comhbhrú
- (b) Teannas
- (c) Torc



FREAGRA

12. Cén fáth a ndéantar cinn planc a phéinteáil sula ndéantar stálú orthu?



FREAGRA

13. Nuair a chastar babhla mór adhmaid ar an deil, ar cheart luas na deile a shocrú ag **mear** nó **mall**?

FREAGRA

14. Ainmnigh feidhm amháin atá ag fréamhacha crainn.

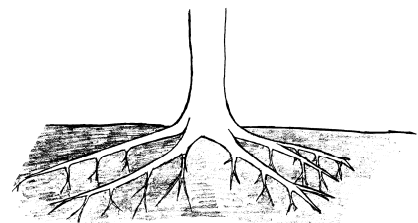

FREAGRA

15. Sa léaráid taispeántar stialltéitheoir leictreach. Cén úsáid a bhaintear as an téitheoir seo?

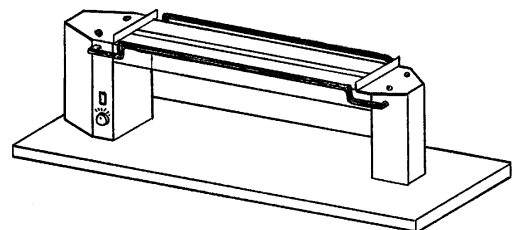

FREAGRA

16. Sa léaráid taispeántar rianaire ordóige. Cén úsáid a bhaintear as rianaire ordóige?

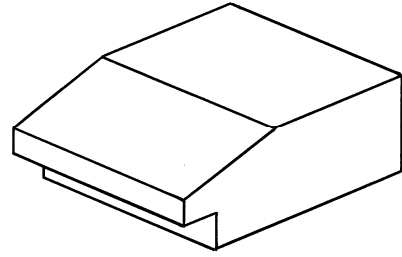

FREAGRA

17. Críochnaigh an léaráid den leathalt crosach a thaispeántar.

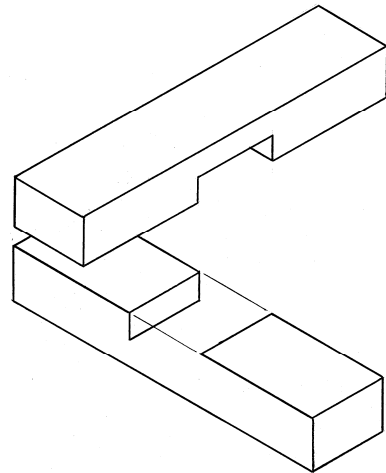

18. Go minic ceanglaítear cláir urláir trí úsáid a bhaint as an alt a thaispeántar. Ainmnigh an t-alt.

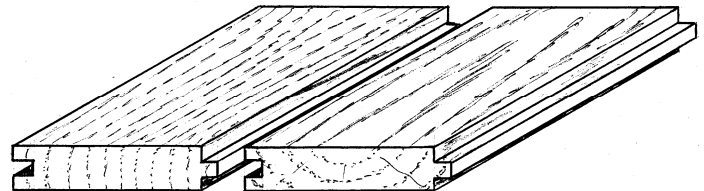

AINM

19 Cén údáid a bhaintear as ladhar an chasúir a thaispeántar?

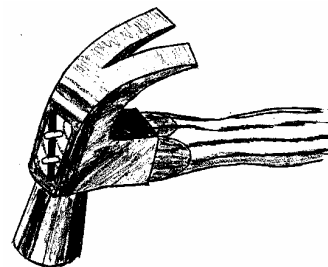

FREAGRA

20. Luaigh úsáid amháin a bhaintear as ríomhaire i gceardlann Teicneolaíocht Ábhar Adhmad?

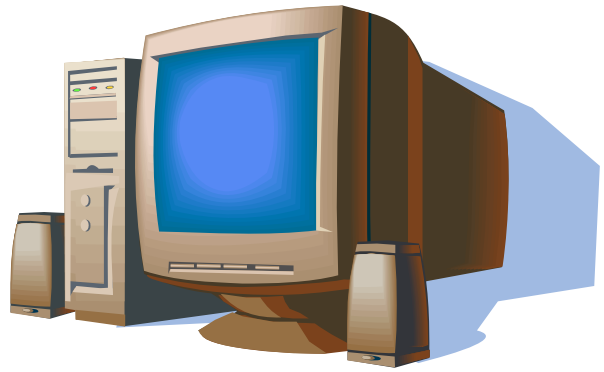

FREAGRA

Ní mór an leabhrán seo a thabhairt ar ais i ndeireadh an scrúdaithe.

LEATHANACH BÁN



Scrúdú an Teastais Shóisearaigh 2007

Teicneolaíocht Ábhar (Adhmad)
Gnáthleibhéal

Roinn B (60 Marc)

Treoracha

- (a) *Freagair trí cheist ar bith. Tá na ceisteanna uile ar aon mharc.*
- (b) *Nuair is gá sceitsí, is féidir sceitsí saorláimhe a dhéanamh nó úsaid a bhaint as an ngrafpháipéar a chuirtear ar fáil.*
- (c) *Scríobh do scrúduimhir ar do leabhar freagraí agus ar gach bileog eile a úsáidtear.*

1. Sa léaráid taispeántar seastán do dhioscaí (DVDs). Tá an seastán déanta as péine soladach.
 - (i) Déan cur síos ar mhodh oiriúnach chun an ceann **A** a shiúntáil leis an mbun **B**. Bain úsáid as nótaí agus as sceitsí.
 - (ii) Tá barr píosa **A** cuartha, mar a thaispeántar. Déan cur síos ar conas a d'fhéadfaí an cuar seo a ghearradh amach agus a chuaradh chun go mbeidh bailchríoch mhín air. Bain úsáid as nótaí agus sceitsí.
 - (iii) Liostaigh **dhá** uirlis a d'úsáidfí chun píosa **A** a churadh. Déan léaráid néata de uirlis **amháin** díobh seo.

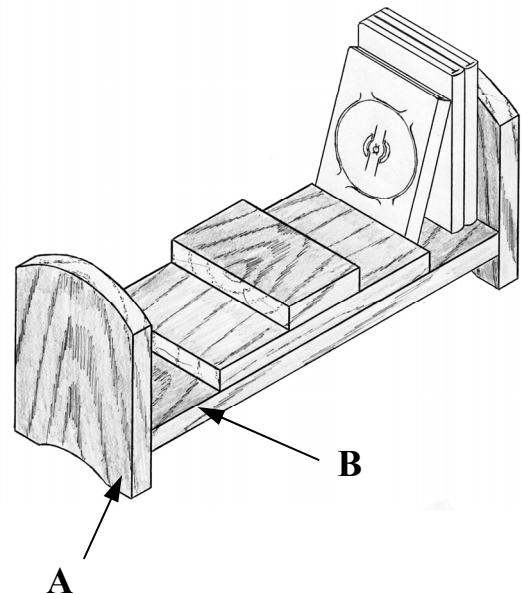

2. Sa léaráid taispeántar líníocht phictiúrtha de bhosca uirlisí, le haghaidh uirlisí beaga tí a stóráil. Tá an t-ábhar go léir **10mm** ar tiús.

(i) Tarraing, ina lánmhéid, **Aghaidhchló** ag féachaint i dtreo na saighde **A**.

(ii) Teilg **Taobhchló** ón gcló seo.

(iii) Cuir isteach **ceithre** phríomhthoise ar an líníocht agus taispeáin go soiléir na toislínte agus na cinn saighde.

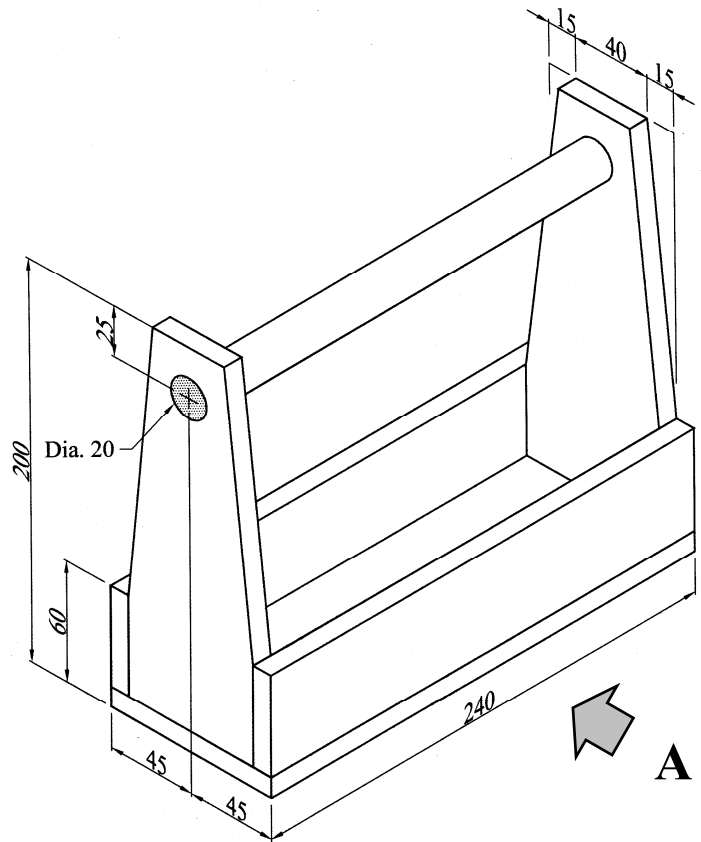

3. Sa léaráid taispeántar íomhá den ghnáthchiaróg throscaín (an réadán).

(i) Bain úsáid as nótaí agus sceitsí le cur síos a dhéanamh ar shaolré an ghnáthchiaróg throscaín faoi na ceannteidil seo a leanas:

- (a) Uibheaca
- (b) Larbha
- (c) Pupa
- (d) Chiaróg fhásta.

(ii) Mínigh conas a dhéanfá cóireáil ar phíosa troscáin ionsaithe ag an réadán.



(3mm)

4. Freagair A nó B

4A. Sa léaráid taispeántar slacán (maide) daorchluiche a casadh ar an deil. Tá an maide le déanamh ón bpíosa adhmaid a thaispeántar ag **A**.

- (i) Bain úsáid as nótaí agus sceitsí le cur síos a dhéanamh ar **thrí** chéim ba chóir a thógáil chun an t-adhmaid a ullmhú lena chur i bhfearas ar an deil.
- (ii) Ainmnigh uirlis deilte amháin a d'úsáidfí chun an píosa seo a chasadh. Déan léaráid néata den uirlis seo.
- (iii) Liostaigh **dhá** riail sábháilteachta ba chóir a fheidhmiú agus an deil in úsáid.

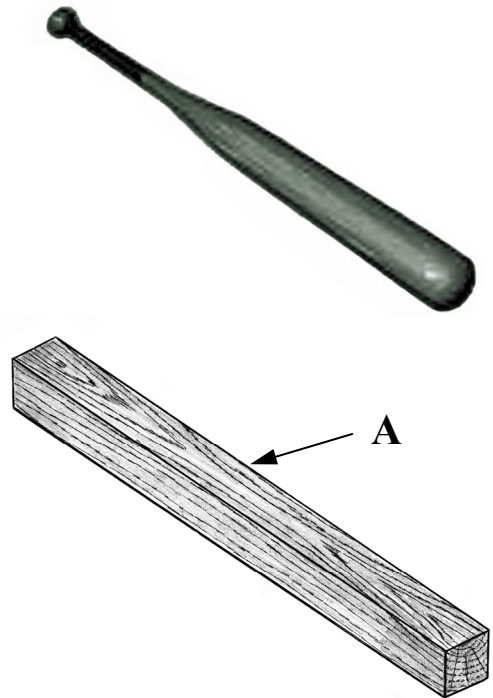

NÓ

4B. Sa léaráid taispeántar modh amháin chun litreoireacht a aistriú ó pháipéar go píosa adhmaid.

- (i) Mínigh an modh seo, mar a thaispeántar sa léaráid é.
- (ii) Tarraing saorsceitse néata d'uirlis snoíodóireachta a d'úsáidfí chun na litreacha seo a shnoí. Ainmnigh an uirlis seo.
- (iii) Tá an phlaic chríochnaithe le feistiú ar dhoras agus dhá scriú cheannleacaithe á n-úsáid. Bain úsáid as nótaí agus sceitsí le miniú conas a dhéanfá an t-adhmaid a ullmhú chun glacadh leis na scriúnna.

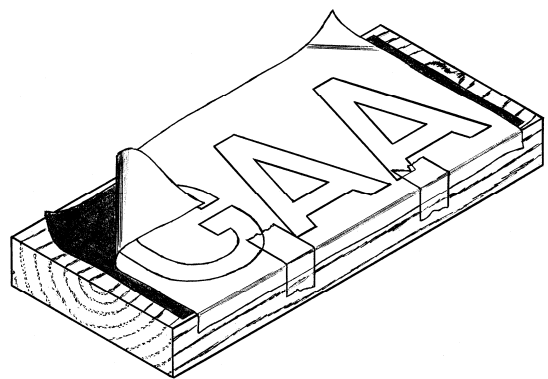

5. Sa léaráid taispeántar seastán aclaíochta do phiscín cait.

(i) Mol ábhar oiriúnach dóibh seo:

(a) Na hardáin

(b) An cuaille lárnach.

Tabhair cúis **amháin** le do rogha ábhar i ngach cás.

(ii) Bain úsáid as nótaí agus sceitsí néata le **dhá** athrú sa dearadh a mholadh, a chuirfeadh feabhas ar chruth an tseastáin aclaíochta seo.

(iii) Mol bailchríoch oiriúnach don seastán agus tabhair **dhá** chúis le do rogha bailchríoch.

