



*Scrúdú an Teastais Shóisearaigh 2005*

***Teicneolaíocht Ábhar Adhmad  
Gnáthleibhéal  
Roinn A (40 Marc)***

***Dé Luain 20 Meitheamh  
Tráthnóna, 2.00 - 4.00***

***Treoracha***

- (a) Freagair 16 ceist ar bith ón roinn seo.*
- (b) Tá na ceisteanna uile ar aon mharc.*
- (c) Freagair na ceisteanna sna spásanna atá ann dóibh.*
- (d) Cuir ar ais an leabhrán seo i ndeireadh an scrúdaithe.*
- (e) Scríobh d'uimhir scrúdaithe sa spás atá ann di ar gach bileog a úsáidtear.*

***Uimhir Scrúdaithe:***

Uimhir an Ionaid

Roinn A	
1	
2	
3	
4(a) nó 4(b)	
5	
<b>Móriomlán</b>	

## ROINN A - 40 MARC

Freagair 16 ceist ar bith ón roinn seo. Tá na ceisteanna uile ar aon mharc.

1. Ón liosta a thugtar, roghnaigh an t-ainm ceart don scriú a thaispeántar.

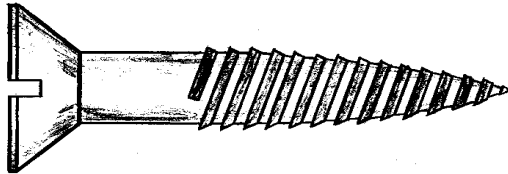

Ceannchruinn  
Leacaithe  
Ceannardaithe

AINM

2. Ainmnigh an uirlis a bhfuil **A** marcáilte uirthi sa léaráid agus tabhair an úsáid a bhaintear aisti.

AINM

ÚSÁID

  

NÓ

- Ainmnigh an uirlis a bhfuil **B** marcáilte uirthi sa léaráid agus tabhair an úsáid a bhaintear aisti.

AINM

ÚSÁID

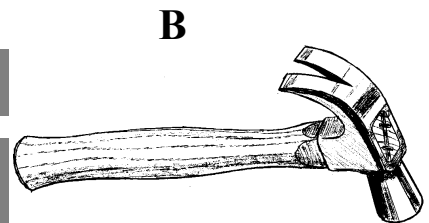
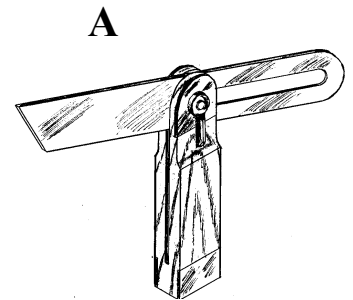

3. Taispeánann an léaráid bloc atá le scáthú sa chaoi go mbeidh an cuma air gur píosa adhmaid atá ann. Tarraing an snáithe ar gach dromchla.

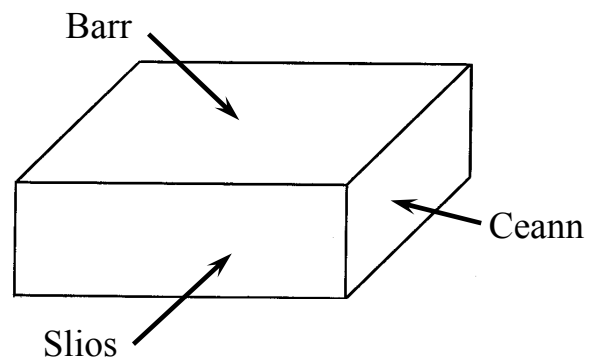

4. Ainmnigh an feistiú a thaispeántar sa léaráid.  
Cá háit a n-úsáidtear an feistiú seo?

AINM

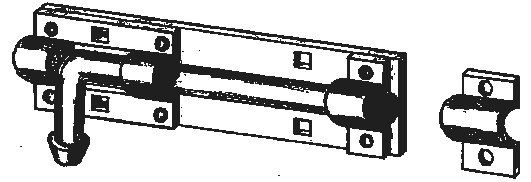

ÚSÁID

5. Luaigh na crainn ar an liosta óna dtagann na **duilleoga** seo.

A



B

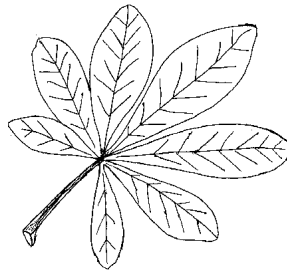

TEILE  
FUINSEOG  
FEÁ  
CNÓ CAPAILL  
DAIR  
BEITH

AINM A

AINM B

6. Ainmnigh an uirlis chumhachta a thaispeántar sa léaráid.

AINM

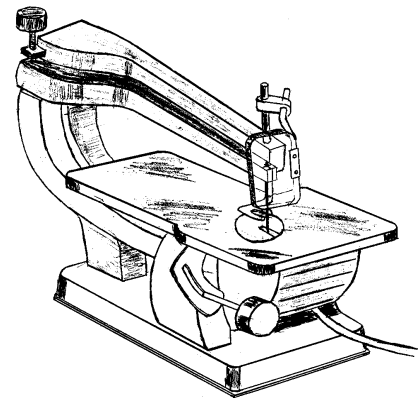

7. Liostaigh **dhá** phróiéis san adhmaadóireacht nuair is cóir gléas súlchosanta a chaitheamh lena linn.

1.

2.

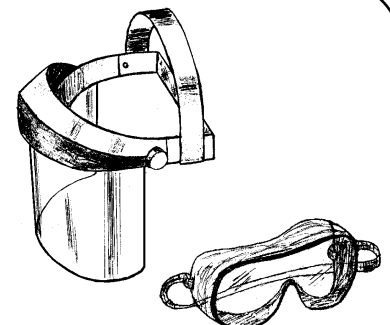

8. Tabhair fáth **amháin** le léiriú gur fearr plána fada in áit plána gearr a úsáid le planc fada adhmaid a phlánú.



X

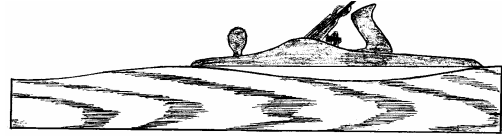

✓

**FREAGRA**

9. Gearrtar an t-adhmad a thaispeántar sa léaráid ó lár chrainn. Cad é an t-ainm a thugtar ar an ábhar bog músacánach a thaispeántar ag A?

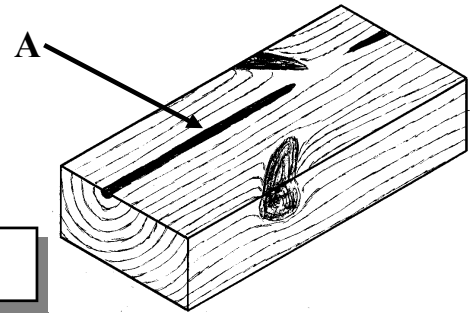

**FREAGRA**

10. Is féidir adhmad a roinnt ina dhá aicme, crua-adhmad agus bog-adhmad. Taispeáin le 'X' cén grúpa lena mbaineann gach ceann de na hadhmaid seo a leanas.

	<b>Crua-adhmad</b>	<b>Bog-adhmad</b>
<b>Giúis Ioruaich</b>		
<b>Fuinseog</b>		
<b>Giúis Douglas</b>		
<b>Cnó Capaill</b>		
<b>Giúis Albanach</b>		

11. Le linn aerstálú, cuirtear na plainc atá le stálú suas ar bhrící nó ar bhlocanna. Cad chuige a bhfuil sé seo tábhachtach?

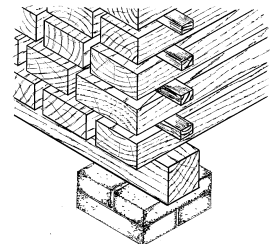

**FREAGRA**

12. Ainmnigh an t-alt a thaispeántar sa léaráid.

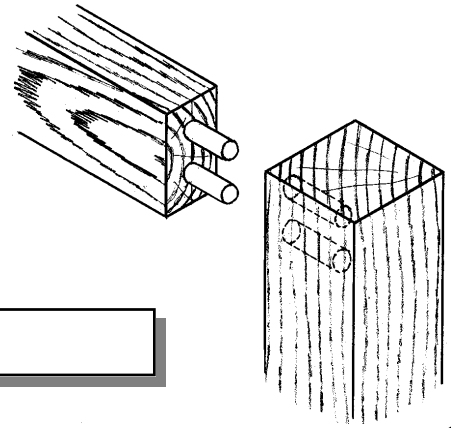

AINM

13. Ón liosta a thugtar, ainmnigh na páirteanna den deil a thaispeántar ag A agus B.

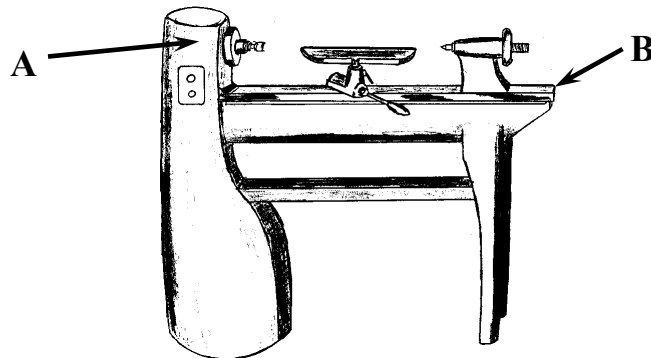

CÚLSTOC  
TACA UIRLISE  
LEABA  
CEANNSTOC  
PLÁTA FÁSÁLA

A

B

14. Ainmnigh an sábh a thaispeántar sa léaráid.

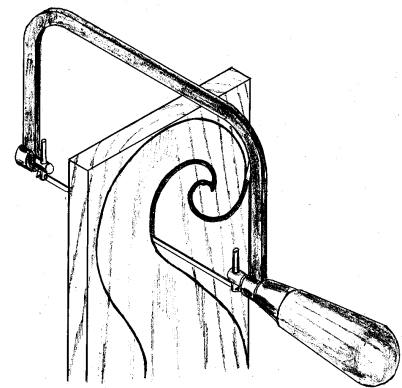

AINM

15. Tabhair modh amháin le pléascadh a sheachaint i mbileog peirspéics (aicrileach) nuair a bhíonn poll a ndruileáil tríd.

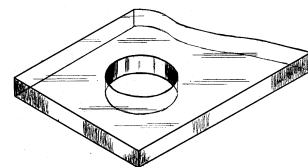

FREAGRA

16. Ainmnigh an uirlis snoite a thaispeántar sa léaráid.

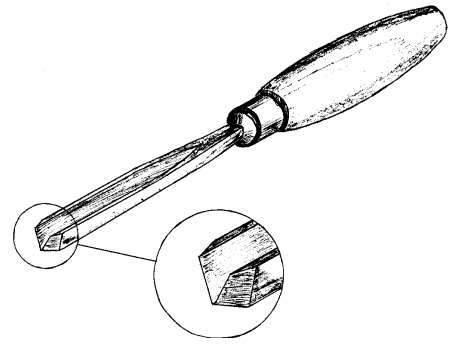

AINM

17. Cén dath atá ar an tsreang a théann go dtí an teirminéal le fiús sa phlocóid, mar a thaispeántar ag A sa léaráid?

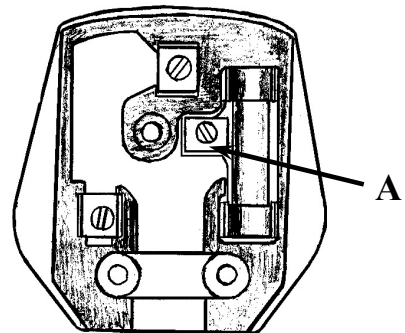

FREAGRA

18. Críochnaigh an sceitse den mhéaralt a thaispeántar.

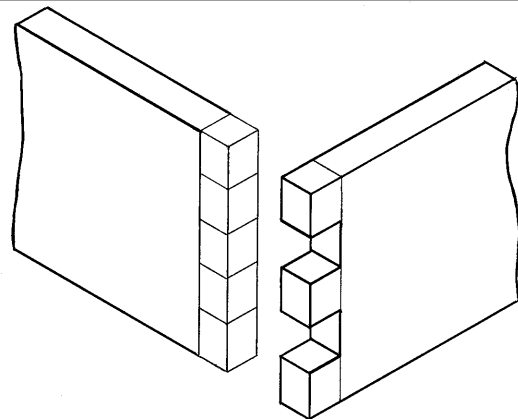

19. Is minic a bhualtear tairní isteach le casúr ag gearr uillinn le halt a threisiú, mar a thaispeántar sa sceitse. Cad é an t-ainm ceart do thairneáil den sort seo?

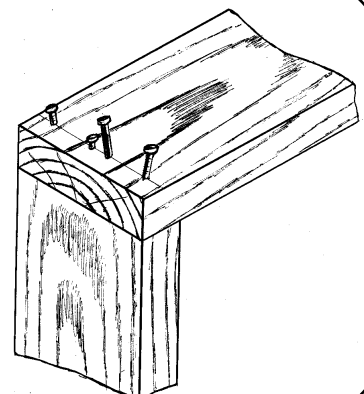

FREAGRA

**20.** Nuair a bhíonn ríomhaire in úsáid, tugtar grafaic ar phictiúir. Cad é a thugtar ar litreacha, focail agus uimhreacha?

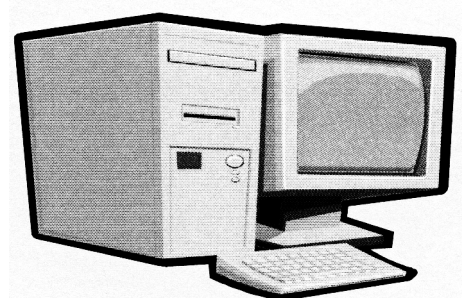

**FREAGRA**

**TABHAIR AN LEABHRÁN SEO AR AIS I**  
**NDEIREADH AN SCRÚDAITHE.**

# LEATHANACH BÁN





*Scrúdú an Teastais Shóisearaigh 2005*

# *Teicneolaíocht Ábhar Adhmad*

## *Gnáthleibhéal*

*Roinn B (60 Marc)*

### *Treoracha*

- (a) Freagair trí cheist ar bith ón roinn seo. Tá na ceisteanna uile ar aon mharc.*
- (b) Nuair is gá sceitsí, tarraing sceitsí saorlámhe nó bain úsáid as an ngrafpháipéar a chuirtear ar fáil.*
- (c) Scríobh d'uimhir scrúdaithe ar do leabhar freagraí agus ar aon bhileog eile a úsáidtear.*

1. Taispeánann an léaráid eitleán mar bhréagán. Téann an eite íochtarach chun tosaigh agus an eite níos lú ag an gcúl trí cholainn an eitleáin.

(i) Déan cur síos, ag baint úsáide as nótaí agus sceitsí, ar conas is cóir an poll a dhéanamh i gcolainn an eitleáin leis an eite mhór a ligean tríd.

(ii) Déan cur síos, ag baint úsáide as nótaí agus sceitsí néata saorlámhe, ar conas a d'fhéadfá na heití móra a ghearradh amach agus a dheilbhiú.

Ainmnigh **trí** uirlis a n-úsáidtear sa phróiseas seo.

(iii) Mol bailchríoch oiriúnach don tionscadal tar éis é a ghreanáil i gceart.

Tabhair **dhá** fháth le do rogha.

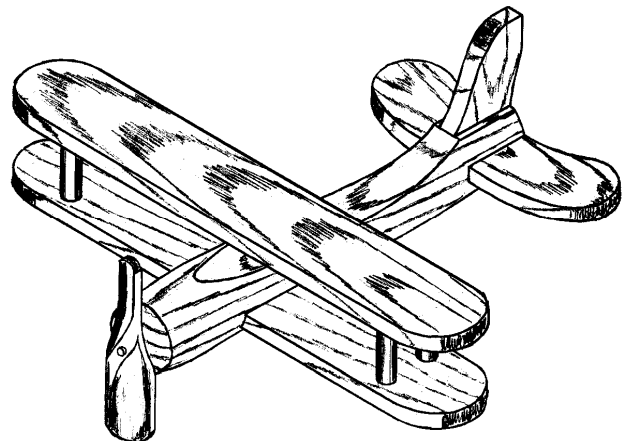

2. Taispeánann an léaráid cló pictiúrtha de raca spíosraí.  
Tá tiús **20mm** san ábhar uile. Tá trastomhas **20mm** ag an dual.

(i) Tarraing ina lánmhéid  
**Aghaidhchló** ag féachaint  
i dtreo na saighde **A**.

(ii) Teilg **Taobhchló** ón gcló  
seo.  
Taispeáin an lárphointe  
don pholl.

(iii) Cuir isteach **ceithre**  
phríomhthoise ar an  
líníocht agus taispeáin go  
soiléir na toislínte agus na  
cinn saighde.

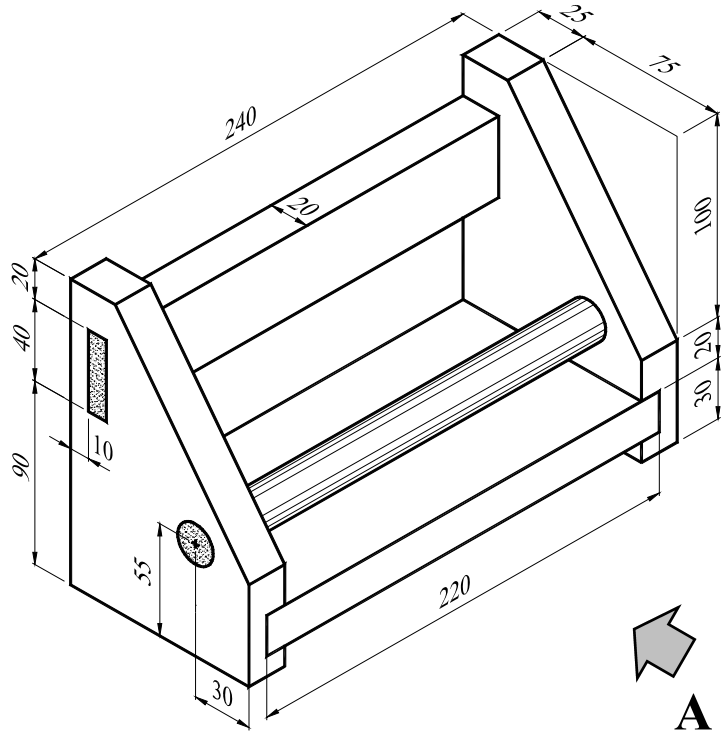

3. Taispeánann an léaráid píosa de shlischlár.

(i) Ainmnigh **dhá** chineál chláir mhonaraithe eile. I  
gcás aon cheann amháin acu, déan cur síos, ag  
baint úsáide as nótaí agus sceitsí ar conas a  
dhéantar an clár.

(ii) Bíonn cuma míshlachtmhar ar na ciumhaiseanna  
gearrtha ar shlioschlár. Déan cur síos, ag baint  
úsáide as nótaí agus sceitsí, ar mhódh a úsáidtear  
go minic leis na ciumhaiseanna seo a chlúdú.

(iii) Liostaigh **trí** bhuntáiste atá ag cláir mhonaraithe thar adhmaid soladach.

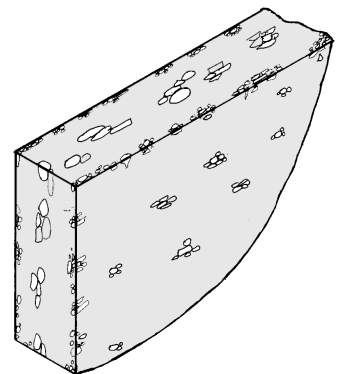

#### 4. Freagair A nó B

4A. Taispeánann an léaráid ceithre phíosa adhmaid gliúáilte le chéile. Úsáidfear an t-adhmad le cos lampa a dhéanamh.

(i) Déan cur síos, ag baint úsáide as notaí agus léaráidí, ar trí chéim ba chóir a thógáil leis an mbloc adhmaid a ullmhú níos mó le crochadh ar an deil.

(ii) Ainmnigh dhá uirlis deilte ar bith. Déan léaráid néata de gach ceann acu agus déan cur síos ar an fheidhm atá le gach uirlis.

(iii) Déanfar an bonn agus an chos den lampa a thaispeántar agus iad scartha ó chéile. Ag baint úsáide as sceitse, mol módh chun iad a shiúntáil le chéile.

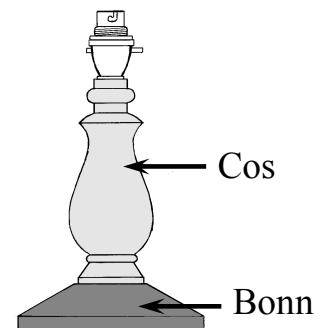
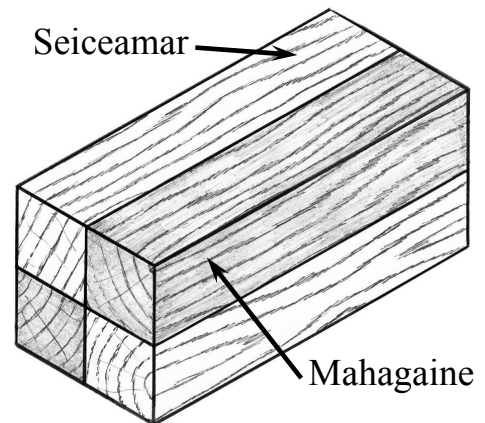

#### NÓ

4B. Taispeánann an léaráid plaic le huimhir tí do Uimhir 1, Bealach Seiceamair.

(i) Déan cur síos, ag baint úsáide as notaí agus sceitsí, ar conas a d'fhéadfaí uimhir an tí agus dearadh na duilleoige a aistriú ón bpáipéar go dtí an adhmad.

(ii) Mol uirlis a bheadh oiriúnach leis an dearadh seo a shnoí. Déan léaráid néata den uirlis seo.

(iii) Tá trí chóta vearnaise le cur ar an tionscadal críochnaithe. Déan cur síos ar na céimeanna i gceist leis an mbailchríocht a chur air.

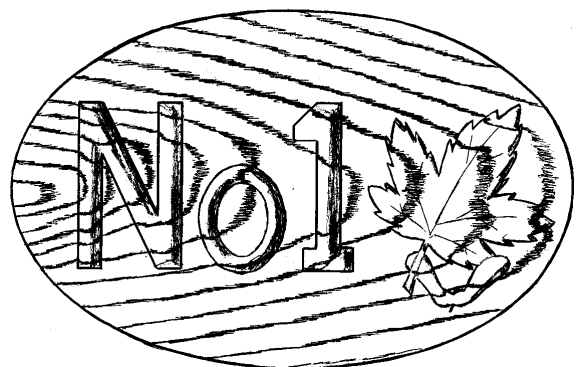

5. Taispeánann an léaráid bosca i gcomhair leabhar agus bréagán le húsáid i seomra linbh.

- (i) Déan cur síos, ag baint úsáide as nótaí agus sceitsí, ar conas a d'fhéadfaí dearadh an bosca agus an chlár a athrú le cuma chófra maoiné a thabhairt do.
- (ii) Ag baint úsáide as nótaí agus sceitsí, taispeáin conas a d'fhéadfaí greamáin láimhe a ghearradh /a chruthú sna sleasa den bosca.
- (iii) Ag baint úsáide as nótaí agus sceitsí, déan cur síos ar **dhá** dhóigh a d'fhéadfaí an bosca a mhaisiú chun an chuma a fheabhsú.

