

Scrúdú an Teastais Shóisearaigh, 2002.

343

Teicneolaíocht Ábhar (Adhmad).**Dé Luain 17 Meitheamh - Maidin 9.30 - 11.30.**

Roinn A - Gnáthleibhéal.
40 marc.

Uimhir Scrúdaithe

TREORACHA

1. Freagair 16 cheist ar bith ón roinn seo. Tá na ceisteanna uile ar aon mharc.
2. Freagair na ceisteanna sna spásanna atá ann dóibh.
3. Bí cinnte go scríobhann tú d'uimhir scrúdaithe sa spás atá ann di agus ar gach bileog a thugann tú uait.
4. Cuir ar ais an leabhrán seo i ndeireadh an scrúdaithe.

DON SCRÚDAITHEOIR AMHÁIN	
ROINN A- IOMLÁN	
1.	
2.	
3.	
4(a) nó 4(b).	
5.	
Móriomlán	

Uimhir an Ionaid

**NÍ MÓR AN LEABHRÁN SEO
 A THABHAIRT AR AIS**

ROINN A - 40 MARC

Freagair 16 cheist ar bith ón roinn seo. Tá na ceisteanna uile ar aon mharc.

1. Ón liosta a thugtar, ainmnigh na tairní a thaispeántar.

A



Tacóid ghearrtha
Tairne cumdaitheoireachta
Stápla

B



Pionna painéil
Sreangthairne ubhchruthach
Sreangthairne cruinn

AINM A

AINM B

2. Ainmnigh ceann amháin de na huirlisí a bhfuil A agus B marcáilte orthu sa léaráid agus luaigh an úsáid a bhaintear aisti.

A:- AINM

ÚSÁID

NÓ

B:- AINM

ÚSÁID

A

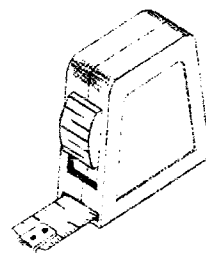

B

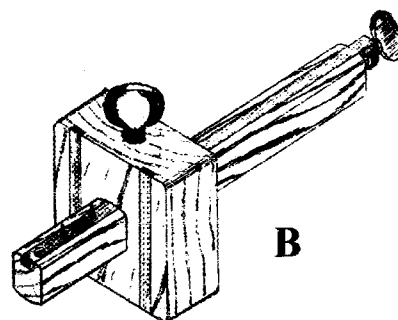

3. Taispeáin an dromchla a bhfuil **snáithe cinn** ann agus úsáid a bhaint as saighead.

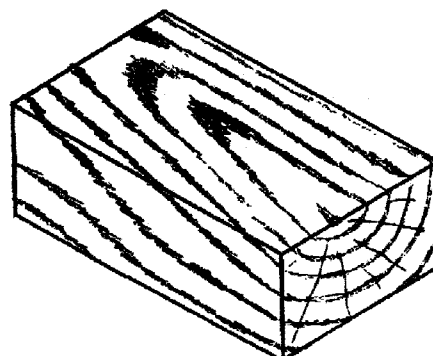

4. Ainmnigh an feistiú a thaispeántar agus tabhair a úsáid ceart.

AINM

ÚSÁID

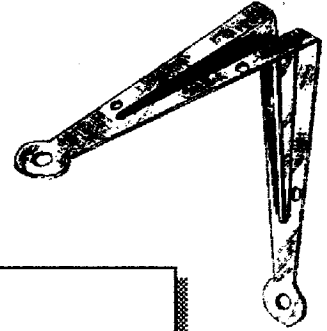

5. Roghnaigh na crainn ar an liosta óna dtagann na duilleoga seo.

A

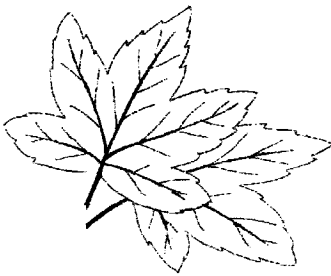

B



FUINSEOG
CUILEANN
DAIR
TEILE
CNÓ CAPAILL
SEICEAMAR

AINM A

AINM B

6. Críochnaigh na saigheada ag A agus B leis an treo ceart a thaispeáint leis an adhmaid a phlánáil chun bailchríoch mhín a fháil.

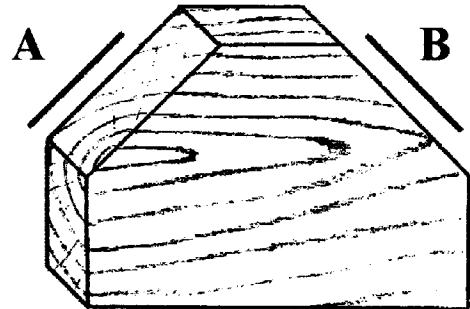

7. Liostaigh dhá réamhchúram a ba chóir a choimeád agus vearnais a chur ar bhall troscáin.

1

2.

8. Conas is féidir le dochar a dhéanamh do lann phlána mar a thaispeántar sa sceitse?

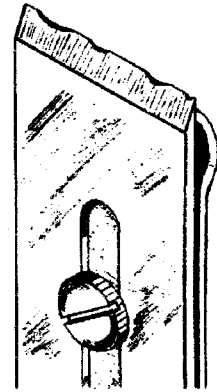

FREAGRA

9. Fásann fáinne bliantúil nua ar chrann gach bliain. Cén séasúr, an **t-earrach** nó an **fómhar**, a fhásann an chuid dorcha de ghach fáinne mar a thaispeántar ag A?

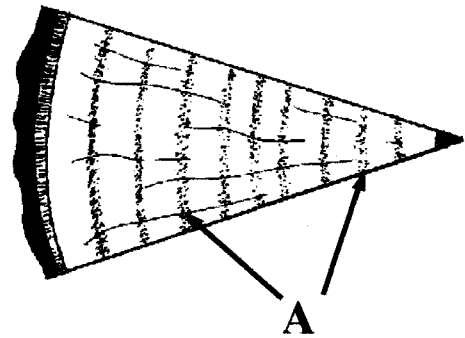

FREAGRA

10. Taispeáin le 'X' cé acu díobh seo a leanas atá mar **fhabhtanna nádúrtha** a tharlaíonn le linn an chrainn a bheith ag fás agus cé acu díobh atá mar fhabhtanna a tharlaíonn ar **dhóigheanna eile**, mar shampla, tré leagan, oiriúnú nó stálú.

	Nádúrtha	Ar chaoi eile
Crannra		
Scoilteanna cinn		
Freangadh		
Croí-lobhadh		
Snáithe bíseach		

11. Ainmnigh an mhúnláil a thaispeántar ag A sa léaráid.

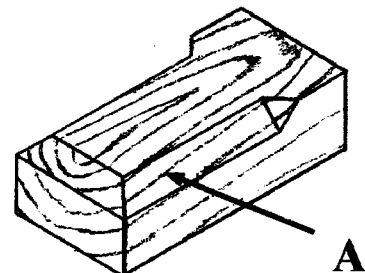

FREAGRA

12. Gearrtar spreotáí ina bplainc sula d'fhéadfaí an t-adhmad a stálú i gceart. Cén fáth go bhfuil gá leis seo?

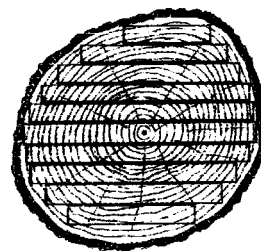

FREAGRA

13. Ón liosta a thugtar, ainmnigh na páirteanna den deil a bhfuil na lipéidí A agus B orthu.

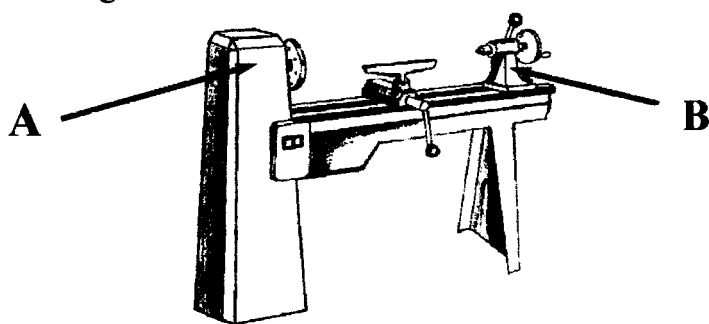

TACA UIRLISE
CEANNSTOC
PLÁTA FÁSÁLA
CÚLSTOC
FEARSAID

A

B

14. Tá na trí shraith adhmaid le greamú le chéile le gliú chun leathán sraithadhmaid a dhéanamh. Bain úsáid as saigheada chun a thaispeáint cén treo ba chóir a bheith faoin snáithe i ngach leathán.

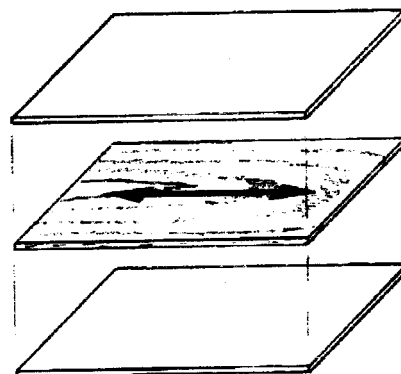

15. Tá an ulóg C mar ulóg thiomána. Cé acu den dhá ulóg eile a rothlaíonn níos tapúla, A nó B.

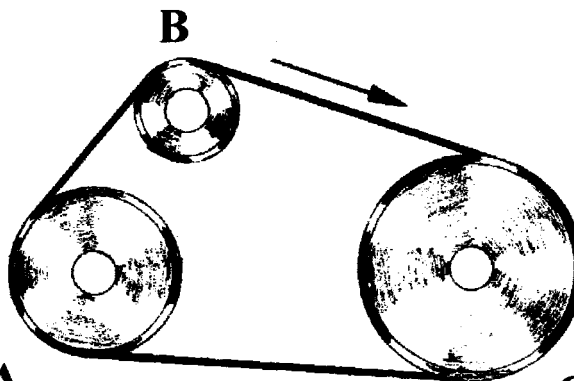

FREAGRA

16. Déantar uirlisí adhmaadóireachta cosúil leis an máilléad, an clárchrúca nó an rianaire marcála as feá-adhmad go minic. Cén fáth a bhfuil an **feá-adhmad** go maith don úsáid seo?

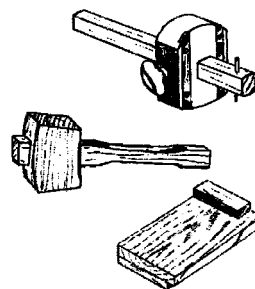

FREAGRA

17. Críochnaigh an léaráid den **Bhéalalt** a thaispeántar.

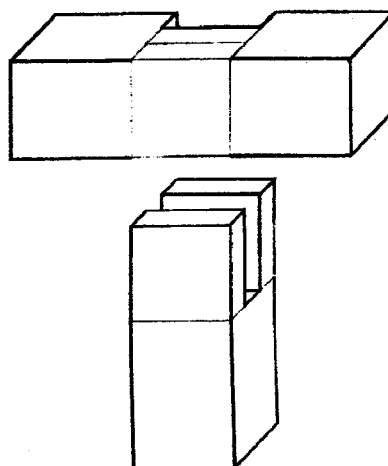

18. Bain úsáid as saighead leis an **talamhtheirmineál** a thaispeáint ar an léaráid.

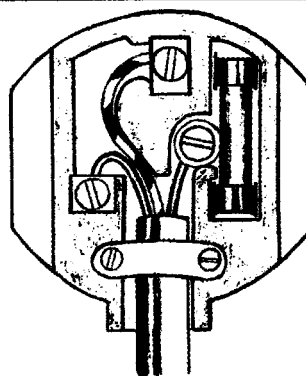

19. Cén úsáid a bhaintear as an gcrosphéin ag barr an chasúir?

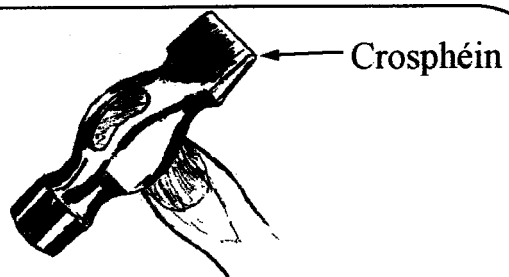

FREAGRA

20. An feiste **ionchuir** nó feiste **aschuir**
an t-eochairchlár ar an ríomhaire?



FREAGRA

**TABHAIR AN LEABHRÁN SEO AR AIS I
nDEIREADH AN SCRÚDAITHE.**

LEATHANACH BÁN

Scrúdú an Teastais Shóisearaigh, 2002.

344

Teicneolaíocht Ábhar (Adhmad).

Dé Luain 17 Meitheamh - Maidin 9.30 - 11.30.

Roinn B - Gnáthleibhéal.

60 marc.

TREORACHA

1. Freagair trí cheist ar bith ón roinn seo. Tá na ceisteanna uile ar aon mharc.
2. Nuair is gá sceitsí, tarraing saorsceitsí nó bain úsáid as an ngrafpháipéar a chuirtear ar fáil.
3. Scríobh d'uimhir scrúdaithe ar do leabhar freagraí agus ar aon bhileoga eile a úsáidtear.

1. Taispeánann an léaráid raca adhmaid i gcomhair eochracha.
 - (i) Tá cruth na heochrach léirithe ar pháipéar. Déan cur síos ar chonas a d'fhéadfadh an dearadh a aistriú ón bpáipéar go dtí an adhmad.
 - (ii) Déan cur síos, ag baint úsáide as nótaí agus sceitsí néata saorlámhe, ar chonas a d'fhéadfadh an eochair seo a ghearradh agus a dheilbhiú.
Ainmnigh trí uirlis a n-úsáidtear sa phróiseas seo.
 - (iii) Mol bailchríoch oiriúnach le cur ar an dtionscadal tar éis é a ghreanáil i gceart.
Tabhair **dhá** fáth le do rogha de bhailchríoch.

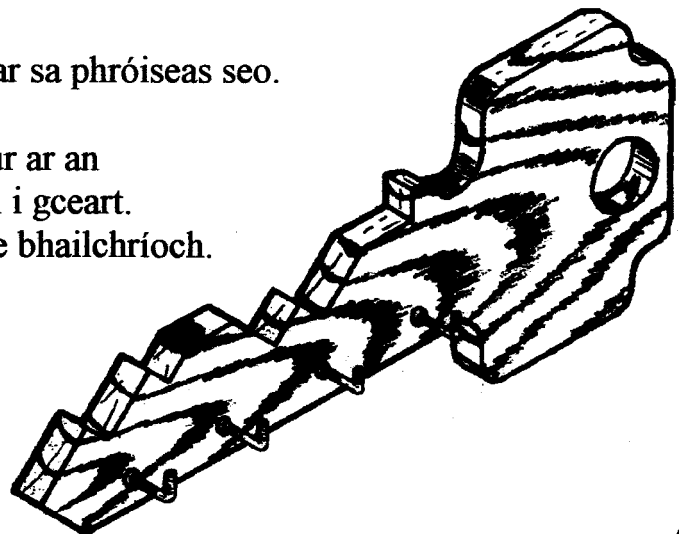

2. Taispeánann an léaráid líníocht phictiúrtha de raca do litreacha. Tiús 10mm atá san ábhar uile.

- (i) Tarraing ina lánmhéid, aghaidhchló ag féachaint i dtreo na saighde A.
- (ii) Teilg taobhchló ón gcló seo.
- (iii) Cuir isteach ceithre phríomhthoise ar an líníocht agus taispeáin go soiléir na toislínte agus na cinn saighde.

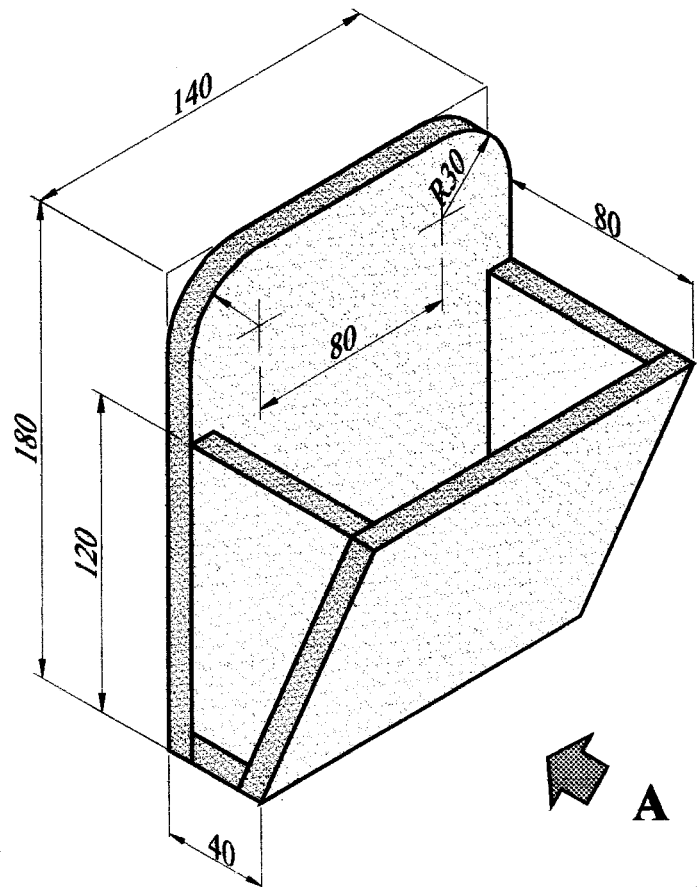

3. Taispeántar an trasghearradh de thamhan crainn sa léaráid agus lipéidí ar chuid de na páirteanna.

- (i) Déan cur síos ar **dhá** fheidhm leis an gcoirt ar chrann.
- (ii) Déan cur síos ar **dhá** dhifriocht idir an fhionn adhmaid agus an croí adhmaid.
- (iii) Ainmnigh agus déan cur síos ar **aon** pháirt eile de thrasghearradh an chrainn.
- (iv) Tá trí príomhpháirt i gcrann, na fréamhacha, an tamhan agus an mullach. Tabhair feidhm **amháin** do ghach páirt.

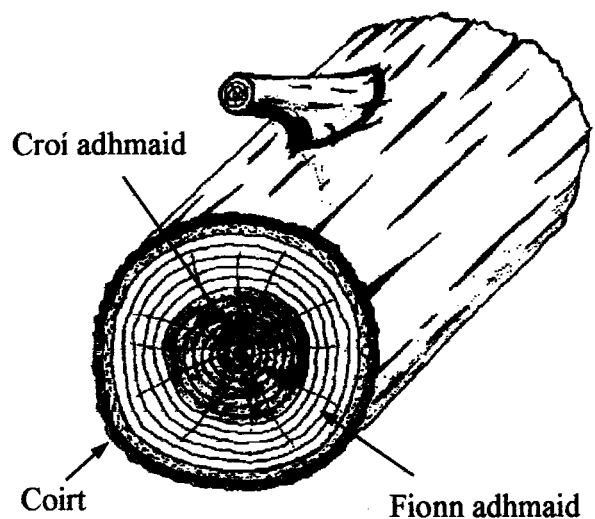

4. Freagair A nó B.

A.

Taispeánann an léaráid coimeádán do choinneal tar éis í a dhéanamh ar an deil. Déantar í as dhá phársa d'adhmaid agus iad siúntáilte ag A.

- (i) Déan léaráid néata de ghach pársa agus taispeáin go soiléir conas a d'fhéadfadh iad a shiúntáil.
- (ii) Ní mór an poll don choinneal a dhruileál go ceartingearach le doimhneacht 30mm. Mínigh conas is féidir seo a dhéanamh.
- (iii) Liostaigh **dhá** riail shábháilteachta a ba chóir a choimeád agus an deil a úsáid.

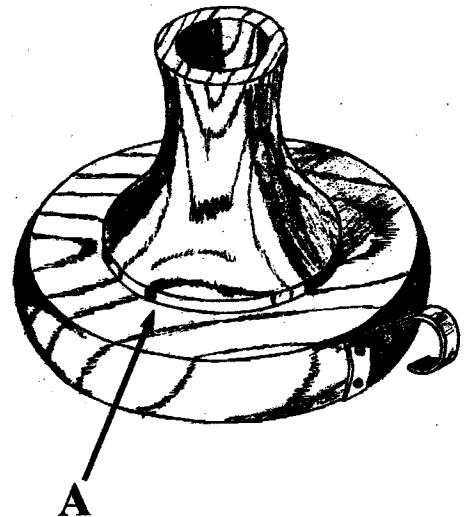

NÓ

B.

Taispeánann an léaráid tionscadal snoíodóireachta. Déantar é as M.D.F. le veinir.

- (i) Tabhair **trí** fáth le taispeáint gur rogha mhaith í an M.D.F. le veinir mar ábhar don snoíodóireacht seo.
- (ii) Déan sceitse néata de uirlis snoíodóireachta a bheadh oiriúnach leis an tionscadal seo a dhéanamh.
- (iii) Tá cuilithíní a bheith sa chúlra le cuma uisce a thaispeáint. Déan cur síos, ag baint úsáide as nótaí agus sceitsí néata saorláimhe, conas a d'fhéadfá an chuma seo a chur i gcrích.

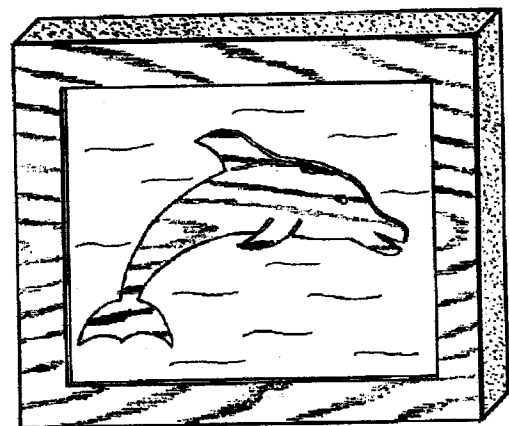

5. Taispeánann an léaráid raga a dearadh le cásanna do fhíschaiséid a choinneáil. Déantar é as **dhá** leathán aicrileach (peirspéacs) ar bhonn adhmaid soladach.

(i) Taispeáin le nótaí agus sceitsí conas a lúbtar an leathán aicrileach tré uillinn 90° mar a thaispeántar ag A.

(ii) Tá na leatháin aicrileacha le scriúáil don bhonn. Mínigh, ag baint úsáide as nótaí agus sceitsí néata saorláimhe, conas a dhruileáiltear na poill do na scriúanna seo gan an t-aicrealach a scoilteadh

(iii) Ag baint úsáide as sceitsí néata saorláimhe, mol feabhsú **amháin** a d'fhéadfá a chur leis an dearadh leis na cásanna fis a choinneáil díreach.

