



*Scrúdú an Teastais Shóisearaigh, 2015*

## *Teicneolaíocht Ábhar (Adhmad)*

### *Ardleibhéal*

*Roinn B (60 marc)*

*Dé Luain, 15 Meitheamh*

*Tráthnóna, 2:00 - 4:00*

#### **Treoracha**

- (a) *Freagair trí cheist. Tá na ceisteanna uile ar aon mharc.*
- (b) *Freagair ceist 5A nó ceist 5B ach ná freagair an dá cheann.*
- (c) *Áit a bhfuil gá le sceitsí, is ceadmhach iad a dhéanamh go saorlámhach nó ar an bpáipéar greille atá ar fáil.*
- (d) *Scriobh do scrúduimhir ar do fhreagarleabhar agus ar gach bileog eile a úsáideann tú.*
- (e) *Ba chóir Ceist 1 sa roinn seo a fhreagairt ar pháipéar líníochta. Ba chóir gach ceist eile a fhreagairt ar an bhfreagarleabhar a sholáthraítear.*

1. Taispeánann an léaráid foireann de chéimeanna adhmaid.

- (i) De réir scála 1:4, tarraing **aghaidhchló** de na céimeanna sa treo ina bhfuil an tsaighead A.
- (ii) Teilg **bonnchló** ón aghaidhchló.
- (iii) Teilg **taobhchló**.

*Nóta: Níl gá le mionsonraí folaithe.*

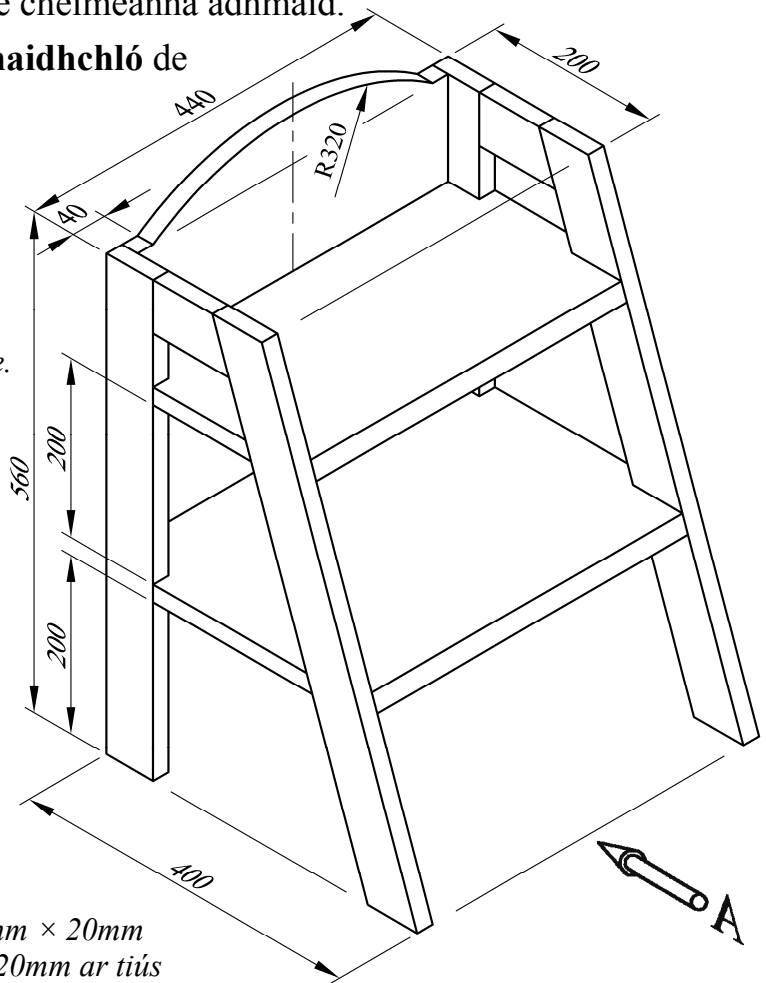

*Ábhar fráma: 60mm × 20mm  
Gach ábhar eile: 20mm ar tiús*

2. (i) Is dhá chéim i ngnáthphróiseas dearaidh iad **Sceitsí/Líníochtaí Oibre** agus **Smaointe Dearaidh/Réitigh**. Mínigh an **DÁ** chéim seo.

- (ii) Taispeánann an iomhá bailiúchán d'uirlisí DIY agus de threalamh atá le fáil in an-chuid tithe.

Agus nótaí agus **sceitsí néata saorláimhe** á n-úsáid agat chun do chuid smaointe a chur in iúl, dear aonad adhmaid iniompartha oiriúnach chun trealamh dá leithéid a stóráil.



- (iii) Luaigh **DHÁ** riachtanas dearaidh ar leith nach mór a chur san áireamh i ndearadh an aonaid atá beartaithe.
- (iv) Agus nótaí agus **sceitsí néata saorláimhe** á n-úsáid agat, mínigh conas ar chur tú an **DÁ** riachtanas seo san áireamh i do réiteach deiridh dearaidh.

3. Chun a chion taise a laghdú, is gnách adhmaid a stáilú sula n-úsáidtear é. Taispeánann an léaráid modh amháin chun adhmaid a stáilú.

- (i) Cad é an t-ainm ceart ar an modh stálaithe seo?
- (ii) Luaigh **FEIDHM gach** ceann de na páirteanna a leanas, mar a thaispeántar sa léaráid:
  - **Fean**
  - **Scairdeanna Gaile**
  - **Cornaí Téite**
  - **Caolaigh**
  - **Tralaí**
- (iii) Ainmnigh modh stálaithe adhmaid **AMHÁIN** eile.

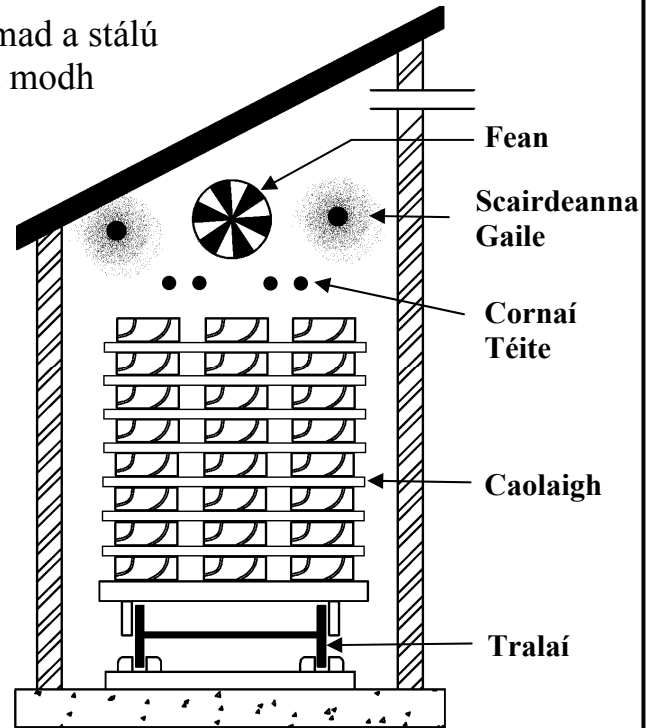

Luaigh **DHÁ** bhuntáiste agus **DHÁ** mhíbhuntáiste a bhaineann leis an dara modh stálaithe seo. Déan tagairt ar leith don chion taise gur féidir a bhaint amach le **gach** modh.

- (iv) Agus nótaí agus *sceitsí néata saorláimhe* á n-úsáid agat, ainmnigh **TRÍ** mháichail a bhaineann le stáilú. Déan cur síos ar conas is féidir **gach** máichail a chosc.

4. Taispeánann an iomhá ar dheis ceithre chineál sáibh.

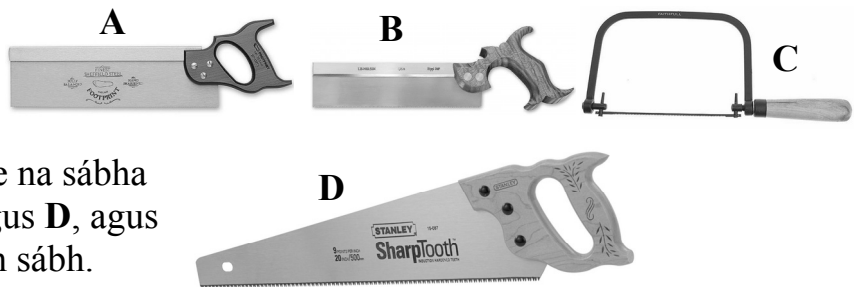

- (i) Luaigh an t-ainm ceart do gach ceann de na sáibha lipéadaithe **A**, **B**, **C** agus **D**, agus abair cá n-úsáidfí gach sáibh.

- (ii) I bhformhór na sáibha, is amach ón gcluas a bhíonn na fiacla dírithe, ach i sáibh **C** de ghnáth bíonn na fiacla dírithe i dtreo na cluaise. Mínigh cén fáth gur mar sin a bhíonn siad.

- (iii) Agus nótaí agus *sceitsí néata saorláimhe* á n-úsáid agat, déan cur síos ar na céimeanna atá le leanúint chun lann bhriste a athchur i sáibh **C**.

- (iv) Agus nótaí agus *sceitsí néata saorláimhe* á n-úsáid agat, déan cur síos, **go mion**, ar na céimeanna a ghlacfa chun an trinse a thaispeántar sa léaráid a mharcáil amach agus a bhaint amach.

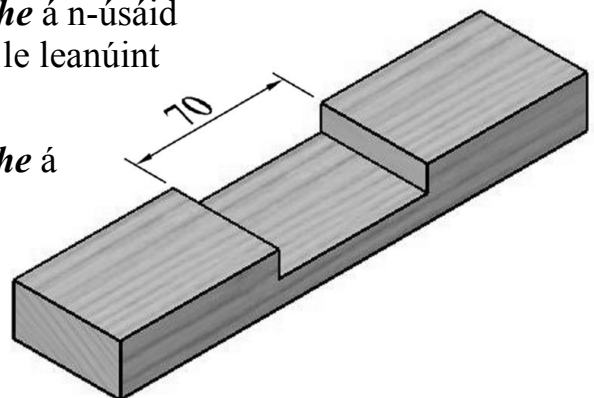

## 5. Freagair 5A nó 5B

**5A.** Taispeánann an iomhá coinneálaí biachláir do bialann. Tá an coinneálaí déanta as aicrileach lúbtha atá ceangailte le bonn adhmaid. Tá dhá pholl ciorclach san aicrileach ag foirceann amháin, faoi mar a thaispeántar, chun boinn na gcoimeádán salainn agus piobair a choinneáil.

- (i) Agus **sceitse néata saorláimhe** á úsáid agat, tarraing fhorbairt an dromchla nár mhór a mharcáil amach ar an mbileog aicrileach chun an coinneálaí a dhéanamh.
- (ii) Agus nótaí **agus sceitsí néata saorláimhe** á n-úsáid agat, déan cur síos **go mion** ar na céimeanna atá le leanúint chun an coinneálaí a **GHEARRADH AMACH** agus a **DHEILBHIÚ**.
- (iii) Agus nótaí agus **sceitsí néata saorláimhe** á n-úsáid agat, déan cur síos ar conas a dhéanfá an dá pholl ciorclach sa bhileog aicrileach.
- (iv) Agus nótaí agus **sceitsí néata saorláimhe** á n-úsáid agat, déan cur síos ar na céimeanna atá le leanúint chun an coinneálaí aicrileach a fheistiú ar an mbonn adhmaid, agus ceithre scriú á n-úsáid.



## NÓ

**5B.** Déantar adhmaid a dheilbhiú go minic ar bhealaí éagsúla, amhail deileadh, snoí agus lannú.

- (i) Taispeánann na hiomhánna ar dheis trí mhodh dhifriúla snoíodóireachta. Ainmnigh **GACH** modh díobh.

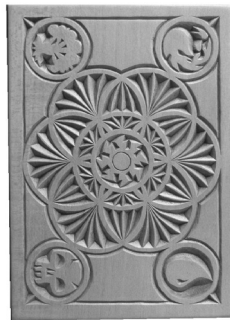

A



B



C

- (ii) De gnáth is é a bhíonn i gceist le snoíodóireacht ná dearadh nó pátrún a aistriú ó phíosa páipéir go píosa adhmaid. Agus nótaí agus **sceitsí néata saorláimhe** á n-úsáid agat, déan cur síos ar conas a d'fhéadfaí é sin a dhéanamh.
- (iii) Is cosa lannaithe iad na ceithre chos atá sa tionscadal mic léinn ar dheis. Luaigh **DHÁ** chúis go n-úsáidtear lannú in ionad cosa cuartha a ghearradh amach as adhmaid soladach.
- (iv) Agus nótaí agus **sceitsí néata saorláimhe** á n-úsáid agat, déan cur síos ar na céimeanna atá le leanúint chun ceann **AMHÁIN** de na cosa lannaithe a dhéanamh.

