



*Scrúdú an Teastais Shóisearaigh, 2012*

## *Teicneolaíocht Ábhar (Adhmad)*

### *Ardleibhéal*

#### *Roinn B (60 marc)*

*Dé Luain, 18 Meitheamh*

*Tráthnóna, 2.00 - 4.00*

#### **Treoracha**

- (a) Freagair **trí** cheist. Tá na ceisteanna uile ar aon mharc.
- (b) Freagair ceist 5A **nó** ceist 5B ach **ná** freagair an dá ceann.
- (c) Áit a bhfuil gá le sceitsí, is ceadmhach iad a dhéanamh go saorlámhach nó ar an bpáipéar greille atá ar fáil.
- (d) Scríobh do scrúduimhir ar do fhreagarleabhar agus ar gach bileog eile a úsáideann tú.
- (e) Ba chóir **Ceist 1** sa roinn seo a fhreagairt ar pháipéar líníochta. Ba chóir gach ceist eile a fhreagairt ar an bhfreagarleabhar a sholáthraítear.

1. Sa léaráid taispeántar líníocht isiméadrach, ar a bhfuil toisí, d'aonad seilfeanna adhmaid ina ndéantar leabhair agus bréagáin a stóráil.

- (i) De réir scála 1:5, tarraing **aghaidhchló** den aonad seilfeanna, ag féachaint sa treo ina bhfuil an tsaighead **A** agus **taobhchló** ag féachaint sa treo ina bhfuil an tsaighead **B**.

Cuir isteach **CEITHRE** phríomhthoise ar do líníocht.

- (ii) Le cabhair nótaí agus **sceitsí néata saorláimhe**, déan cur síos ar mhodh oiriúnach chun na bail **C** agus **D** a shiúntáil.

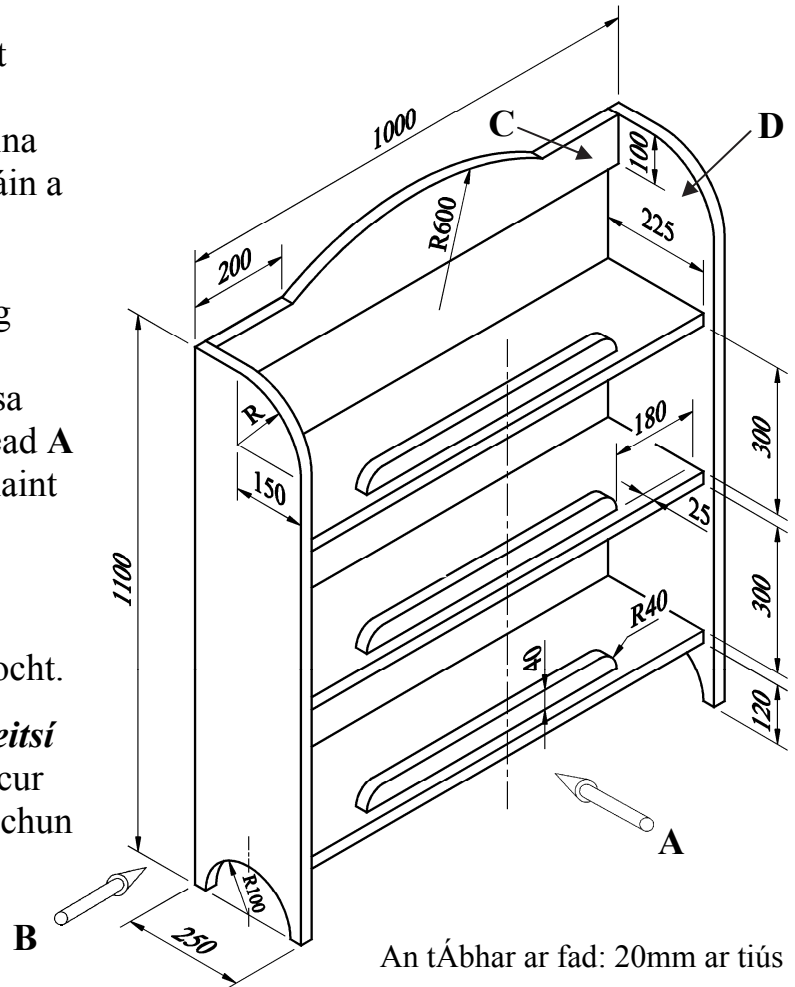

An tÁbhar ar fad: 20mm ar tiús

2. (i) Is dhá chéim i bpróiseas dearaidh tipiciúil iad **Sceitsí/Líníochtaí Oibre** agus **Smaointe Dearaidh/Réitigh**. Míniú an **DÁ** chéim seo.

- (ii) Sa léaráid taispeántar rogha den trealamh líníochta a úsáideann mic léinn **TÁA** chun líníochtaí oibre a tháirgeadh.

Agus nótaí agus **sceitsí néata saorláimhe** á n-úsáid chun do smaointe a chur in iúl, dear aonad stórála iniompartha oiriúnach, déanta as adhmaid, do na rudaí seo. San aonad ba chóir go mbeadh dromchla chlár líníochta claonta ar féidir é a athrú chuig uillinneacha difriúla.

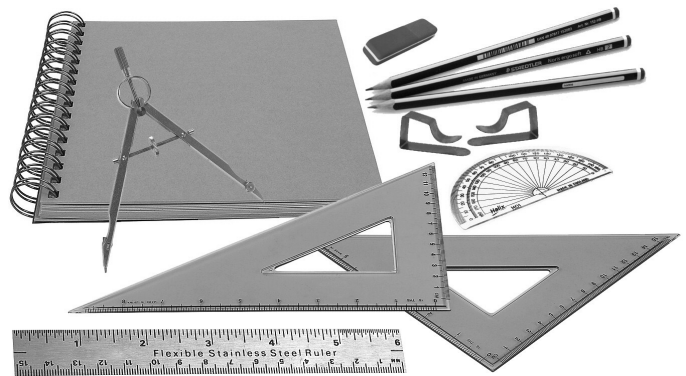

- (iii) Agus nótaí agus **sceitsí néata saorláimhe** á n-úsáid agat, déan cur síos ar conas a chuir tú na sainriachtanais seo a leanas isteach i do réiteach dearaidh deireanach:

- (a) Iniomparthacht an aonaid  
(b) An dromchla claonta inathraithe.

3. (i) Ainmnigh na **TRÍ** chlár mhonaraithe, lipéadaithe **A**, **B** agus **C** thíos.

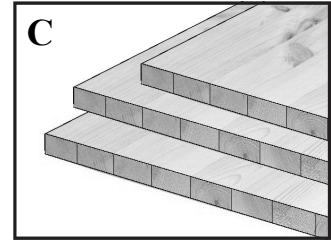
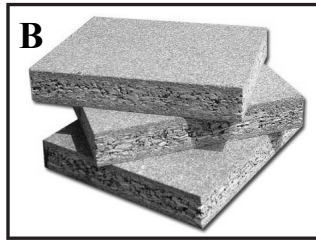
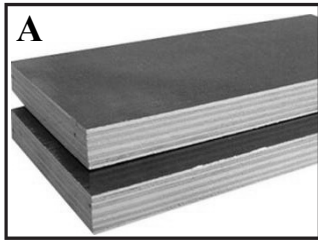

(ii) Mínigh go hachomair **CEITHRE** bhuntáiste atá ag cláracha monaraithe thar chláracha adhmaid soladacha.

(iii) Le cabhair nótaí agus *sceitsí néata saorláimhe*, déan cur síos go mion, ar mhonarú ceann **AMHÁIN** de na cláracha thuas.

(iv) Is saincheist timpeallachta thábhachtach é dífhoraóisiú ár bhforaóisí báistí trópaiceacha. Maidir le cosaint agus caomhnú:

(a) Cén fáth ar chóir dúinn ár bhforaóisí báistí trópaiceacha a chaomhnú? Luaigh **DHÁ** chúis.

(b) Luaigh **DHÁ** shlí ar féidir le húsáid na gcláracha monaraithe cabhrú le laghdú a dhéanamh ar ráta reatha an dífhoraoisithe dhomhanda.

4. (i) Luaigh an t-ainm ceart do na huirlisí cumhachta lipéadaithe **X**, **Y** agus **Z** thíos.



**X**



**Y**

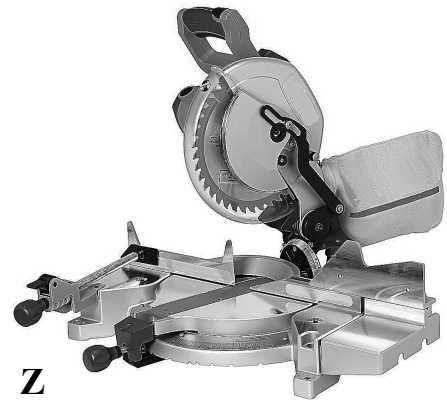

**Z**

(ii) (a) San uirlis chumhachta lipéadaithe **X** thuas tá “*crágán gan eochair*”. Mínigh cad is brí leis an téarma “*crágán gan eochair*” agus luaigh **DHÁ** bhuntáiste atá aige thar chrágán traidisiúnta.

(b) Go minic úsáidtear an uirlis chumhachta seo chun poill a dhéanamh ar dhoimhneacht riachtanach ar leith in adhmaid. Le cabhair nótaí agus *sceitsí néata saorláimhe*, déan cur síos ar conas a d’fhéadfaí é seo a dhéanamh.

(iii) Luaigh **TRÍ** réamhchúram sábháilteachta ba chóir a leanúint nuair atá an píosa trealaimh, lipéadaithe **Y** thuas, á úsáid ag duine agus tabhair breac-chuntas ar an gcúis atá le gach réamhchúram díobh.

## 5. Freagair 5A nó 5B

**5A.** Sna léaráidí, taispeántar dhá chló de choimeádán taispeántais aicrileach ina mbíonn bróisiúir.

- (i) Agus *sceitsí néata saorláimhe* á úsáid agat, tarraing an fhorbairt a bheadh marcáilte amach ar an mbileog aicrileach chun an coimeádán seo a mhonarú.
- (ii) Ainmnigh an meaisín a d'úsáidfí chun an t-aicrileach a dhéanamh bog i dtreo is gur féidir é a lúbadh go héasca chun an coimeádán seo a dhéanamh.
- (iii) Agus nótaí is *sceitsí néata saorláimhe* á n-úsáid agat, déan cur síos ar conas a d'úsáidfeá an meaisín chun an lúb ag **A** a dhéanamh go uillinn riachtanach.
- (iv) Sna léaráidí, taispeántar poill i mbun an choimeádáin. Liostaigh **TRÍ** réamhchúram shábháilteachta ar leith ba chóir a leanúint nuair atá poill á ndrúileáil in aicrileach.

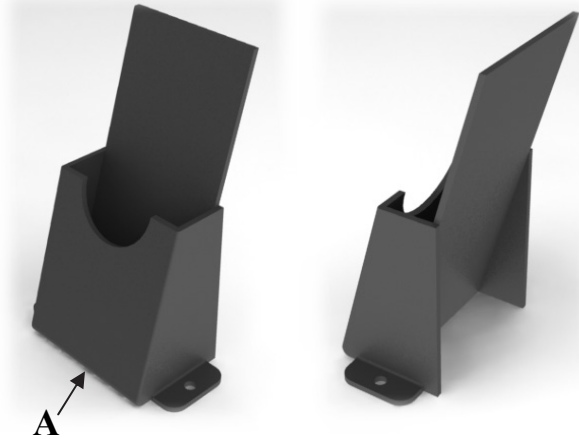

## NÓ

**5B.** Sa léaráid, taispeántar pictiúr de dhá dheilf atá déanta as veinírí (maircíneacht).

- (i) Le cabhair nótaí agus *sceitsí néata saorláimhe*, déan cur síos ar conas a d'aistrefá an pictiúr ó bhileog pháipéir go dtí na veinírí.
- (ii) Agus nótaí is *sceitsí néata saorláimhe* á n-úsáid agat, déan cur síos ar conas na veinírí a ghearradh don phictiúr seo chun a chinntiú go bhfuil siad feistithe go cruinn.
- (iii) Ainmnigh greamachán oiriúnach chun na veinírí a chur leis an mbonn agus tabhair cúis le do fhreagra.
- (iv) Ainmnigh modh **AMHÁIN** chun veinírí a mhonarú agus déan cur síos ar an bpróiseas. Bain úsáid as *sceitsí néata saorláimhe*.

