



*Scrúdú an Teastais Shóisearaigh, 2010*

*Teicneolaíocht Ábhar - Adhmad*  
*Ardleibhéal*

*Roinn B (60 marc)*

*Dé Luain, 21 Meitheamh*  
*Tráthnóna 2:00 - 4:00*

***Treoracha***

- (a) Freagair trí cheist. Tá na ceisteanna uile ar aon mharc.*
- (b) Freagair ceist 5A nó ceist 5B ach ná freagair an dá ceann.*
- (c) Áit a bhfuil gá le sceitsí, is ceadmhach iad a dhéanamh go saorlámhach nó ar an bpáipéar greille atá ar fáil.*
- (d) Scríobh do scrúduimhir ar an bhfreagarleabhar agus ar gach bileog eile a úsáideann tú.*
- (e) Ba chóir Ceist 1 sa roinn seo a fhreagairt ar pháipéar líníochta. Ba chóir gach ceist eile a fhreagairt ar an bhfreagarleabhar a sholáthraítear.*

1. Taispeánann an léaráid líníocht isiméadrach, le toisí, de mhionsamhail de chathaoir adhmaid le haghaidh páiste.

Ábhar an Fhráma: 40mm x 18mm

Tiús an tSuíocháin, an Chúil agus an bord: 18mm

- (i) De réir scála 1:2, tarraing **aghaidhchló** den chathaoir ag féachaint sa treo ina bhfuil an tsaighead **A** agus **taobhchló** ag féachaint sa treo ina bhfuil an tsaighead **B**.

Cuir isteach **CEITHRE** phríomhthoise ar do líníocht.

- (ii) Le cúnamh nótaí agus **sceitsí néata saorláimhe**, déan cur síos ar mhodh oiriúnach chun na baill **C** agus **D** a shiúntáil.

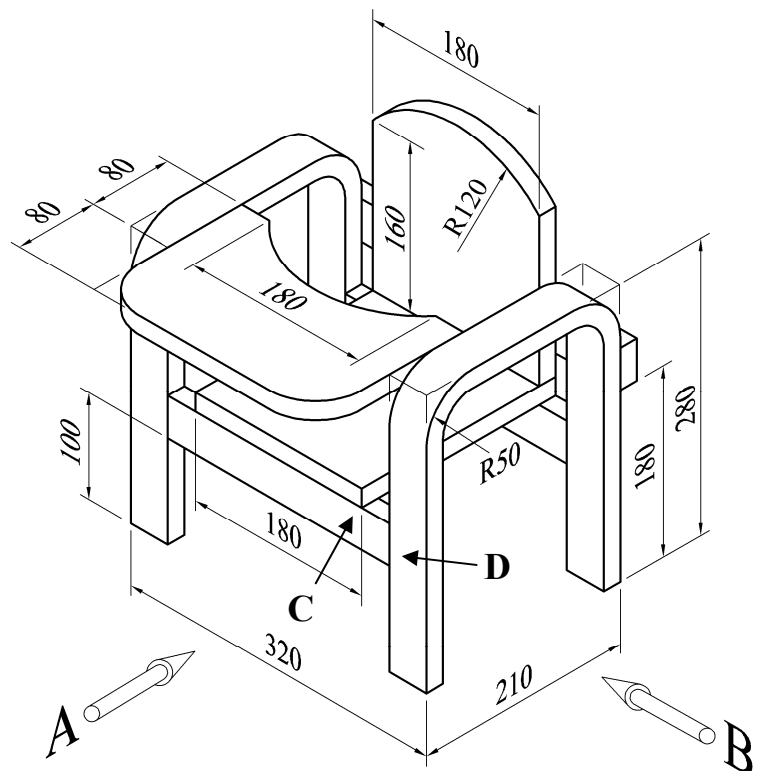

2. (i) Is dhá chéim iad **Sceitsí/Líníochtaí Oibre** agus **Measúnú** i bpróiseas tipiciúil an dearaidh. Mínigh an **DÁ** chéim .

- (ii) Taispeánann an léaráid bailiúchán míreanna agus trealaimh a úsáideann mac léinn nuair a bhíonn staidéar nó obair bhaile ar siúl aige/aici.

Bain úsáid as nótaí agus as **sceitsí néata saorláimhe** chun do thuairimí a chur in iúl agus dear aonad oiriúnach barr deisce a dhéanfadh na míreanna sin a stóráil agus a choinneodh téacsleabhar ar oscailt ag uillinn a bheadh oiriúnach lena léamh freisin.



- (iii) Luaigh **DHÁ** shainriachtanas dearaidh nach mór a chur san áireamh don aonad atá beartaithe.
- (iv) Bain úsáid as nótaí agus as **sceitsí néata saorláimhe** agus déan cur síos ar conas a chuimsigh tú na riachtanais sin i do réiteach deireanach dearaidh.

3. Taispeánann an léaráid ar dheis modh amháin chun adhmaid a stálú chun a chion taise a laghdú.

- (i) Cén t-ainm ceart atá ar an modh stálaithe seo?
- (ii) Mínigh cad a tharlaíonn le linn an phróiseas stálaithe agus déan tagairt don fheidhm atá ag na páirteanna, mar atá said lipéadaithe sa léaráid.
- (iii) Ainmnigh modh stálaithe adhmaid **AMHÁIN** eile.

Luaigh **DHÁ** bhuntáiste agus **DHÁ** mhíbhuntáiste a bhaineann leis an dara modh stálaithe seo.

- (iv) Taispeánann an léaráid ar dheis clár a freangadh go dona le linn stálaithe. Mínigh cén fáth a bhféadfadh sé sin tarlú agus, ab baint úsáide as nótaí agus as *sceitsí néata saorláimhe*, taispeáin conas a d'fhéadfaí an freangadh a chosc.

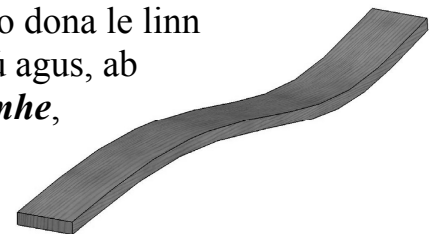
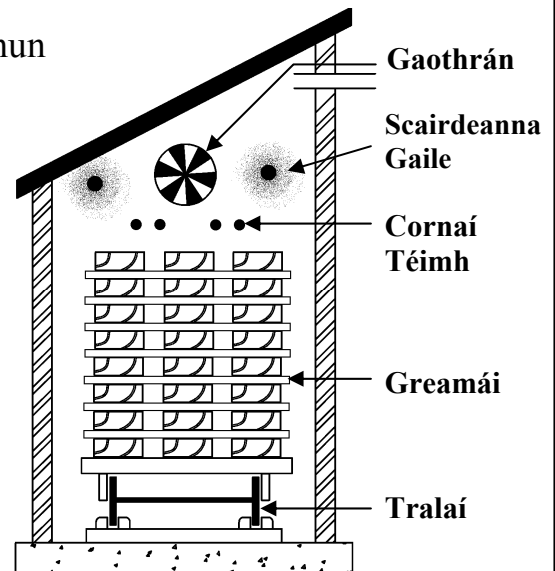

4. (i) Luaigh an t-ainm ceart ar gach ceann de na huirlisí tollta adhmaid a bhfuil na lipéid **A**, **B** agus **C** orthu.

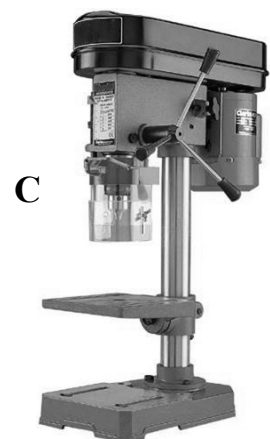
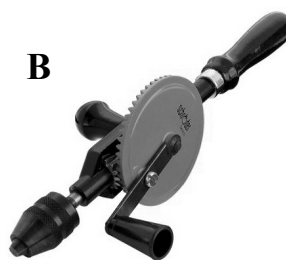
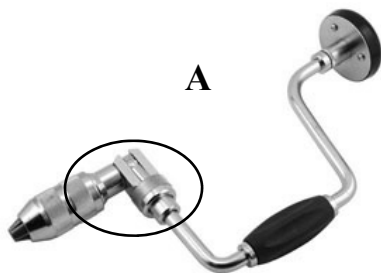

- (ii) Taispeánann an léaráid thíos cuid d'uirlis **A** agus í méadaithe. Ainmnigh an pháirt agus déan cur síos ar conas a oibríonn sí.



- (iii) Úsáidtear an bhéalmhír a thaispeántar ar dheis le huirlis **A** chun poill a tholladh. Bain úsáid as nótaí agus as *sceitsí néata saorláimhe* agus déan cur síos ar na céimeanna atá i gceist chun poll dá leithéid a tholladh trí phársa adhmaid leis an uirlis seo.



## 5. Freagair 5A nó 5B

**5A.** Taispeánann an léaráid seastán atá déanta as aicrileach do leabhar cócaireachta.

- (i) Bain úsáid as *sceitsí néata saorláimhe* agus tarraing forbairt a bheadh marcáilte amach ar an leathán aicrilig d'fhonn an seastán seo a mhonarú.
- (ii) Le cúnamh *sceitsí néata saorláimhe*, agus le mionsonraí, déan cur síos ar na céimeanna a leanfá chun an coinneálaí a **GHEARRADH AMACH** agus a **DHÉANAMH**.
- (iii) Tá beartaithe an seastán a bheith suite ar bhonn cruu-adhmaid. Le cúnamh *sceitsí néata saorláimhe*, mol dearadh oiriúnach don bhonn adhmaid.
- (iv) Tá an seastán le daingniú ar an mbonn cruu-adhmaid le scriúnna. Le cúnamh nótaí agus *sceitsí néata saorláimhe*, déan cur síos ar conas a dhéanfá na poill chuí a dhruileáil san aicrileach agus sa bhonn cruu-adhmaid araon le haghaidh ionsá na scriúnna.

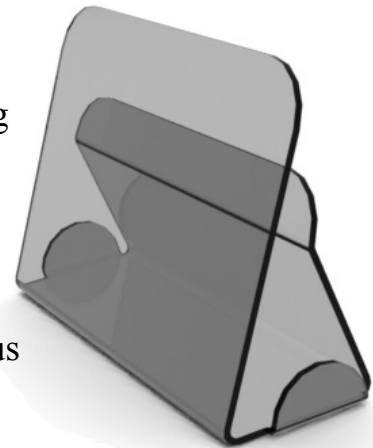

## NÓ

**5B.** Taispeánann an léaráid trí mhodh snoíodóireachta.

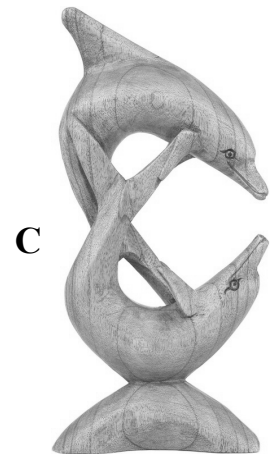
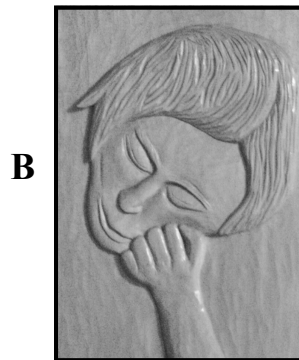

- (i) Ainmnigh na **TRÍ** mhodh snoíodóireachta a thaispeántar sna léaráidí.
- (ii) Le cúnamh nótaí agus *sceitsí néata saorláimhe*, déan cur síos ar conas a d'aistreofá an dearadh ó bhileog pháipéir anuas ar an bpainéal adhmaid i bpíosa **B** roimh an tsnoíodóireacht.
- (iii) Roghnaigh bailchríoch chuí thrédhearcach do píosa **C** agus tabhair **DHÁ** chúis le do rogha.
- (iv) Déan cur síos, go mion, ar conas a chuirfeá an bhailchríoch atá roghnaithe.