



Scrúdú an Teastais Shóisearaigh 2004

Teicneolaíocht Ábhar Adhmad
Ardleibhéal
Roinn A (40 Marc)

Dé Luain 21 Meitheamh
Maidin, 9.30 - 11.30

Treoracha

- (a) Freagair 16 cheist ar bith.*
- (b) Tá na ceisteanna go leir ar aon mharc.*
- (c) Freagair na ceisteanna sna spásanna atá ann dóibh.*
- (d) Cuir ar ais an leabhrán seo ag deireadh an scrúdaithe.*
- (e) Scríobh d'uimhir scrúdaithe sa spás atá ann di agus ar gach bileog eile a úsáideann tú.*

Uimhir Scrúdaithe:

Uimhir an Ionaid	
Roinn A	
1	
2	
3	
4(a) nó (b)	
5	
Móriomlán	

ROINN A - 40 MARC

Freagair 16 cheist ar bith ón roinn seo. Tá na ceisteanna uile ar aon mharc.

1. (i) Ainmnigh an uirlis adhmaadóireachta a thaispeántar sa léaráid.

FREAGRA

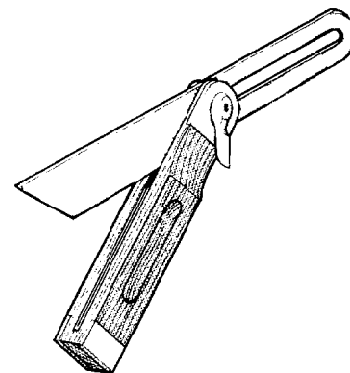

- (ii) Luaigh an úsáid cheart don uirlis seo.

ÚSÁID

2. Taispeánann an léaráid scriú le haghaidh adhmaid a dhéantar as cruach. Sna spásanna a chuirtear ar fáil, ainmnigh na páirteanna den scriú agus na lipéid **A**, **B**, agus **C** orthu.

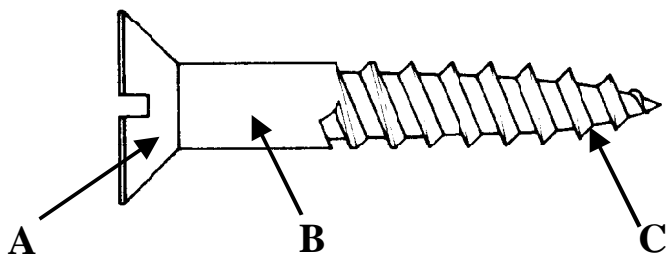

A

B

C

3. Sa léaráid, taispeántar cuasphlána CNC. Luaigh **DHÁ** bhuntáiste a bhaineann le ríomhairí a úsáid le measíní mar seo a rialú.

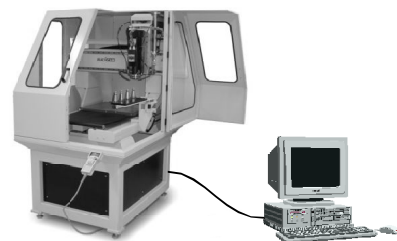

BUNTÁISTE 1

BUNTÁISTE 2

4. Taispeánann an léaráid suíochán ghairdín a dhéantar as adhmad.

(i) Mol bailchríoch fheidhmithe chuí don suíochán.

BAILCHRÍOCH

(ii) Luaigh cúis **AMHÁIN** le do rogha bhailchríche.

CÚIS

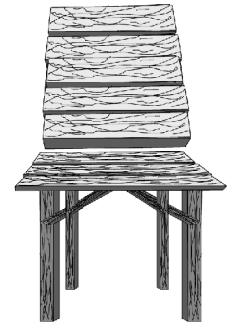

5. (i) Ainmnigh an t-inse a thaispeántar sa léaráid.

AINM

(ii) Cá háit a n-úsáidtear inse den tsort seo de gnáth?

FREAGRA

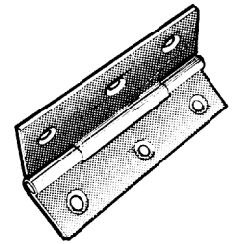

6. Taispeánann an léaráid trí chlár agus tá corralt le cur ortha le painéal níos leithne a dhéanamh. Taispeántar an snáithe cinn ar chlár amháin. Ar an léaráid, taispeáin an snáithe cinn ar na cláir eile leis an gcamadh a laghdú sa phainéal

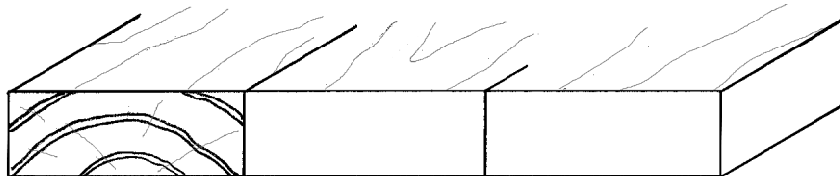

7. Taispeántar an imlíne agus duilleoga de thrí chrann atá coitianta in Éirinn. Luaigh cé acu (a) **Crua-adhmad**, nó (b) **Bogadhmad** a fhaigtear ó gach crann.

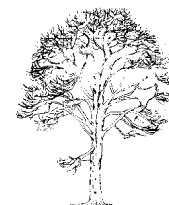
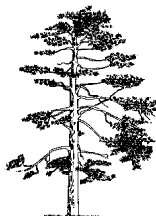
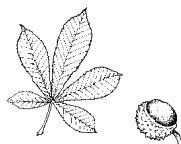

8. (i) Ainmnigh an meaisín adhmaadóireachta a thaispeántar sa léaráid.

FREAGRA

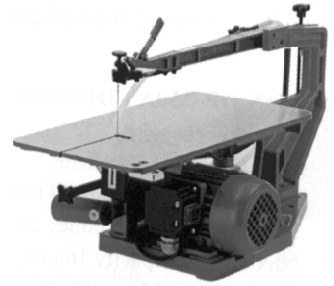

- (ii) Luaigh réamhchúram sábháilteachta **AMHÁIN** faoi leith ba chóir a choimeád agus meaisín den tsórt seo á úsáid agus tabhair cúis amháin le do fhreagra.

RÉAMHCHÚRAM

CÚIS

9. Taispeánann an léaráid sceitse isiméadrach neamhiomlán d'alt moirtíse agus tionúir scartha.

Críochnaigh an sceitse den alt seo.

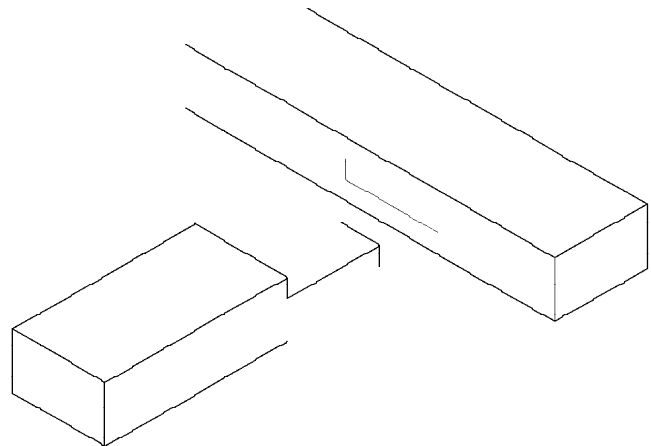

10. (i) Cad é an t-ainm ceart don mheicníocht ghiair a thaispeántar sa léaráid?

FREAGRA

- (ii) Ainmnigh meaisín adhmaadóireachta ina bhaintear úsáid as an mheicníocht seo.

FREAGRA

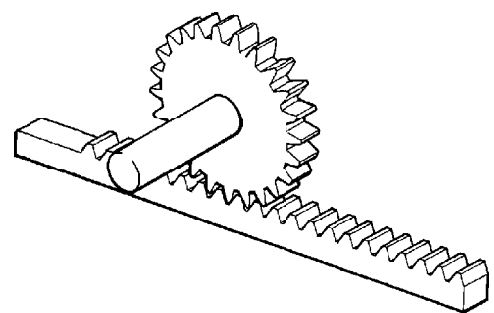

11. Luaigh dhá réamhchúram sábhailteachta ba chóir a choimeád agus úsáid á baint as siséal adhmaadóireachta.

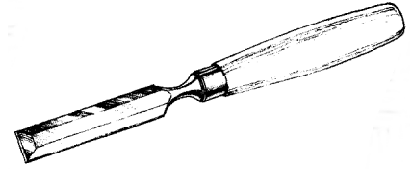

RÉAMHCHÚRAM 1

RÉAMHCHÚRAM 2

12. Taispeánann an léaráid crochtín páiste. Ainmnigh an fórsa atá ag gníomhú ar na slabhraí, C, agus páiste ina shuí ar an gcrochtín.

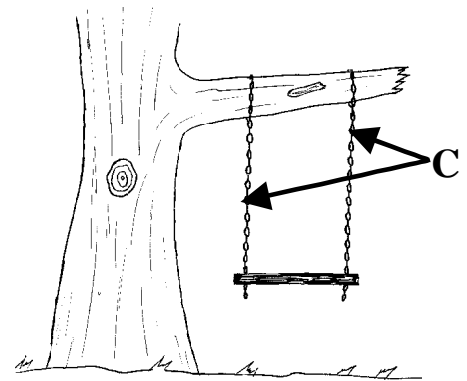

FÓRSA

13. (i) Ainmnigh an uirlis a thaispeántar sa léaráid.

AINM

- (ii) Luaigh úsáid chuí don uirlis seo.

ÚSÁID

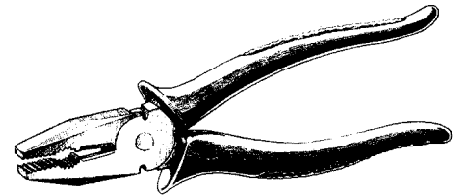

14. (i) Ón liosta a thugtar, togh ábhar cuí le haghaidh déantúis an fhráma ghrianghraife a thaispeántar sa léaráid.

Cúr Pholúireatáin
Poilisteréin Leata

Aicrileach
Úiré-Formaildéad

ABHAR

- (ii) Tabhair cúis le do fhreagra.

CÚIS

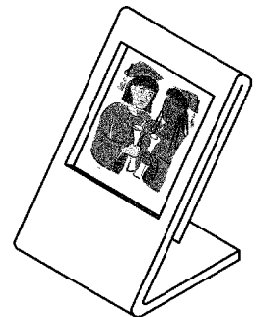

15. (i) Cén sórt adhmaid a bhaintear úsáid as, de gnáth, le máilléad adhmaadóireachta a dhéamamh?

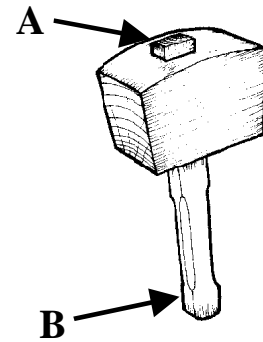

FREAGRA

- (ii) Cén fáth a bhfuil cos an mháilléid níos leithne ag A ná ag B?

FREAGRA

16. Taispeánann an léaráid faobhar siséil agus é á ghéarú ar olachloch.

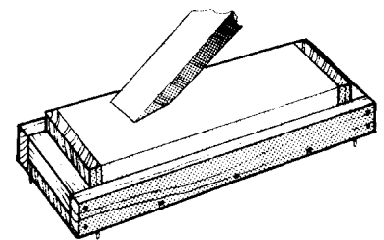

- (i) Luaigh feidhm **AMHÁIN** leis an ola agus an faobhar á ghéarú.

FEIDHM

- (ii) Cad í an uillinn **MHEILT**, (A) cheart don fhaobhar le linn ath-ghéarú?

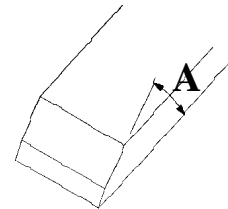

UILLINN

 ⁰(céim)

17. Ainmnigh na páirteanna den deil adhmaadóireachta a bhfuil na lipéid A, B agus C orthu.

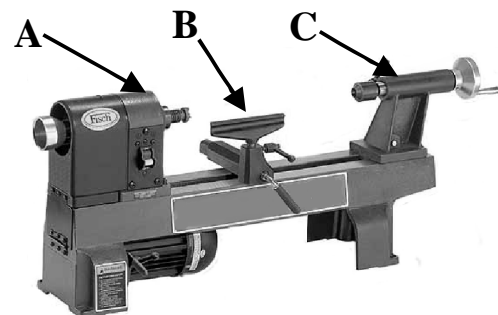

A.

B.

C.

18. Faightear dhá chineál crana in adhmaid, cranaí marbha agus cranaí beo. Cad is cranra **MARBH** ann?

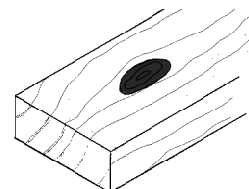

FREAGRA

19. Taispeánann an léaráid leagan amach contúirteach de phlocóidí leictreacha ceangailte le soicéad balla. Ón léaráid, aithnigh **DHÁ** chontúirt shábháilteachta sa leagan amach seo.

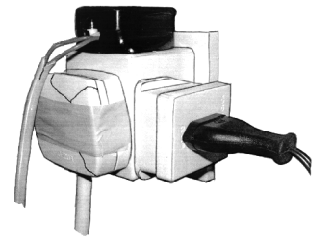

CONTÚIRT 1

CONTÚIRT 2

20. Taispeánann an léaráid aonad simplí, a dhéantar as feá, le CDanna a stóráil.

Críochnaigh an liosta gearrtha don aonad seo.

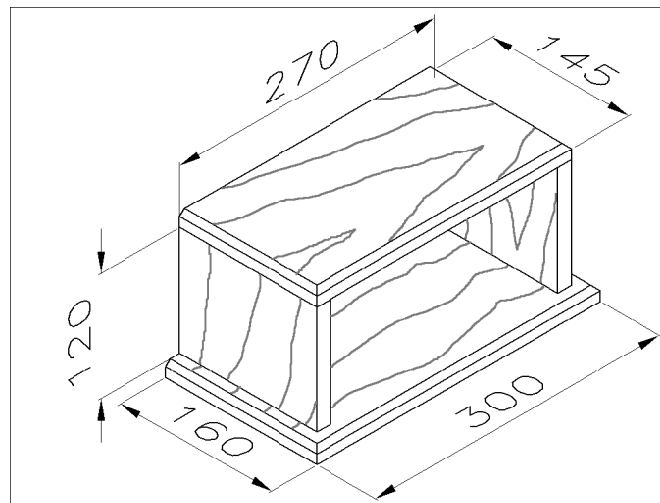

CUR SÍOS	UIMHIR	F	L	T
Sleasa	2	120		15
Barr	1		145	15
Bonn	1			

Ní mór an leabrán seo a thabhairt ar ais ag deireadh an scrúdaithe.

LEATHANACH BÁN



Scrúdú an Teastais Shóisearaigh 2004

Teicneolaíocht Ábhar Adhmaid
Ardleibhéal

Roinn B (60 Marc)

Treoracha

- (a) Freagair trí cheist **ar bith** ón roinn seo. Tá na ceisteanna uile ar aon mharc.
(b) Áit a bhfuil gá le sceitsí, is cóir iad a dhéanamh saorlámhach nó ar pháipéar greille.
(c) Scríobh d'uimhir scrúdaithe ar an bhfreagarleabhar agus ar gach bileog eile a úsáideann tú.

1. Taispeánann an léaráid líníocht isiméadrach, le toisí, de bhord caife le barr gloine. Déantar an fráma as silín.

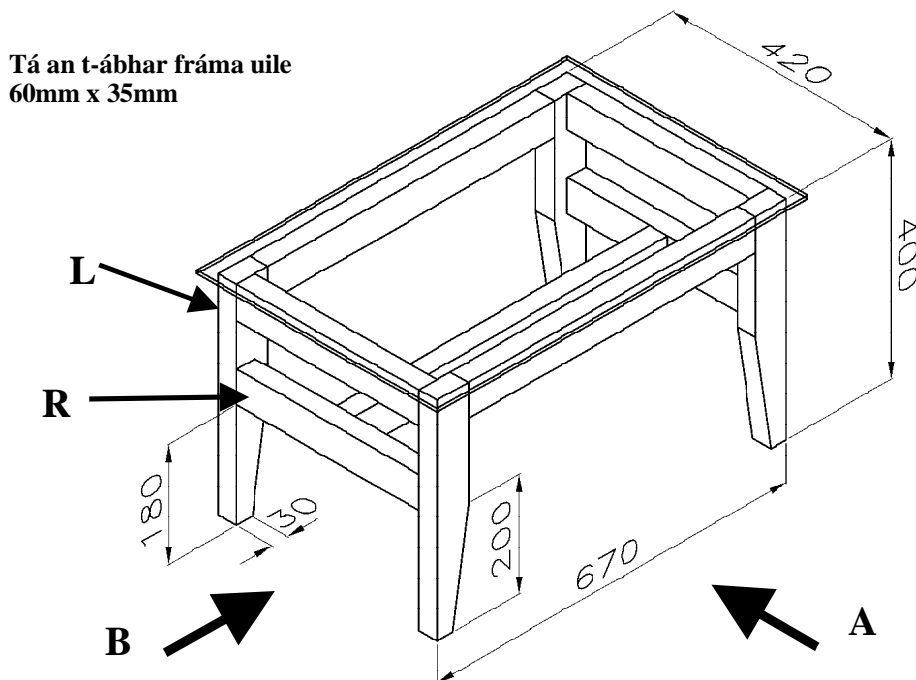

- (i) De réir scála 1:5, déan líníocht oibre ortagrafach den fhráma adhmaid, ina mbeidh **aghaidhchló** ag féachaint i dtreo na saighde **A** agus **taobhchló** ag féachaint i dtreo na saighde **B**.
Cuir isteach **CEITHRE** phríomhthoise ar do líníocht.
- (ii) Le cúnamh nótaí agus **sceitsí néata saorláimhe**, déan cur síos ar mhodh oiriúnach chun an ráille **R** a shiúntiú leis an gcos **L**.

2. (i) Is dhá chéim iad i bpróiseas an dearaidh ná **Líníocht Oibre** agus **Measúnú**. Mínigh an dá théarma seo.

(ii) Taispeánann an léaráid bailiúchán d'irisí agus aonaid chianrialú, atá coitianta i mórán tithe. Ag baint úsáide as *sceitsí néata saorláimhe*, dear aonad oiriúnach le hirísí mar seo a stóráil agus ina mbeidh áit stórála ann chomh maith do na cianrialaithe.



(iii) Luaigh **DHÁ** riachtanas deartha nach mór a chur san áireamh san aonad a mholtar.

(iv) Ag baint úsáide as notaí agus *sceitsí néata saorláimhe*, déan cur síos ar an dóigh ar chuir tú na riachtanais dheartha seo san áireamh i do réiteach.

3. (i) Ainmnigh na trí chlár mhonaraithe, **A**, **B**, agus **C**, a thaispeántar sna léaráidí.

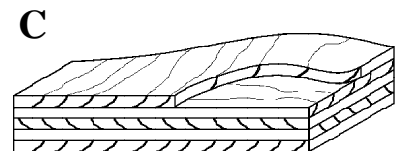
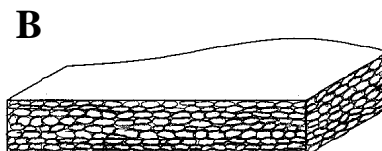
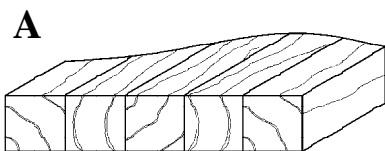

(ii) Luaigh **CEITHRE** bhuntáiste a bhaineann le húsáid na gclár mhonaraithe.

(iii) Le cúnamh nótaí agus *sceitsí néata saorláimhe*, déan cur síos, go mion, ar phróiseas déantúsaíochta de cheann **AMHÁIN** de na cláir mhonaraithe a thaispeántar thuas.

(iv) Taispeánann an léaráid coirnéal de vardrús a dhéantar as chlár mhonaraithe. Le cúnamh nótaí agus *sceitsí néata saorláimhe*, déan cur síos, ar **DHÁ** mhodh siúntála oiriúnacha a d'fhéadfaí a úsáid ag an gcoirnéal **P**.

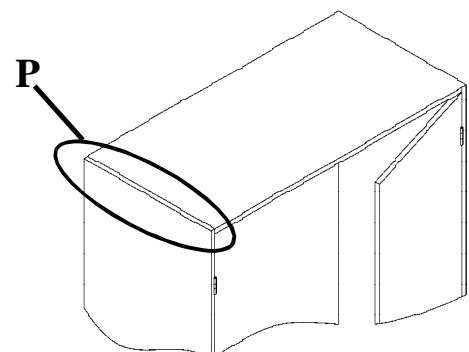

4. Freagair A nó B.

- (A) Taispeánann an léaráid coimeádán deisce ina bhfuil tráidire aicrileach agus tacaí a dhéantar as cruu-adhmad.

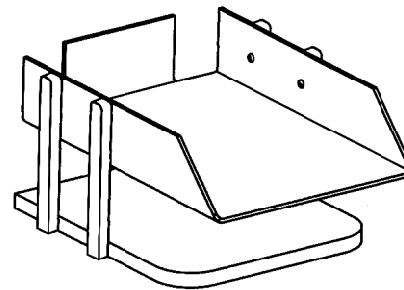

- (i) Le cúnamh *sceitsí néata saorláimhe*, taispeáin an fhorbairt is gá a mharcáil amach ar an mbileog aicrileach leis an tráidire a mhonarú.
- (ii) Tá an tráidire le feistiú leis na tacaí cruu-adhmad le scriúanna. Déan cur síos, le cúnamh nótaí agus *sceitsí néata saorláimhe*, ar conas a dhruileálfá na poill chuí sa tráidire agus sna tacaí cruu-adhmad leis na scriúanna a fheistiú.
- (iii) Deilbhítear na coirnéil thosaigh den bhonn cruu-adhmad mar a thaispeántar sa léaráid. Déan cur síos, le cúnamh nótaí agus *sceitsí néata saorláimhe*, ar an dóigh a **GHEARRFÁ AMACH** agus a **CHRÍOCHNOFÁ** na coirnéil.
- (iv) Nuair a bhí an tráidire in úsáid, tugadh faoi deara go raibh sé in ann luascadh anonn agus anall. Mol leasú sa dhearadh chun an luascadh a cosc.

NÓ

- (B) Taispeánann an léaráid aonad seilfeanna.

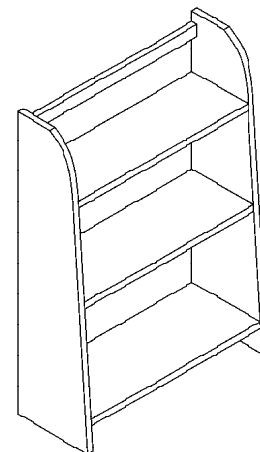

- (i) Togh adhmad a mbeadh oiriúnach do mhonarú an aonaid seilfeanna. Tabhair **DHÁ** chúis le do rogha adhmaid.
- (ii) Togh bailchríoch fheidhmithe oiriúnach don aonad. Tabhair **DHÁ** chúis le do rogha bailchríche.
- (iii) Le cúnamh nótaí agus *sceitsí néata saorláimhe*, déan cur síos ar conas a **RÉITEOFÁ** an dromchla le do rogha bailchríche a chur air.
- (iv) Chun rudaí le hairde éagsúla a storáil, ba chóir go mbeadh na seilfeanna so-athraithe. Le cúnamh *sceitsí néata saorláimhe*, déan cur síos ar mhodh amháin a d'fhéadfai a úsáid leis an socrú seo a fháil.

5. (i) Taispeánann na léaráidí trí uirlis tollta adhmaid. Luaigh na hainmneacha cearta do na huirlisí a bhfuil na lipéid **A**, **B** agus **C** orthu.

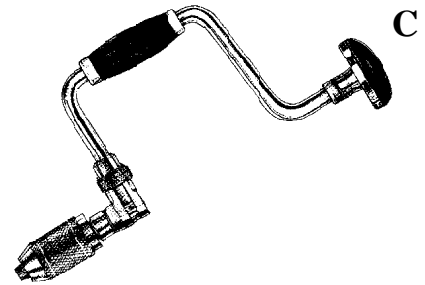
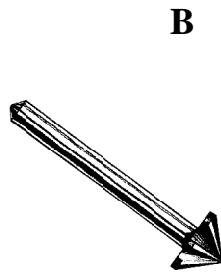
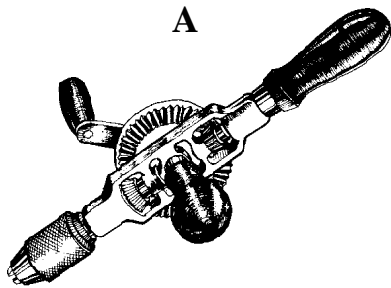

- (ii) Le cúnamh nótaí agus *sceitsí néata saorláimhe*, déan cur síos ar conas a thollfá na poill seo a leanas:
- Poll 25mm ar thrastomhas, trí pháosa crua-adhmaid 40mm ar tiús.
 - Poll 20mm ar thrastomhas, le tiús 40mm i bpíosa crua-adhmad 100 ar tiús.
 - Poll 25mm ar thrastomhas, trí pháosa aicrileach 6mm ar tiús.

- (iii) Úsáidtear druilirí gan corda go minic san adhmaadóireacht. Luaigh **DHÁ** bhuntáiste agus **DHÁ** mhíbhuntáiste a bhaineann le húsáid druilirí gan corda.



- (iv) Tabhair na hainmneacha cearta do na béalmhíreanna druilire a bhfuil na lipéid **P**, **Q** agus **R** orthu, a thaispeántar sna léaráidí, agus luaigh cé acu de na béalmhíreanna atá oiriúnach le húsáid le druilire gan corda. Tabhair fáthanna le do fhreagra.

