



UNIVERSITY OF CAMBRIDGE INTERNATIONAL EXAMINATIONS  
International General Certificate of Secondary Education

CANDIDATE  
NAME

CENTRE  
NUMBER

--	--	--	--	--

CANDIDATE  
NUMBER

--	--	--	--



**PORTUGUESE**

**0540/02**

Paper 2 Reading and Directed Writing

**May/June 2012**

**1 hour 30 minutes**

Candidates answer on the Question Paper.

No Additional Materials are required.

**READ THESE INSTRUCTIONS FIRST**

Write your Centre number, candidate number and name on all the work you hand in.

Write in dark blue or black pen.

Do not use staples, paper clips, highlighters, glue or correction fluid.

DO **NOT** WRITE IN ANY BARCODES.

Answer **all** questions in **Section 1**, **Section 2** and **Section 3**.

At the end of the examination, fasten all your work securely together.

The number of marks is given in brackets [ ] at the end of each question or part question.

For Examiner's Use	
<b>Section 1</b>	
<b>Section 2</b>	
<b>Section 3</b>	
<b>Total</b>	

This document consists of **16** printed pages and **4** blank pages.





## Secção 1

## Exercício 1: Perguntas 1–5

Responda às perguntas marcando com o sinal de certo  o quadrado apropriado.

1 Eu vou à escola. Aonde vou?

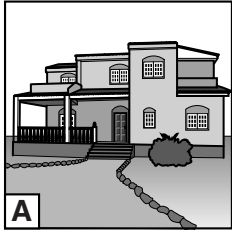
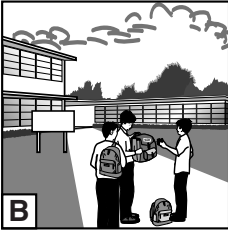
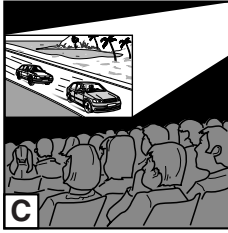
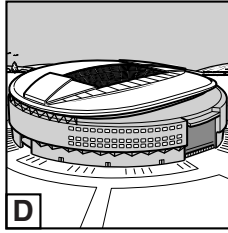
A				
B				
C				
D				

[1]

2 Eu quero livros. O que quero?

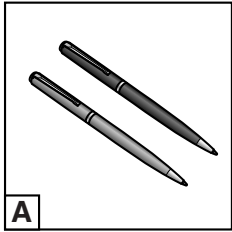
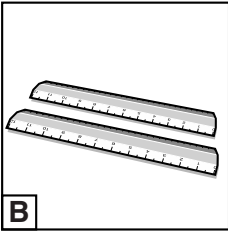
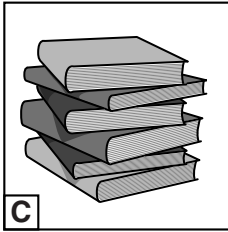
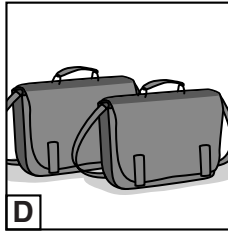
A				
B				
C				
D				

[1]

3 Eu tenho uma gravata. O que tenho?

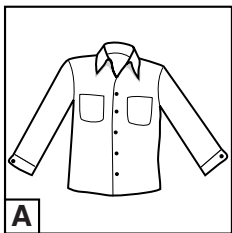
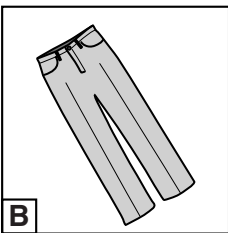
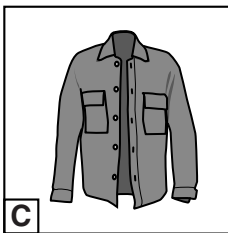
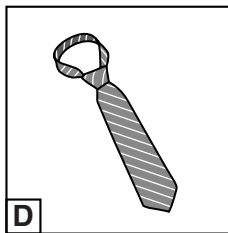
A				
B				
C				
D				

[1]

4 A escola tem biblioteca. O que tem?

A	
B	
C	
D	

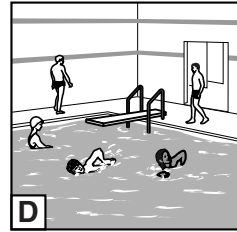
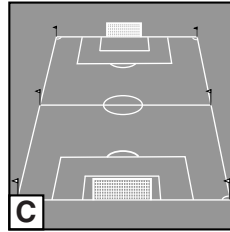
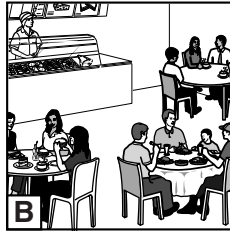
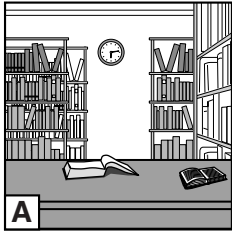

[1]

5 As aulas acabam às três e meia. Quando acabam as aulas?

A	
B	
C	
D	

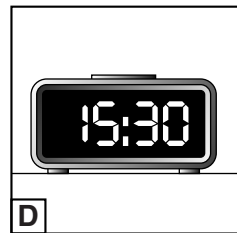
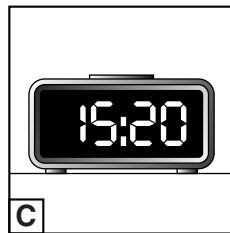
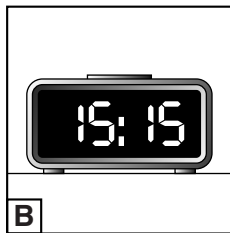

[1]

[Total: 5]

**Exercício 2: Perguntas 6–10**

Aqui está uma lista de coisas que pode comprar:

- A Sapatos**
- B Camisa**
- C Mala**
- D Calças**
- E Chapéu**
- F Vestido**

Ligue os artigos à afirmação certa pondo a letra **A, B, C, D, E** ou **F** no quadrado apropriado.

**Ponha a letra correspondente**

- |           |  |                          |     |
|-----------|--|--------------------------|-----|
| <b>6</b>  | No verão a minha irmã usa um curto.        | <input type="checkbox"/> | [1] |
| <b>7</b>  | É onde ponho as minhas coisas.             | <input type="checkbox"/> | [1] |
| <b>8</b>  | Ponho na minha cabeça.                     | <input type="checkbox"/> | [1] |
| <b>9</b>  | Uso nos meus pés.                          | <input type="checkbox"/> | [1] |
| <b>10</b> | Tenho de usar umas pretas no meu uniforme. | <input type="checkbox"/> | [1] |

[Total: 5]

**Exercício 3: Perguntas 11–15**

Leia o texto com cuidado.

For  
Examiner's  
Use

## FÉRIAS EM MOÇAMBIQUE

Maria,

Passo as minhas férias de verão em Maputo. Vou para lá todos os anos com os meus pais e irmão. Estou quase sempre a nadar no mar. Há dias que até almoço no café lá da praia e depois de duas horas, volto para o mar.

Faz sempre muito calor. À noite dou uma volta a pé com os meus pais. Às vezes vou à discoteca com os meus amigos. Tenho umas férias fantásticas!

Um abraço,

Bruno

Marque com o sinal de certo  o quadrado apropriado.

**11** O Bruno está em Maputo para ...

<b>A</b>	
----------	--

trabalhar.

<b>B</b>	
----------	--

conhecer um lugar novo.

<b>C</b>	
----------	--

fazer férias.

[1]

**12** Ele vai ...

<b>A</b>	
----------	--

com a família.

<b>B</b>	
----------	--

com amigos.

<b>C</b>	
----------	--

sozinho.

[1]

13 Ele passa os dias ...

<b>A</b>	
----------	--

na cidade.

<b>B</b>	
----------	--

na água.

<b>C</b>	
----------	--

a visitar museus.

[1]

14 O tempo durante as férias está ...

<b>A</b>	
----------	--

bastante quente.

<b>B</b>	
----------	--

quase sempre chuvoso.

<b>C</b>	
----------	--

fresco de manhã.

[1]

15 Ao fim do dia ...

<b>A</b>	
----------	--

anda de carro.

<b>B</b>	
----------	--

passeia com a família.

<b>C</b>	
----------	--

vai ao cinema.

[1]

[Total: 5]

**Exercício 4 – Pergunta 16**

- 16** Escreva em **não mais de 40 palavras**, um email para um amigo/uma amiga convidando-o/a para ir consigo a um festival na sua cidade.

**Olhando para as figuras com cuidado indique em português:**

- (a)** os dias do festival

Julho						
Dom	Seg	Ter	Qua	Qui	Sex	Sab
						1
2	3	4	5	6	7	8
9	10	11	12	13	14	15
16	17	18	19	20	21	22
23	24	25	26	27	28	29
30	31					

- (b)** como vão para o festival

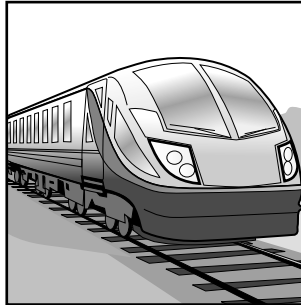

- (c)** onde ficam

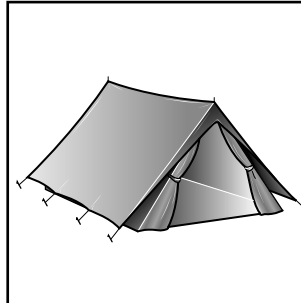

Ficheiro   Editar   Anexar
\_ □ ×

.....

.....

.....

.....

.....

.....

.....

.....



**VIRE PARA A SECÇÃO 2**

## Secção 2

## Exercício 1: Perguntas 17–23

Leia a carta e depois responda às perguntas **em português**.

**Uma vida saudável**

Manuel,

Sabes aquele trabalho de casa que estamos a preparar sobre uma vida saudável? Pois eu li um artigo muito interessante sobre a saúde e como manter o corpo em forma. Dizia lá que precisamos de comer um pouco de tudo e fazer exercício regularmente.

Achas que a tua comida inclui uma mistura dos vários tipos de alimentos de que precisamos?

Aprendi que pão, arroz, massas e açúcares dão-nos energia. O mesmo acontece quando comemos bolachas, bolos e doces. Que bom! Também precisamos de peixe, carne, leite e ovos para crescer. Eu não gosto nada de peixe!

As pessoas dizem que não devemos comer muito queijo, manteiga e óleos porque nos fazem engordar.

A fruta, vegetais e o leite são importantes para uma vida saudável. É também importante beber muita água porque o nosso corpo é feito de 70% água. Felizmente às refeições eu como sempre vegetais e fruta e adoro beber água.

Quanto ao exercício físico, este é necessário para se ter um corpo saudável. Ainda bem que nós nadamos três vezes por semana e vamos de bicicleta para a escola. Isso não nos deixa ficar gordos e ao mesmo tempo ajuda-nos a dormir melhor à noite.

Ricardo

17 Qual é o tema do trabalho de casa?

.....[1]

18 O que é preciso fazer para se ter uma vida saudável?

(i) .....[1]

(ii) .....[1]

19 Que alimentos nos ajudam a crescer? Dê **um** exemplo.

.....[1]

20 Qual é o problema de comer muito queijo?

.....[1]

21 Porque é que devemos beber?

.....[1]

22 Que tipo de exercício físico fazem os dois amigos? Dê **dois** exemplos.

(i) .....[1]

(ii) .....[1]

23 Quais são as duas vantagens de fazer exercício?

(i) .....[1]

(ii) .....[1]

[Total: 10]

**Exercício 2: Pergunta 24**

**24** Escreva um artigo para o jornal da sua escola sobre uma pessoa da sua família que você respeita pelo trabalho que faz. Escreva entre **80 e 100** palavras **em português**.

- (a) Diga quem é e que trabalho faz.
- (b) Descreva o que é interessante neste trabalho.
- (c) Diga quais são as vantagens e desvantagens deste trabalho.
- (d) Diga se você vai fazer o mesmo no futuro. Porquê/ Porque não?

.....

.....

.....

.....

.....

.....

.....

.....

.....

.....

.....

.....

.....

.....

.....

.....

.....

.....

.....

.....

.....

.....

.....

.....

[Total: 15]

**VIRE PARA A SECÇÃO 3**

**Secção 3****Exercício 1: Perguntas 25–30**

Leia o texto.

**OSCAR NIEMEYER**

O legendário arquiteto brasileiro Oscar Niemeyer, de cento e dois anos de idade, colaborou com os maiores arquitetos do mundo, criou monumentos magníficos e recebeu inúmeros prémios. Este gigante da arquitetura entregou, em 2010, o projeto para um centro de exposições no Jardim Botânico do Rio de Janeiro.

Este projeto foi-lhe pedido quando o diretor do Jardim Botânico o encontrou numa cerimónia e lhe perguntou se ele gostaria de dar um presente ao Jardim Botânico. Ele aceitou sem hesitação e, algum tempo depois, Niemeyer ao encontrá-lo até pediu desculpa por ainda não ter concluído o projeto.

O pedido era para ele criar um centro para abrigar trabalhos que fizessem a ponte entre a arte e o meio ambiente.

Este projeto demorou quase três anos a concluir e vai ser um prédio, todo envidraçado, quase transparente, com uma forma irregular que surpreende. Este foi o modo que ele encontrou para manter a beleza do Jardim Botânico da sua cidade.

Niemeyer ficou genuinamente surpreendido, como se ele fosse um principiante e não o maior da arquitetura mundial, quando elogiaram o seu projeto.

Tem havido muitos pedidos de exposições e eventos de arte ligados à natureza. Como não havia um espaço próprio, estavam utilizando uma tenda para esse fim mas era uma zona muito pequena.

Além da importância e de ser tão prática, a obra assinada por Niemeyer vai ajudar a valorizar o local. Ele diz que quer estar presente à inauguração que está prevista para este ano.

Niemeyer disse que tinha criado a sua arquitetura com coragem e idealismo mas tinha-se mantido sempre consciente de que o que é mais importante é a vida e os amigos. Ele queria tornar este mundo injusto num lugar melhor para se viver.

Responda às perguntas marcando com o sinal de certo  o que é **VERDADEIRO** e o que é **FALSO**. Se a afirmação for **FALSA**, corrija-a com uma frase (só) de acordo com o texto, sem fazer uso de uma palavra negativa como por exemplo **não**. Há 4 falsas e 2 verdadeiras.

- |  | <b>Verdadeiro</b>        | <b>Falso</b>                        |
|--|--------------------------|-------------------------------------|
| <b>Exemplo:</b> Oscar Niemeyer é um arquiteto bastante novo.   | <input type="checkbox"/> | <input checked="" type="checkbox"/> |
| <i>Oscar Niemeyer já tem cento e dois anos de idade.</i> .....   |                          |                                     |
|  | <b>Verdadeiro</b>        | <b>Falso</b>                        |
| <b>25</b> O arquiteto está à espera de reconhecimento das suas obras.  | <input type="checkbox"/> | <input type="checkbox"/>            |
| .....  |                          |                                     |
| <b>26</b> Oscar Niemeyer ganhou o concurso para a construção do centro do Jardim Botânico.                           | <input type="checkbox"/> | <input type="checkbox"/>            |
| .....  |                          |                                     |
| <b>27</b> Era preciso um espaço que associasse a arte ao ambiente.   | <input type="checkbox"/> | <input type="checkbox"/>            |
| .....  |                          |                                     |
| <b>28</b> O arquiteto pareceu admirado com os elogios dados ao seu trabalho.   | <input type="checkbox"/> | <input type="checkbox"/>            |
| .....  |                          |                                     |
| <b>29</b> Apesar da sua grande vontade, o arquiteto vai estar ocupado noutra sítio, no dia da inauguração do centro. | <input type="checkbox"/> | <input type="checkbox"/>            |
| .....  |                          |                                     |
| <b>30</b> Este gigante da arquitetura conseguiu chegar aonde está por ser realista.                                  | <input type="checkbox"/> | <input type="checkbox"/>            |
| .....  |                          |                                     |

[Total: 10]

**Exercício 2: Perguntas 31–40**

Leia o texto e depois responda às perguntas em **português**.

**DESCOBERTA DE UM NOVO MOVIMENTO**

Raúl, um bailarino e coreógrafo brasileiro define a dança contemporânea como a busca de um movimento novo. Com forte influência da dança e música popular brasileira, o bailarino terminou sua formação acadêmica na Inglaterra, onde teve a oportunidade de absorver diferentes estilos coreográficos e técnicas de dança, especialmente a do clássico.

Este jovem conta que não é fácil equilibrar duas influências tão opostas quanto o clássico e o samba. Diz ele que não veio sambar na Europa, mas não nega que o samba está no seu corpo e nos seus pés e que a sua energia acaba por guiá-lo em qualquer movimento que faz seja dentro da estrutura clássica, jazz ou contemporânea.

Raúl diz que não foi fácil ajustar-se à rigidez do balé\* clássico e que quando chegou para estudar, deu tudo o que tinha e criou a sua primeira coreografia com base na capoeira. A professora disse-lhe que estava tudo muito bem mas que era demasiado louco para ela. Isso chocou-o.

A partir daí aprendeu a valorizar o balé clássico, que é o que lhe dá base e consistência a tudo que faz como bailarino e coreógrafo. A sua dança baseia-se no clássico mas é o samba que lhe dá energia.

No palco a expressão, força, garra e emoção são fundamentais. A técnica é importante mas não é suficiente, pois impressiona mas não emociona. É do samba que Raúl extrai tudo isso, onde busca energia e inspiração, pois é essa música que desperta as suas emoções, e faz a sua adrenalina correr mais rápido no seu corpo.

Nas suas coreografias tenta harmonizar o quente do Brasil e o frio da Europa e gosta de trabalhar com bailarinos estrangeiros porque estes trazem outras experiências e esse resultado inesperado é o lado excitante do processo criativo da dança contemporânea.

Como Raúl teve dificuldade com a língua e para sobreviver na companhia inglesa onde dança, foi obrigado a desenvolver a capacidade de observação pois só dispunha da linguagem corporal para entender o que queriam dele. Esta constante observação veio enriquecendo-o muito como coreógrafo e bailarino.

\*balé = ballet



- 31** O que é a dança contemporânea para o bailarino brasileiro?  
.....[1]
- 32** O que foi fundamental, para Raúl, aprender em Inglaterra?  
.....[1]
- 33** Por que não foi fácil adaptar-se ao balé clássico?  
.....[1]
- 34** Qual foi a opinião que houve da sua primeira coreografia?  
.....[1]
- 35** Como é que Raúl caracteriza os dois estilos de dança?  
.....  
.....[1]
- 36** Quando está no palco, como é que Raúl utiliza em seu favor as duas influências?  
.....  
.....[1]
- 37** O que é que o fascina nas criações da dança contemporânea?  
.....  
.....[1]
- 38** Que dificuldade encontrou o bailarino em Inglaterra?  
.....[1]
- 39** De que se serviu Raúl, para perceber o que queriam dele?  
.....[1]
- 40** O que ganhou com isso?  
.....[1]

[Total: 10]





**BLANK PAGE**

---

*Copyright Acknowledgements:*

Section 3 Exercise 1 © Carlos Albuquerque; <http://oglobo.globo.com/cultura/mat/2010/09/03/aos-102-anos-arquiteto-oscar-niemeyer-assina-projeto-de-um-centro-de-exposicoes-para-jardim-botanico-917558276.asp>; 5 September 2010.

Section 3 Exercise 2 © Luis Fernandez; *Dança Contemporânea*; [www.brasilnet.co.uk](http://www.brasilnet.co.uk); 2001.

Permission to reproduce items where third-party owned material protected by copyright is included has been sought and cleared where possible. Every reasonable effort has been made by the publisher (UCLES) to trace copyright holders, but if any items requiring clearance have unwittingly been included, the publisher will be pleased to make amends at the earliest possible opportunity.

University of Cambridge International Examinations is part of the Cambridge Assessment Group. Cambridge Assessment is the brand name of University of Cambridge Local Examinations Syndicate (UCLES), which is itself a department of the University of Cambridge.