

Candidate Name \_\_\_\_\_

Centre Number

Candidate

Number

--	--

**International General Certificate of Secondary Education**

**CAMBRIDGE INTERNATIONAL EXAMINATIONS**

**FOREIGN LANGUAGE PORTUGUESE**

**0540/2**

**PAPER 2** Reading and Directed Writing

**MAY/JUNE SESSION 2002**

2 hours 15 minutes

Candidates answer on the question paper.  
No additional materials are required.

**TIME** 2 hours 15 minutes

**INSTRUCTIONS TO CANDIDATES**

Write your name, Centre number and candidate number in the spaces at the top of this page.

Answer **all** questions in **Section 1** and **Section 2**.

You may also attempt **Section 3**.

Write your answers in the spaces provided on the question paper.

**INFORMATION FOR CANDIDATES**

The number of marks is given in brackets [ ] at the end of each question or part question.

Dictionaries are not permitted.

FOR EXAMINER'S USE	
Section 1	
Section 2	
SUB-TOTAL	
Section 3	
TOTAL	

---

**This question paper consists of 18 printed pages and 2 blank pages.**



## Secção 1

## Exercício 1: Perguntas 1–6

Responda às perguntas marcando com o sinal de certo  o quadro apropriado.

1 O Carlos estuda Ciências.

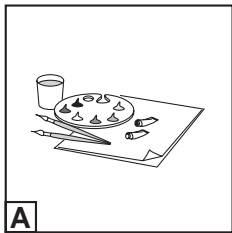
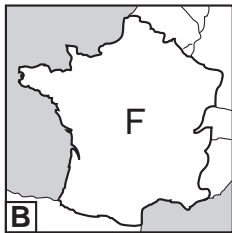
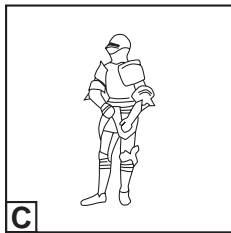
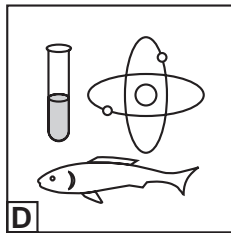
A	<input type="checkbox"/>				
B	<input type="checkbox"/>				
C	<input type="checkbox"/>				
D	<input type="checkbox"/>				

[1]

2 Vai nadar. Que direcção segue?

A	<input type="checkbox"/>	PISCINA
B	<input type="checkbox"/>	FARMÁCIA
C	<input type="checkbox"/>	CORREIO
D	<input type="checkbox"/>	MERCADO

[1]

3 Precisa de comprar livros. Para onde vai?

A	<input type="checkbox"/>	BANCO
B	<input type="checkbox"/>	PADARIA
C	<input type="checkbox"/>	LIVRARIA
D	<input type="checkbox"/>	SAPATARIA

[1]

4 Quer um Hotel onde pode comer. Qual é que escolhe?

A	<input type="checkbox"/>	RESTAURANTE A 50 m.
B	<input type="checkbox"/>	SEM RESTAURANTE
C	<input type="checkbox"/>	COM RESTAURANTE
D	<input type="checkbox"/>	PASTELARIA LISBOA

[1]

5 Precisa de bife. Onde pode comprar?

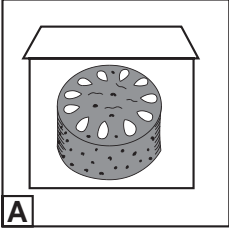
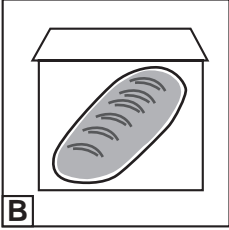
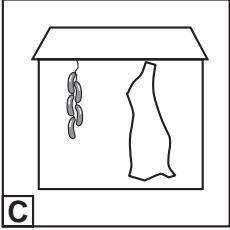
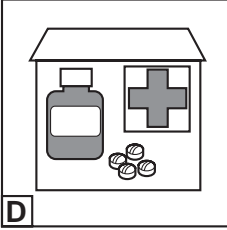
A		B		C		D	
B		C		D			
C							
D							

[1]

6 Quer informações sobre a cidade onde está a passar férias. A quem pede?

A	<b>BANCO</b>	
B	<b>POSTO DE TURISMO</b>	
C	<b>ESTÁDIO</b>	
D	<b>ARMAZÉNS</b>	

[1]

[Total : 6 ]

**Exercício 2: Perguntas 7–13**

Leia o conteúdo do programa e faça corresponder as afirmações com o horário do programa.

**PROGRAMAÇÃO****Amanhã**

- 14.25**    **METEOROLOGIA** – O Tempo
- 14.30**    **MENTIRA** –Telenovela
- 15.20**    **HORA H – HUGO E SEUS AMIGOS** – Concurso entre jovens de 16 anos
- 16.00**    **BATATOON** – Programa infantil transmitido em directo, com crianças em estúdio, desenhos animados e actuações de convidados especiais.
- 16.30**    **LÁ EM CASA TUDO BEM** – Série de humor
- 17. 45**    **CICLISMO**
- 19.00**    **PONTO DE ENCONTRO** – Programa apresentado por Henrique Mendes que põe em contacto pessoas que estão separadas.
- 20.00**    **TELEJORNAL**
- 21.00**    **É SÓ MÚSICA**
- 22.00**    **‘O TREINADOR’** – Realização e interpretação de Burt Reynolds

**Exemplo:**

Gosta muito de corridas de bicicleta

17.45

**Hora**

- |    |  |                      |     |
|----|--|----------------------|-----|
| 7  | Quer saber o que se passa no mundo.                            | <input type="text"/> | [1] |
| 8  | Gosta muito de programas cómicos.                              | <input type="text"/> | [1] |
| 9  | Convidou uns amigos para verem um filme.                       | <input type="text"/> | [1] |
| 10 | Quer fazer um piquenique. Vai estar sol?                       | <input type="text"/> | [1] |
| 11 | Um programa para os mais pequeninos.                           | <input type="text"/> | [1] |
| 12 | Jazz é a sua paixão.   | <input type="text"/> | [1] |
| 13 | A sua mãe fica contente por ver pessoas a reunirem-se de novo. | <input type="text"/> | [1] |

[Total : 7]

**Exercício 3: Perguntas 14–20**

Leia o artigo e indique se as afirmações são verdadeiras  V ou falsas  F.

### UM NOVO TELEFONE

É lindo, pode ser utilizado a partir do sofá ou de qualquer ponto de sua casa. Não é uma televisão, não é um PC. O que é? É o novo telefone da 'Ericsson', em que se pode ver com quem comunicamos. Chama-se HS210 e com ele telefonamos, enviamos mensagens de correio electrónico e entramos na Internet.

Podemos comprá-lo em Portugal, entre outras empresas, na 'Electra' em Rogil, na estrada principal que atravessa a vila (Estrada Nacional 120) e que ocupa o espaço de um antigo café, que também funcionou como armazéns de cereais.

Verdadeiro  V ou Falso  F

- |                                    |                          |     |
|------------------------------------|--------------------------|-----|
| 14 É um telefone bonito.           | <input type="checkbox"/> | [1] |
| 15 Não funciona dentro de casa.    | <input type="checkbox"/> | [1] |
| 16 É um computador.                | <input type="checkbox"/> | [1] |
| 17 Mostra-nos com quem falamos.    | <input type="checkbox"/> | [1] |
| 18 Dá-nos informações da Internet. | <input type="checkbox"/> | [1] |
| 19 Está à venda em Portugal.       | <input type="checkbox"/> | [1] |
| 20 A Electra é um café.            | <input type="checkbox"/> | [1] |

[Total : 7]



### Exercício 4: Pergunta 21

Escreva em **não mais de 40 palavras**, um postal ao seu amigo/à sua amiga sobre as suas férias.  
Inclua:

Onde está

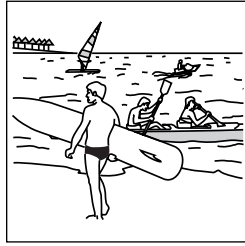

O tempo

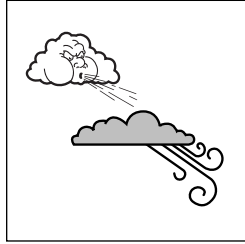

Desporto/esporte/s

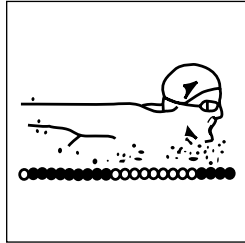

Com quem pratica



O que faz à noite



[Total : 10]



<hr/> <hr/> <hr/> <hr/> <hr/> <hr/> <hr/> <hr/> <hr/> <hr/>	<div data-bbox="1203 275 1326 461" style="border: 1px solid black; width: 77px; height: 83px; margin: 0 auto;"></div>
---	---

## Secção 2

## Exercício 1: Perguntas 22–31

Leia o texto e responda às perguntas.

**MOVIJOVEM**

Se gostas de viajar inscreve-te na Movijovem. Esta é uma organização para ti.

Da montanha à praia, do campo à cidade as Pousadas de Juventude são destinos para descobrir sem limites.

Estas Pousadas são utilizadas sem qualquer limite de idade, raça, nacionalidade, religião ou ideologia, sendo preciso apenas o Cartão Jovem ou de Alberguista, de validade anual, existentes nas modalidades: individual (júnior e sénior), familiar e grupo. Pode ser obtido em Lisboa em várias associações como Centros de Alojamento, Lojas do Cidadão, Delegações do Instituto de Juventude e Postos de Turismo Jovem das Câmaras Municipais<sup>1</sup>.

As Pousadas de Juventude estão organizadas numa rede de 40 espaços de acolhimento espalhados por todo o território nacional.

As Pousadas de Juventude oferecem excelentes condições e estão inseridas em locais turísticos de interesse histórico, cultural e patrimonial. Proporcionam a prática de inúmeras actividades desportivas<sup>2</sup> e de lazer, a fim de promover o intercâmbio e a mobilidade dos jovens.

O Cartão de Alberguista permite o acesso às unidades não só em Portugal, mas também a todas as que no estrangeiro se integram na Rede Internacional de Pousadas de Juventude, sendo possível através do sistema internacional de reservas IBN efectuar informaticamente marcações para as principais Pousadas. Deste modo, os portadores do Cartão de Alberguista poderão usufruir dos serviços que a maior rede existente de alojamento<sup>3</sup> para jovens põe à sua disposição em todo o mundo.

---

<sup>1</sup> Prefeitura

<sup>2</sup> desportivas

<sup>3</sup> acomodação

22 O que é a MOVIJOVEM?

.....[1]

23 Pode qualquer pessoa ser membro da Movijovem? Justifique a sua resposta com **três** exemplos.

.....

.....

.....[3]

24 Por quanto tempo é válido o cartão Jovem?

.....[1]

25 Que tipos de sócio há? Mencione **dois** tipos.

.....

.....[2]

26 Quantas Pousadas existem em Portugal?

.....[1]

27 Onde é que se situam as Pousadas? Dê **dois** exemplos.

.....

.....[2]

28 Que tipo de actividades oferece esta associação? Dê **dois** exemplos.

.....

.....[2]

29 Qual o objectivo desta associação?

.....[1]

30 Tornando-se sócio tem acesso às Pousadas, só em Portugal? Justifique a sua resposta.

.....  
.....[2]

31 Explique como, de Portugal, se pode reservar Pousadas no estrangeiro?

.....[1]

[Total : 16]



## Secção 3

**Exercício 1: Perguntas 33–38**

Leia a reportagem e responda às perguntas marcando com o sinal de certo [✓] o quadrado certo.

**Hélder Rodrigues, campeão mundial júnior de enduro 125cc**

Aos 21 anos, viajou por quase toda a Europa, esteve na Austrália, aprendeu a falar várias línguas e já dormiu nos sítios mais estranhos. Uma variedade de situações a fazer lembrar a diversidade de pisos que teve de enfrentar durante as cinco provas do Mundial – areia, terra, relva e até um percurso de asfalto.

Quando Hélder tinha nove anos, o pai, um apaixonado pelos desportos<sup>1</sup> motorizados, levou uma moto para casa. ‘Lembro-me que fui jogar futebol e quando cheguei mandaram-me ir à garagem. Fui e lá estava a moto’.

A mãe foi sempre mais renitente quanto à paixão do filho - as quedas frequentes e os joelhos esfolados não ajudavam - mas o pai, outro apaixonado das motos, era compreensivo. Ou nem sempre. ‘Às vezes o meu pai trancava-me a moto na garagem, com um cadeado, e eu ficava chateado porque não podia andar e até tentava abrir o cadeado’. Com a idade ganhou liberdade, passou a andar só e cada vez para mais longe.

Essa paixão fez com que abandonasse os estudos, só com o sétimo ano mas com a intenção de voltar a estudar. Na altura os estudos tiravam-lhe a liberdade que necessitava para o desporto. Ganhou vários títulos regionais e nacionais de motocrosse mas teve de interromper por dois anos devido à falta de patrocínio. Em 1998 apostou forte no enduro e alcançou logo o terceiro lugar. A partir daí foi chamado à selecção nacional e ganhou uma medalha de ouro.

Hélder conduziu a sua moto Honda 125cc ao primeiro título, conseguido-o à custa de viajar pela Europa com três motos (uma de treino e duas de competição), de cuidar de praticamente tudo o que diz respeito à parte mecânica (o regulamento só permite que seja o piloto a tratar da moto), e de dormir na rua, ou quase ficar sem comer. ‘Um pouco à aventura’, dizia ele.

Como segurança para o futuro, como a carreira de motociclista não é prolongada, tem com o pai uma fábrica de perfis de borracha.

---

<sup>1</sup> esportos

33 Hélder Rodrigues viajou:

**A**  desde pequeno.

**B**  quando começou a competir.

**C**  porque tinha essa paixão.

**D**  só em Portugal.

[2]

34 Ele compete:

**A**  em todo o tipo de terreno.

**B**  só em terreno mole.

**C**  nas pistas construídas para esse efeito.

**D**  nas competições nacionais.

[2]

35 A sua paixão por este desporto começou:

**A**  quando já era adolescente.

**B**  ao praticar na escola.

**C**  por uma iniciativa do pai.

**D**  quando jogava futebol.

[2]

36 Segundo o Hélder o pai:

**A**  não deixava que ele praticasse o desporto.

**B**  incentivava-lhe o gosto e era entusiasta deste desporto.

**C**  fechava sempre a moto à chave.

**D**  também concorria.

[2]

37 Na opinião do Hélder a escola:

**A**  não lhe dava tempo para estudar.

**B**  interessava-lhe muito.

**C**  não lhe dava possibilidades de fazer o que queria.

**D**  ajudava-o a praticar este desporto.

[2]

38 Conseguiu o título:

**A**  com a ajuda de uma equipa .

**B**  passando muitas dificuldades.

**C**  na primeira tentativa.

**D**  porque sempre teve bons patrocínios.

[2]

[Total : 12]





**Exercício 2: Perguntas 39–44**

Leia o artigo e responda às perguntas.

**CARNAVAL FORA DE HORA**

Carnaval fora de hora atrai multidão e recolhe 17 toneladas de alimentos para flagelados da seca

Ao ritmo dos maiores sucessos do Carnaval bahiano, quase dois milhões de paulistanos dançaram nas ruas nesta edição carnavalesca em São Paulo. A presença de vários nomes consagrados em Salvador, como Banda Eva, Chiclete com Banana, Asa de Águia e do cantor Netinho, esquentou o frio do outono e a maior festa carnavalesca fora da época do Brasil.

Este evento que desde 1994 vem sendo realizado na capital paulista, durante os meses de março, abril ou maio, registou recorde de público no sábado e domingo. Segundo os organizadores, em relação ao ano passado, o público dobrou. Dentro do corredor de quatro quilômetros por onde desfilavam os trios e onde pulavam aqueles que tinham pago pelo menos R\$150 por um passe que era uma camiseta e pelo lugar privilegiado na bancada, a animação era total. Para completar, a presença nos camarotes de personalidades como atores globais Felipe Camargo e Leila Lopes levava a massa colorida ao delírio. Uma das mais animadas era a própria Leila, uma prova de que não há incompatibilidade entre não ser do Rio e saber sambar. "Ainda bem que essa tradição deu certo também no Sul. Isso prova que o Carnaval é a festa mais popular do Brasil", elogiou a atriz.

Os bahianos radicados em São Paulo aproveitavam para matar a saudade do Carnaval de Salvador. A diferença, segundo eles, era só uma: "Aqui a festa acaba muito cedo. Na Bahia vai até ao amanhecer", comparou Yara de Sousa de 19 anos. A grande festa encerrou às dez da noite em respeito à lei do silêncio. O caráter politicamente correto do Carnasampa (Carnaval em São Paulo), porém, não parou aí. Além de pequenos discursos em favor da campanha paulista *Sou da Paz*, feitos pelos cantores dos trios, duas iniciativas deram resultados positivos. A coleta de latas para reciclagem rendeu no mínimo R\$10 mil para os favelados da região e a doação de alimentos para as vítimas da seca do Nordeste acumulou 17 toneladas depois dos dois dias. São idéias como essas que fazem uma boa rima entre folia e cidadania.

39 Segundo o artigo este acontecimento teve o apoio da população? Justifique a sua resposta.

.....  
.....[2]

40 Porque havia calor durante este evento apesar de já não ser verão?

.....[1]

41 Como era a admissão? Dê **dois** detalhes.

.....  
.....[2]

42 Por que razão Leila Lopes louvou o facto desta festa ter sido bem sucedida no Sul? Explique.

.....  
.....[2]

43 Os naturais de Salvador sentiram-se satisfeitos mas lamentaram uma coisa. Qual foi o motivo desse lamento e por que é que os organizadores tomaram essa decisão?

.....  
.....[2]

44 Para além do divertimento houve causa para os participantes se sentirem orgulhosos. Qual foi a causa? Dê **dois** exemplos.

.....  
.....[2]

[Total : 11]

**Exercício 3: Perguntas 45–64**

Complete este texto usando **uma só** palavra em cada espaço.

**Exemplo:**

Nós *estaremos* ..... à vossa espera em nossa casa .....<sup>na</sup> ..... próxima quinta-feira.

Nestas férias **(45)**..... Verão fui a Cabo Verde **(46)**..... os meus amigos. Estas ilhas **(47)**..... descobertas por navegadores portugueses **(48)**..... 1640. Elas formam um arquipélago composto **(49)**..... dez ilhas e quatro ilhéus.

Tivemos duas semanas maravilhosas **(50)**..... ilhas do Sal e Santiago. Na primeira estivemos a gozar as magníficas praias da ilha que **(51)**..... ideais para surfar no vento e mergulhar. A água é **(52)**..... clara que **(53)**..... ver a sua sombra no fundo. **(54)**..... temperatura muito boa **(55)**..... todo o ano. Na **(56)**..... seguinte decidimos ir **(57)**..... ilha de Santiago **(58)**..... visitar o mercado que oferece tudo o **(59)**..... cresce na ilha e no mar. **(60)**..... se situava a antiga capital e o maior mercado de escravos.

Não pudemos deixar de **(61)**..... a gastronomia destas ilhas. A base alimentar é o milho cozido mas também é rica **(62)**..... mariscos com abundância de lagosta e em peixe **(63)**..... o atum, bacalhau, garoupa, etc. **(64)**..... tudo correr bem gostaríamos de lá voltar.

[Total : 10]