



UNIVERSITY OF CAMBRIDGE INTERNATIONAL EXAMINATIONS
International General Certificate of Secondary Education

CANDIDATE
NAME

CENTRE
NUMBER

--	--	--	--	--

CANDIDATE
NUMBER

--	--	--	--	--



DUTCH

0515/01

Paper 1 Listening

May/June 2010

Approx. 45 minutes

Candidates answer on the Question Paper

No Additional Materials are required.

READ THESE INSTRUCTIONS FIRST

Write your Centre number, candidate number and name on all the work you hand in.

Write in dark blue or black pen.

Do not use staples, paper clips, highlighters, glue or correction fluid.

DO NOT WRITE IN ANY BARCODES

Answer **all** questions.

At the end of the examination, fasten all your work securely together.

The number of marks is given in brackets [] at the end of each question or part question.

For Examiner's Use	
Section 1	
Section 2	
Section 3	
Total	

This document consists of **10** printed pages and **2** blank pages.



Deel 1

Eerste oefening, vragen 1 - 8

Je hoort een aantal aankondigingen, opmerkingen of korte gesprekken.

Elke vraag heeft vier mogelijke antwoorden. Kruis [x] het hokje bij het juiste antwoord aan.

Je hoort elke aankondiging, opmerking of kort gesprek twee keer.

Je hebt even de tijd om de vragen door te lezen.

1 Hannah en Bert gaan naar een musical in Amsterdam.

Hannah zegt:

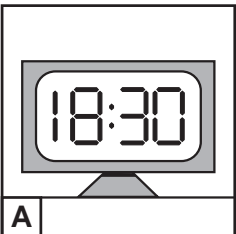
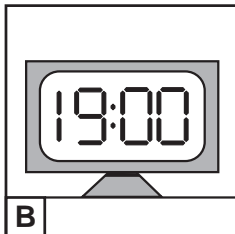
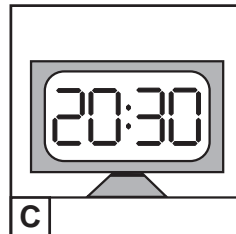
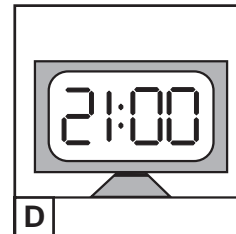
A				
B	A	B	C	D
C				
D				

Hoe laat begint het?

[1]

2 Bert zegt:

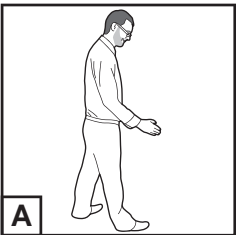
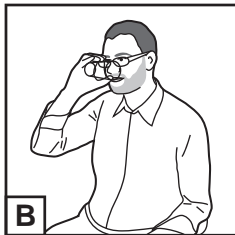
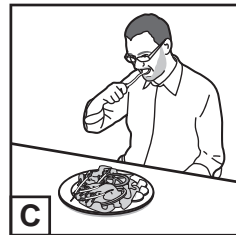
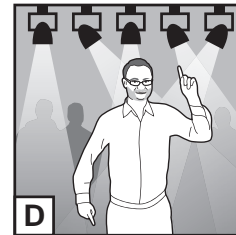
A				
B	A	B	C	D
C				
D				

Wat wil Bert?

[1]

3 Hannah vindt dat een goed idee. Ze zegt:

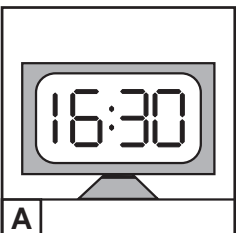
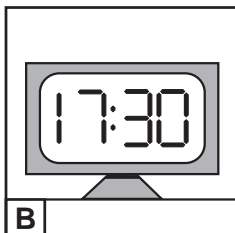
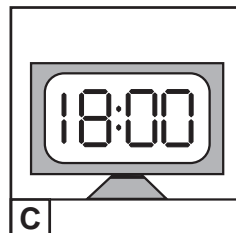
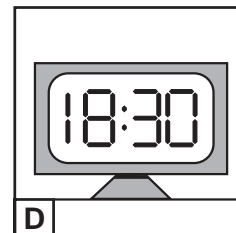
A				
B	A	B	C	D
C				
D				

Hoe laat wil Hannah weg?

[1]

4 In het restaurant bestelt Bert iets te drinken:

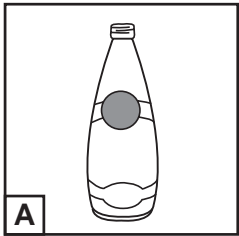
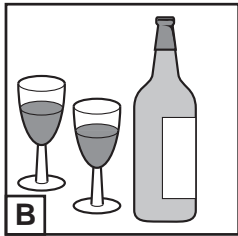
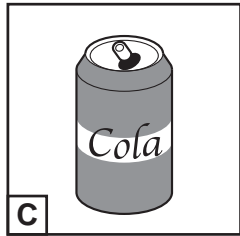
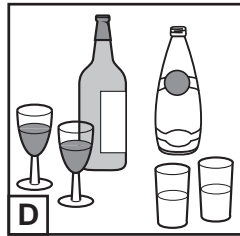
A				
B				
C				
D				

Wat bestelt Bert?

[1]

5 De ober vraagt wat ze willen eten. Hannah zegt:

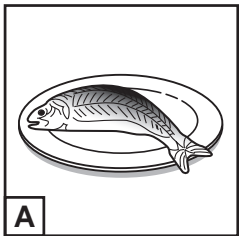
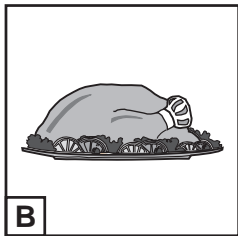
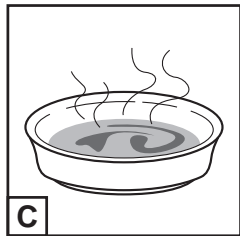
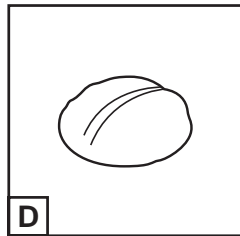
A				
B				
C				
D				

Wat wil Hannah eten?

[1]

6 Na het eten komen ze aan bij het theater. De kaartverkooper zegt:

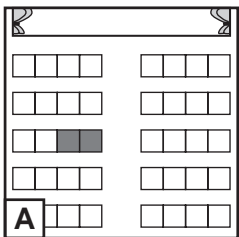
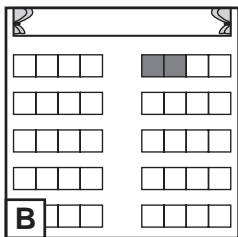
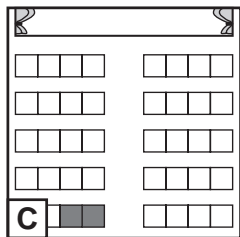
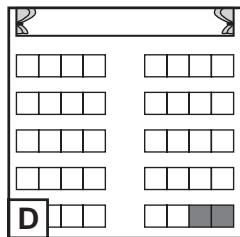
A				
B				
C				
D				

Waar zitten ze?

[1]

7 Na de musical zegt Bert:

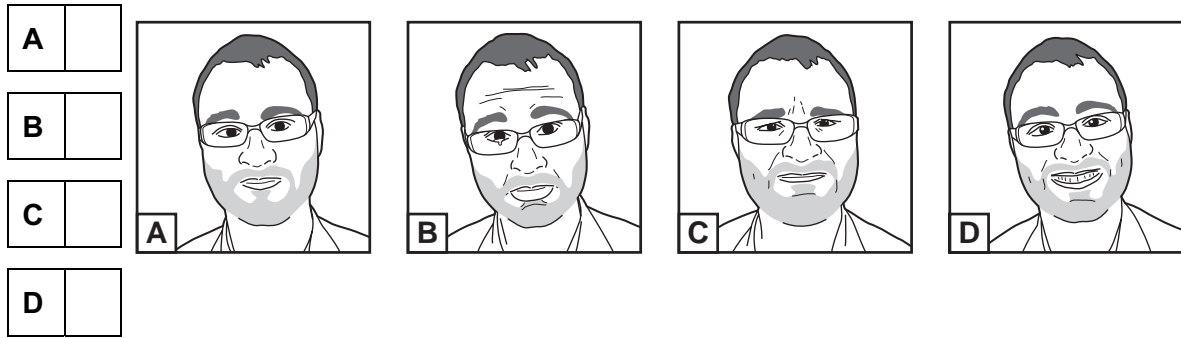

Wat vindt Bert van de musical?

[1]

8 Als ze weer op de fiets zitten, zegt Hannah:

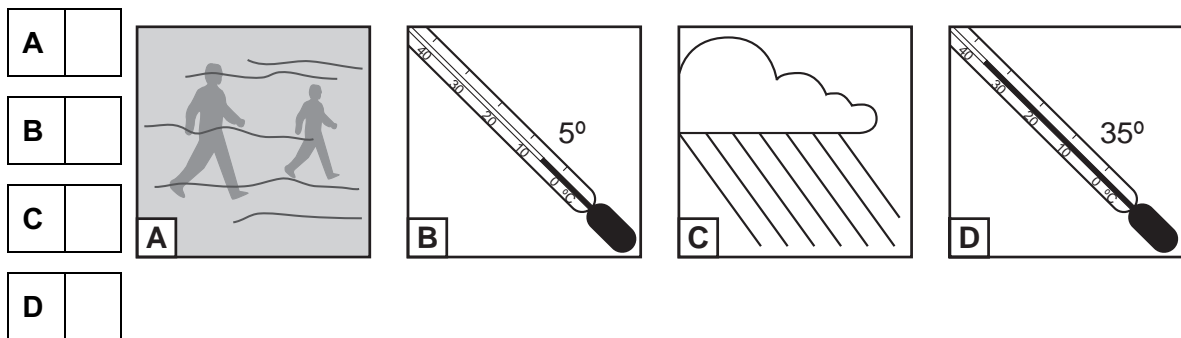

Wat voor weer is het onderweg naar huis?

[1]

[Totaal: 8]

Tweede oefening, vragen 9 - 15

Je gaat luisteren naar Marjolein. Ze zit op snowboarden.
Maak aantekeningen bij het gesprek.

Je hoort het gesprek twee keer.

Je hebt even de tijd om de vragen door te lezen.

Je hoort eerst een voorbeeld.

For
Examiner's
Use

Voorbeeld

Hoe oud is Marjolein?

..... 15 jaar

9 Hoe vaak gaat Marjolein snowboarden? [1]

10 Wanneer heeft Marjolein les? [1]

11 Wat doet Marjolein op zaterdag? [1]

[PAUZE]

12 Wat gaat Marjolein doen in oktober? (i) [1]

(ii) [1]

[PAUZE]

13 Hoe reist Marjolein? [1]

14 Wat vindt ze niet leuk? [1]

15 Welk seizoen is het beste voor Marjolein? [1]

[Totaal: 8]

Deel 2

Eerste oefening, vraag 16

Je gaat luisteren naar vier jongeren die vertellen over hun hobby.

Kruis [x] bij elke stelling **WAAR** of **NIET WAAR** aan.

Je hoort het gesprek twee keer.

Je hebt even de tijd om de vragen door te lezen.

In het voorbeeld hoor je Bob.

WAAR **NIET WAAR**

Voorbeeld:

Bob:

Bob verzamelt postzegels.

Petra

(a) Ze neemt haar honden mee naar het strand. [1]

(b) Ze is dit jaar eerste geworden. [1]

[PAUZE]

Jan

(c) De vliegtuigjes kunnen niet altijd de lucht in. [1]

(d) Bij slecht weer blijft hij thuis. [1]

[PAUZE]

Bettina

(e) Ze werkt in de keuken van de zeilclub. [1]

(f) De club is alleen open in de zomer. [1]

[PAUZE]

Dries

(g) De band oefent in het weekend. [1]

(h) Hij speelt zelf elke dag. [1]

[Totaal: 8]

Tweede oefening, vragen 17 - 24

Je gaat luisteren naar een gesprek met Robbie. Hij heeft een reis door Europa gemaakt.

Beantwoord de vragen in het Nederlands.

Je hoort het gesprek twee keer.

Je hebt even de tijd om de vragen door te lezen.

17 Wat vindt Robbie leuk aan Europa?

..... [1]

18 Hoelang was Robbies treinkaart geldig?

..... [1]

19 Waarom wilde Robbie eerst naar het zuiden?

..... [1]

[PAUZE]

20 Wat hebben de vrienden in Italië gedaan?

..... [1]

21 Wat was een nadeel van Italië?

..... [1]

22 Wat hebben de vrienden in Oostenrijk gedaan?

..... [1]

[PAUZE]

23 Waarom wilde Robbie naar Kroatië?

..... [1]

24 Waarom vindt Robbie het gezelliger met z'n tweeën?

..... [1]

[Totaal: 8]

Deel 3

Eerste oefening, vragen 25 - 30

Je hoort een gesprek met Ellen de Lange. Zij geeft cursussen wakzwemmen.

Elke vraag heeft vier mogelijke antwoorden.

Kruis [✕] het hokje bij het juiste antwoord aan.

Je hoort het gesprek twee keer.

Je hebt even de tijd om de vragen door te lezen.

25 Wakzwemmen is zwemmen ...

A	<input type="checkbox"/>	... met eenden.
----------	--------------------------	-----------------

B	<input type="checkbox"/>	... in de openlucht.
----------	--------------------------	----------------------

C	<input type="checkbox"/>	... als je door het ijs bent gezakt.
----------	--------------------------	--------------------------------------

D	<input type="checkbox"/>	... in een zwembad.
----------	--------------------------	---------------------

[1]

26 Ellen geeft de cursus wakzwemmen omdat zij vindt dat ...

A	<input type="checkbox"/>	... het een goede sport is.
----------	--------------------------	-----------------------------

B	<input type="checkbox"/>	... het belangrijk is voor je veiligheid.
----------	--------------------------	---

C	<input type="checkbox"/>	... het een leuke activiteit is.
----------	--------------------------	----------------------------------

D	<input type="checkbox"/>	... je het op school makkelijk kan leren.
----------	--------------------------	---

[1]

[PAUZE]

27 De cursus is vooral bedoeld voor ...

A ... basisschoolkinderen.

B ... mensen van de reddingsbrigade.

C ... volwassenen.

D ... middelbare scholieren.

[1]

28 Bij het oefenen draag je ...

A ... winterkleden.

B ... zomerkleden.

C ... lichte kleden.

D ... een winterjas over je zwemkleden.

[1]

[PAUZE]

29 Om warm te blijven moet je volgens Ellen ...

A ... snel zwemmen.

B ... je klein maken.

C ... rustig bewegen.

D ... je zo breed mogelijk maken.

[1]

30 Als je in het water valt, kunnen je vrienden ...

A ... weinig doen.

B ... iets naar je toe gooien.

C ... de ambulance bellen.

D ... roepen om te zeggen waar je heen moet.

[1]

[Totaal: 6]

Tweede oefening, vragen 31 - 37

Je hoort een gesprek met Klaas Koterman. Hij maakt tekeningen.

Beantwoord de vragen in het Nederlands.

Je hoort het gesprek twee keer.

Je hebt even de tijd om de vragen door te lezen.

31 Waarop maakt Klaas zijn tekeningen?

..... [1]

32 Waarom begon Klaas tekeningen te maken?

..... [1]

[PAUZE]

33 Wat doen sommige voorbijgangers die de tekeningen leuk vinden?

..... [1]

34 Welke problemen hebben sommige mensen met de tekeningen van Klaas? Noem er **twee**.

(i) [1]

(ii) [1]

[PAUZE]

35 Waarom hebben de meeste collega's van Klaas geen problemen met de tekeningen? Geef **twee** redenen.

(i) [1]

(ii) [1]

36 Welk voordeel heeft de regen voor Klaas?

..... [1]

[PAUZE]

37 Noem **twee** opdrachten die Klaas krijgt.

(i) [1]

(ii) [1]

[Totaal: 10]

For
Examiner's
Use

Permission to reproduce items where third-party owned material protected by copyright is included has been sought and cleared where possible. Every reasonable effort has been made by the publisher (UCLES) to trace copyright holders, but if any items requiring clearance have unwittingly been included, the publisher will be pleased to make amends at the earliest possible opportunity.

University of Cambridge International Examinations is part of the Cambridge Assessment Group. Cambridge Assessment is the brand name of University of Cambridge Local Examinations Syndicate (UCLES), which is itself a department of the University of Cambridge.