



General Certificate of Secondary Education
2008–2009

Uimhir Lárionaid

71

Uimhir Iarrthóra

Eolaíocht: Teastas Dúbailte (Modúlach)

Orgánaigh Bheo agus Próisis na Beatha
Triail Deireadh Modúil
Ardsraith

A

[GDA02]

DÉ CÉADAOGIN 20 BEALTAINE 2009, MAIDIN

AM

45 nóiméad.

TREOIR D'IARRTHÓIRÍ

Scríobh d'Uimhir Lárionaid agus d'Uimhir Iarrthóra sna spásanna chuige sin ag barr an leathanaigh seo.

Scríobh do fhreagraí sna spásanna chuige sin sa cheistpháipéar seo. Freagair **gach ceann** de na **trí** cheist **déag**.

EOLAS D'IARRTHÓIRÍ

Is é 50 an marc iomlán don pháipéar seo.

Léiríonn figiúirí idir lúibíní ar thaobh na lámhe deise de leathanaigh na marcanna atá ag dul do gach ceist nó do gach cuid de cheist.

Don Scrúdaitheoir amháin	
Uimhir Ceiste	Marcanna
1	
2	
3	
4	
5	
6	
7	
8	
9	
10	
11	
12	
13	

Marc Iomlán

- 1 Tugann an tábla thíos faisnéis ar bhásanna de dheasca ailse scamhóg agus ar leibhéil de chaitheamh toitíní.

Leibhéal de chaitheamh toitíní	Básanna de dheasca ailse scamhóg in aghaidh na bliana/100 000 duine
Ní chaitear toitíní	2
Éadrom	48
Measartha	85
Trom	172

- (a) Cuir síos ar an treocht a léiríonn na torthaí seo é.

_____ [1]

- (b) Fuair daoine nach gcaitheann toitíní bás le hailse scamhóg. Cén fáth, dar leat?

_____ [1]

- (c) Ainmnigh an ceimiceán i ndeatach toitíní a laghdaíonn ar chumas an choirp ocsaigin a iompar agus mínigh an dóigh a ndéanann sé é seo.

_____ [2]

2 Taispeánann an léaráid cill phlanda shainfheidmeach.

Scrúdaitheoir Amháin

Marcanna Athmharc

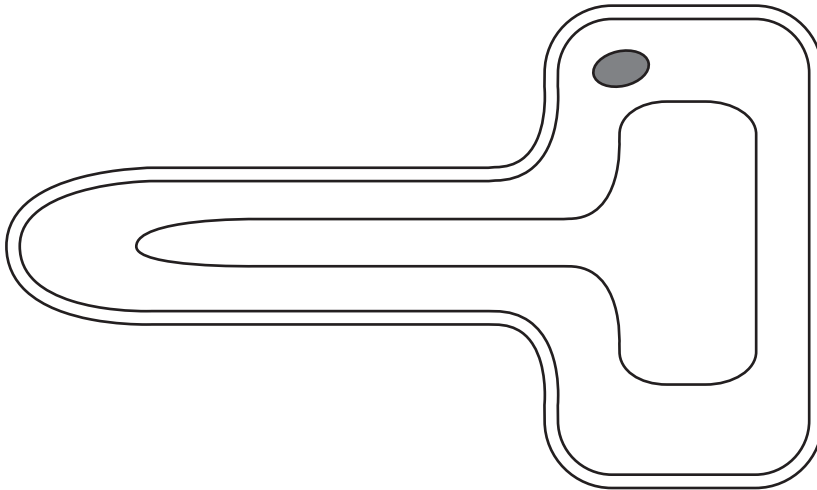

(a) Ainmnigh an tíopa cille a thaispeántar.

_____ [1]

(b) Má chuirtear cill in uisce íon, mínigh cad chuige a ngluaisfidh uisce isteach sa chill.

_____ [2]

(c) Ainmnigh an cineál struchtúir a bheadh i gcill phailise i nduilleog, ach nach bhfuil sa chill thuas.

_____ [1]

3 Anseo thíos tá léaráid den chóras imshruthaithe daonna.

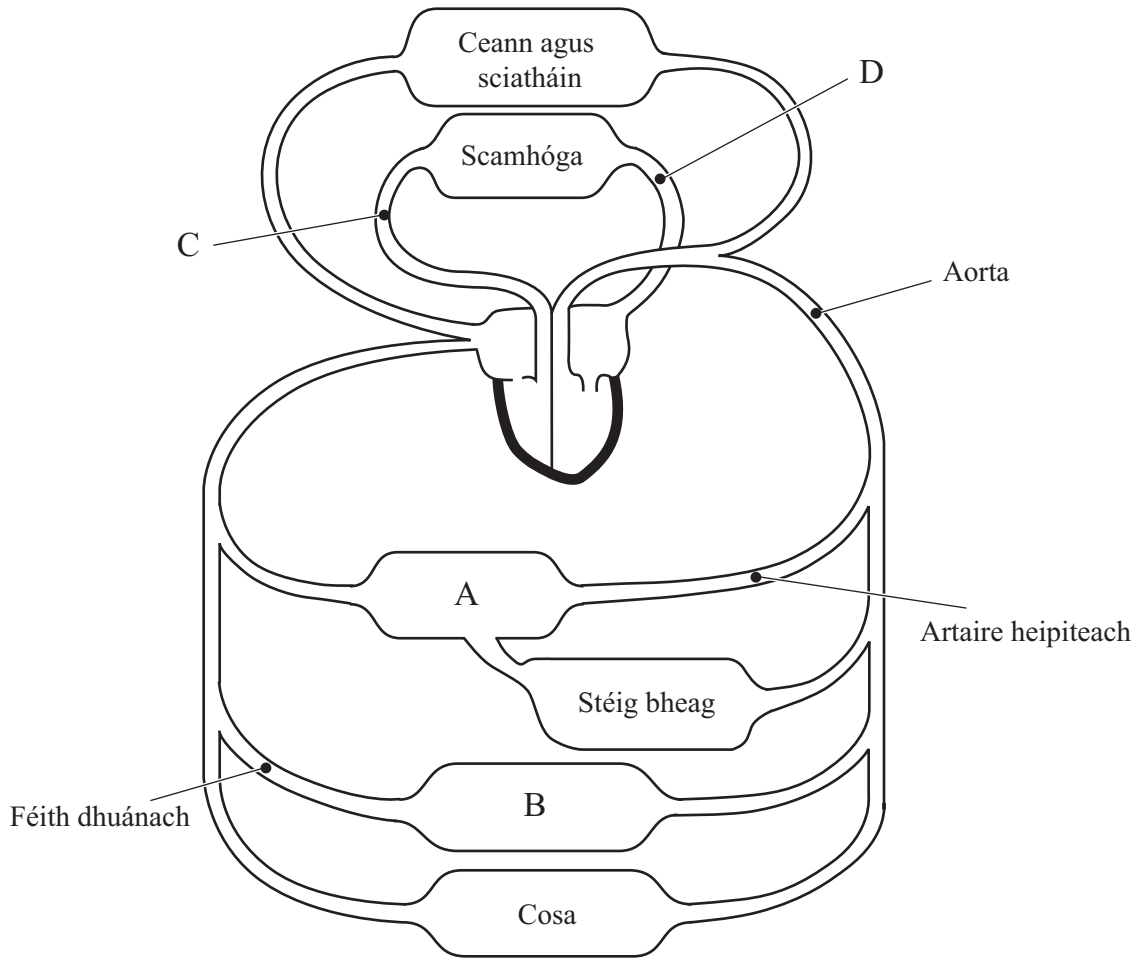

(a) Úsáid an léaráid leis na horgáin A agus B a ainmniú.

A _____

B _____

[2]

(b) Luaigh difear **amháin** i gcomhshuíomh na fola idir fuileadán C agus fuileadán D.

_____ [1]

(c) Imshruthú dúbailte atá sa chóras imshruthaithe daonna. Úsáid an léaráid lena thaispeáint cad é is ‘imshruthú dúbailte’ ann.

 _____ [1]

4 Agus dálaí teo ann, bíonn an corp ag iarraidh teas a chailleadh.

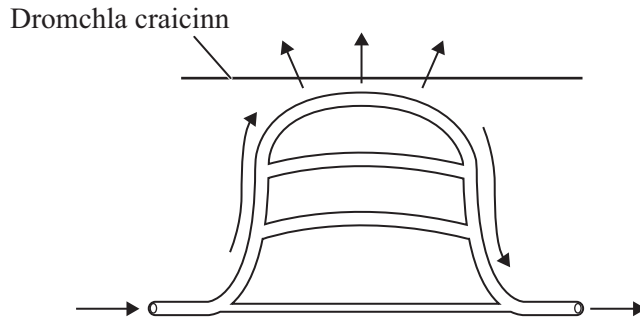

An léaráid agus do chuid eolais féin in úsáid, mínigh an dóigh a spreagar cailleadh teasa faoi dhálaí teo.

[3]

- 5 (a) Nuair a théann miocrób eachtrannach isteach sa chorp trí ghearradh, freagraíonn an corp tríd an mhíocrób a scriosadh. Mínigh an dóigh a dtarlaíonn seo.

[4]

- (b) Ainmnigh an cineál miocróib is cúis leis na galair seo a leanas:

Nimhiú bia salmonella _____

Borrphéist choise _____ [2]

Scrúdaitheoir Amháin

Marcanna Athmharc

6 Tá 3 néarón i gceist le stua athfhillteach.

(a) Ainmnigh an néarón a iompraíonn an ríog ón ghabhdóir.

_____ [1]

(b) Luaigh difear amháin idir gníomhú athfhillteach agus gníomhú deonach.

_____ [1]

(c) Luaigh buntáiste a bhaineann le gníomhuithe athfhillteacha.



_____ [1]

Scrúdaitheoir Amháin

Marcanna Athmharc

7 Rinne dalta turgnamh le hathruithe ar mhéid na dé-ocsaíde carbóin in uisce locháin a fhiosrú.

Taispeánann an léaráid na torthaí i ndiaidh uair an chloig faoi sholas geal.

 Dé-ocsaíd charbóin méadaithe
 Dé-ocsaíd charbóin laghdaithe

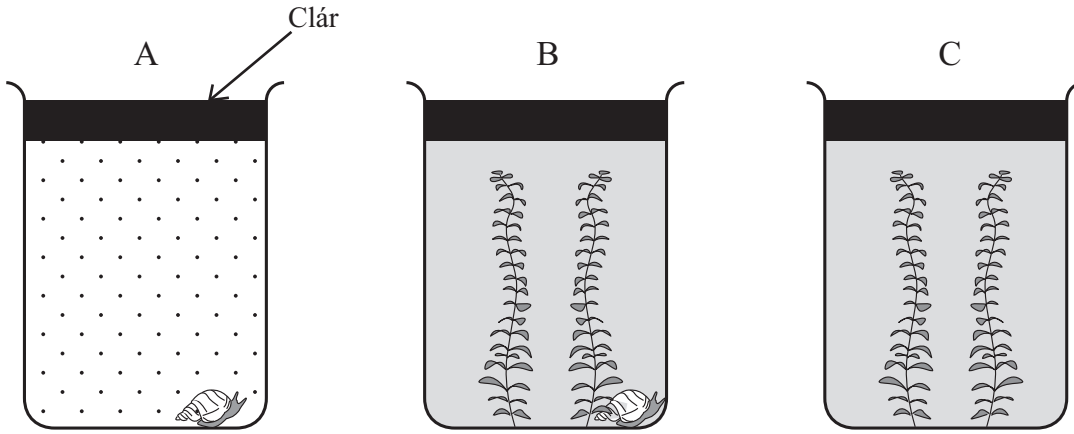

Aon seilide locháin amháin

Tím uisce agus aon seilide locháin amháin

Gan ach tím uisce

(a) Cén t-eascra nó cé na heascraí ina bhfuil riospráid ag tarlú?

_____ [1]

(b) Mínigh na torthaí d’eascra B.

 _____ [2]

- 8 (a) Is trí iompar gníomhach agus idirleathadh a ionghabhálann plandaí substaintí. Luaigh dhá dhóigh a bhfuil iompar gníomhach difriúil le hidirleathadh.

1. _____

2. _____

_____ [2]

- (b) Má chailleann planda barraíocht uisce trí thrasghalú, druidfidh stómaí sna duilleoga le cailteanas breise uisce a chosc. Laghdófar ar tháirgeacht bairr mar gheall air seo. Mínigh cad chuige.

_____ [2]

- 9 Taispeánann an ghráf an éifeacht a bhíonn ag méideanna difriúla de leasachán nítrigine ar tháirgeacht gránbhairr i ngort.

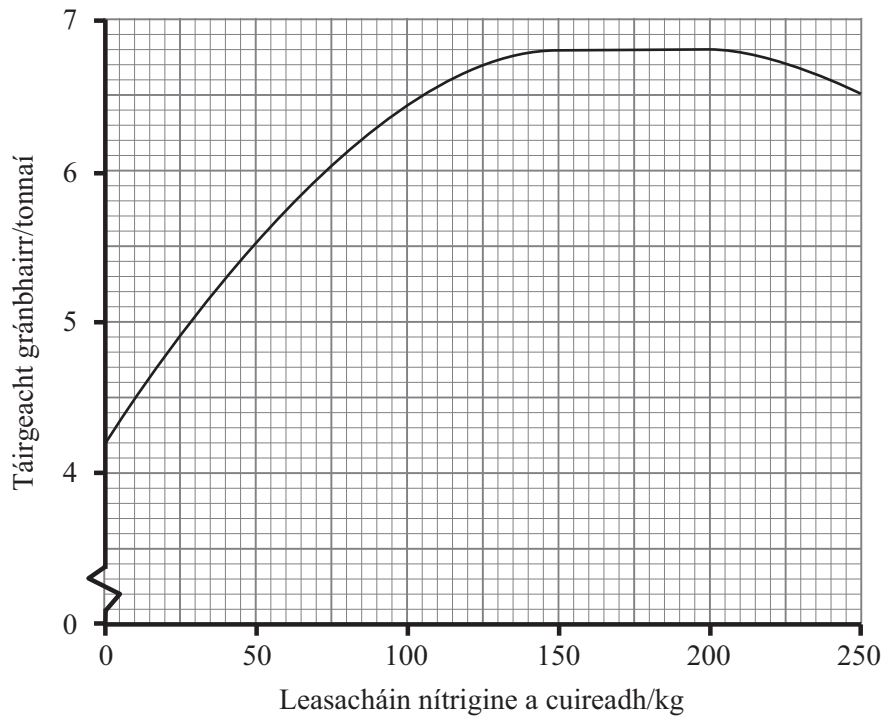

- (a) (i) Ón ghráf, luaigh an leibhéal is cuí de leasachán nítrigine.

_____ [1]

- (ii) Bíonn táirgeacht gránbhairr ann, fiú, nuair nach bhfuil aon leasachán nítrigine curtha leis an bharr. Mínigh cad chuige.

_____ [1]

- (b) Cad é foirm na nítrigine a n-ionghabhálann na fréamhacha plandaí ón ithir í?

_____ [1]

- 10 I dturgnamh ar ghníomhú na heinsíme amaláis, mheasc dalta toirteanna cothroma de thuaslagán einsíme agus stáirse. Thomhais sé an méid maltóis (táirge) le linn dhá thurgnamh ar leith, ceann amháin ag 18 °C, agus an ceann eile ag 25 °C.

Taispeántar na torthaí ar an ghraf.

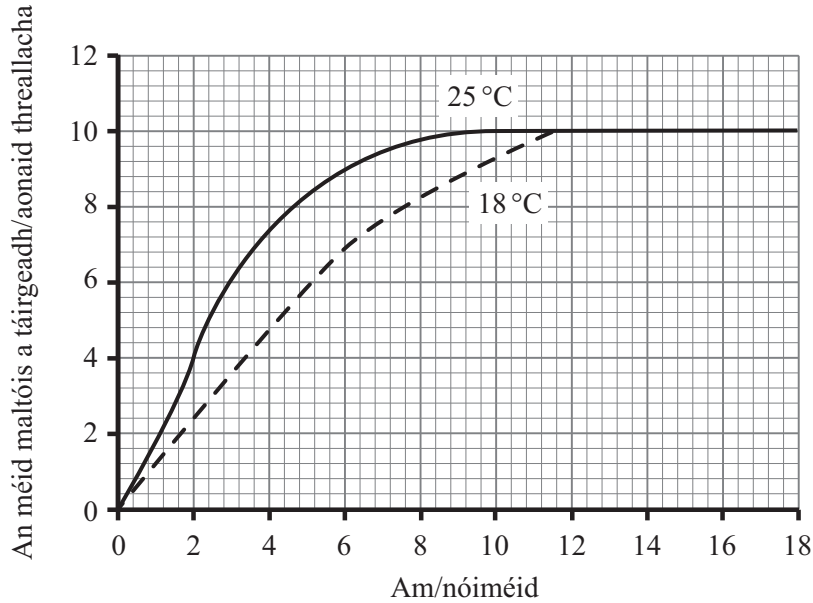

- (a) Ar deireadh bhí an méid céanna de mhaltós á tháirgeadh ag an dá theocht. Mínigh cad chuige.

_____ [1]

- (b) I ndiaidh ceithre nóiméad is mó maltós a bhí á tháirgeadh ag 25 °C ná ag 18 °C. Mínigh cad chuige.

_____ [1]

- (c) Is é amaláis an t-aon einsím amháin a bhrisfidh stáirse síos. Mínigh cad chuige.

_____ [1]

11 Úsáidtear scagdhealú duáin leis an fhuil a íonú trí fhuíolltháirgí a bhaint amach i gcás go bhfuil an dá dhúan damáistithe nó má chliseann orthu.

Taispeánann an léaráid an cóiriúchán in inneall scagdhealaithe duáin ag **tús** an phróisis.

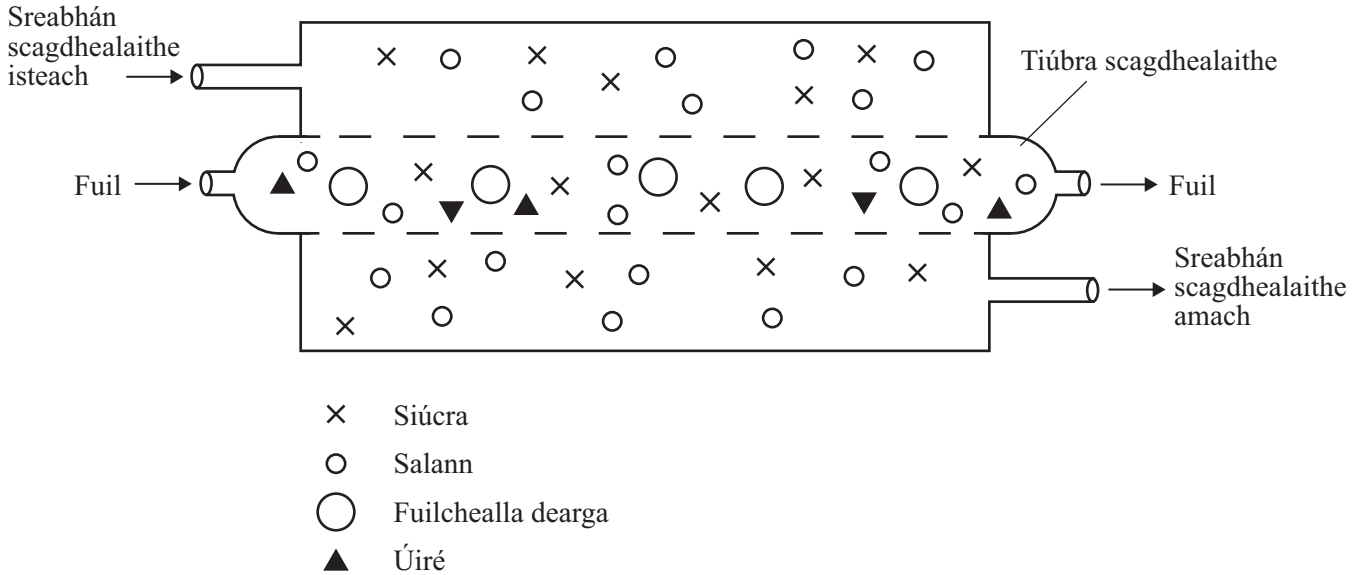

(a) Mínigh cad chuige a bhfuil siúcra sa sreabhán scagdhealaithe.

_____ [1]

(b) Luaigh cén dóigh agus cá háit sa chorp a dtáirgtear úiré.

 _____ [2]

(c) Coinnítear an teocht san inneall scagdhealaithe cóngarach do theocht an choirp, 37 °C. Luaigh fáth **amháin** le cad chuige.

 _____ [1]

Scrúdaitheoir Amháin

Marcanna Athmharc

Marcanna	Athmharc

12 Is féidir trátaí a fhás i dteach gloine. Faigheann na plandaí go leor uisce ina bhfuil na hiain mhianracha uile atá riachtanach.

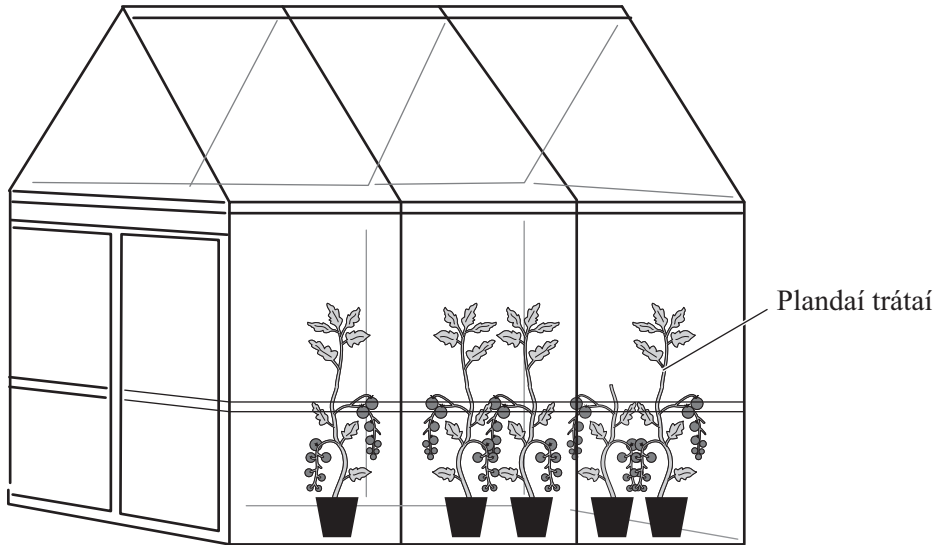

(a) Má phumpáiltear níos mó dé-ocsaíde carbóin isteach sa teach gloine, rachaidh sé chun tairbhe don gharraíodóir margaidh. Mínigh cén dóigh.

[2]

(b) Tuairim is uair a chloig roimh titim na hoíche ní chuirfeadh an garraíodóir margaidh níos mó dé-ocsaíde carbóin isteach sa teach gloine. Mínigh cad chuige.

[1]

13 Is le potaiméadar a thomhaistear iontógáil uisce i bpéacán planda.

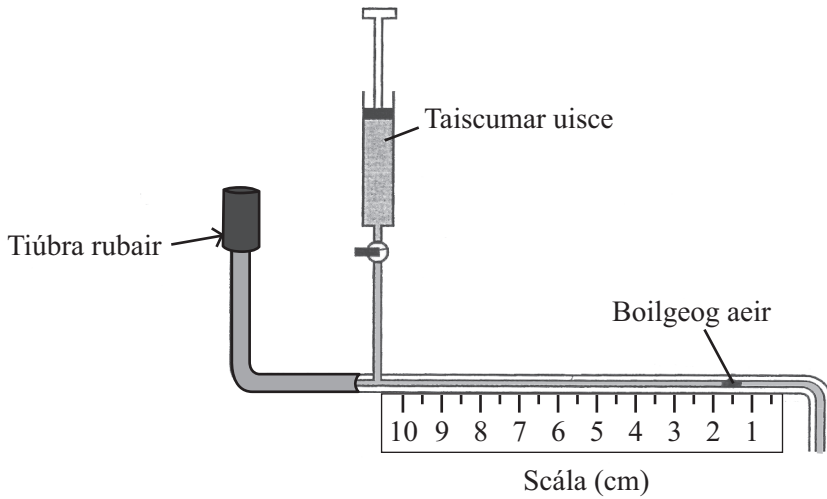

(a) Cuir síos ar an dóigh a n-úsáidfeá an potaiméadar le comparáid a dhéanamh idir an ráta faoina gcailltear uisce ag dromchla uachtarach agus dromchla íochtarach na nduilleog ar phlanda.

[5]

(b) Cad chuige a mbeifeá ag súil gur mó uisce a chaillfeadh dromchla íochtarach na duilleoige?

[1]

Scrúdaitheoir Amháin	
Marcanna	Athmharc

SEO DEIREADH AN SCRÚDPHÁIPÉIR

