



General Certificate of Secondary Education
2013

**Stáidéir Mhótarfheithicle
agus Úsáideoir Bóithre**
Aonad 1: Teoiric Mótarfheithicle
agus Úsáideoir Bóithre

Bonnsraith

[GMV11]

DÉARDAOIN 16 BEALTAINE, MAIDIN

Uimhir Lárionaid

71

Uimhir Iarrthóra

Don Scrúdaitheoir amháin	
Uimhir Ceiste	Marcanna
1-3	
4-9	
10-14	
15-20	
21	
22	
23	
24	
25	
26	
27	
28	
29	
30	
31	
32	
33	
34	
35	
36	
37	
38	
39	
40	
41	
42	
43	
44	

Marc
Iomlán

AM

1 uair agus 30 nóiméad.

TREOIR D'IARRTHÓIRÍ

Scríobh d'Uimhir Lárionaid agus d'Uimhir Iarrthóra sna spásanna chuige sin ag barr an leathanaigh seo.

Freagair na ceisteanna **uilig**.

EOLAS D'IARRTHÓIRÍ

Is é 120 an marc iomlán don pháipéar seo.

Léiríonn figiúirí idir lúibíní ar thaobh na láimhe deise de leathanaigh na marcanna atá ag dul do gach ceist nó do gach cuid de cheist.

Measúnófar caighdeán na cumarsáide scríofa i gceist **44**.

Roinn A

Freagair na ceisteanna uilig.

Scrúdaitheoir Amháin	
Marcanna	Athmharc

- 1 Cé acu comhartha rabhaidh thíos, (a), (b), nó (c), a bheadh in úsáid leis an ghuais ar an bhóthar romhat a léiriú?

Freagra _____ [1]



© John McMorrow / CCEA

Fíor 1.1



(a)



(b)



(c)

© Crown Copyright – Department for Transport

- 2 Ar thrasrianta _____ ceadaítear do rothaithe agus do choisithe araon an spás trasnála a roinnt agus dul trasna orthu ag an am chéanna. [1]

- 3 Is focal é _____ a mbaintear úsáid as le cur síos ar thaisteal i ngiar neodrach nó leis an chrág brúite síos. [1]

Scrúdaitheoir Amháin	
Marcanna	Athmharc

- 4 An chomhairle atá i gCóras na Slánródaíochta le cuidiú le gach úsáideoir bóithre dul trasna bóthair, tugtar an _____
 _____ uirthi. [1]
- 5 Is focal eile é _____ a úsáidtear le cur síos ar thuirse. [1]
- 6 Nuair a bhíonn feithicil briste síos agus í páirceáilte ar thaobh an bhóthair, ba chóir go mbeadh na soilse _____ ar obair. [1]
- 7 Is modhanna iad Innealtóireacht, _____ agus Oideachas a úsáidtear le cuidiú le líon na dtimpistí bóthair a laghdú. [1]
- 8 Nuair a eisíonn na póilíní ticéad droimscríofa (*endorsable ticket*), gearrtar fíneáil agus _____ . [1]
- 9 Ciallaíonn na comharthaí láimhe thíos: Stop, tá an trácht ag teacht ón tosach agus ón _____ araon. [1]



Fíor 9.1

© Crown copyright – The Official Highway Code for Northern Ireland, 2008.

10 Cad é an t-ainm a thugtar ar na marcanna bóthair anseo thíos?

_____ [1]

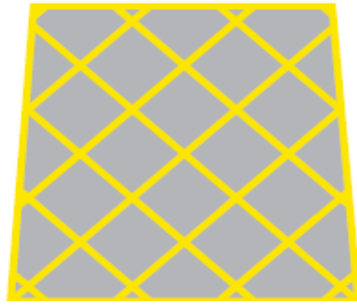

Fíor 10.1

© Crown Copyright – Department for Transport

11 Is é an t-ainm a thugtar ar dhoiciméad a sholáthraíonn mionsonraí ar

chruthúnas dlíthiúil ar árachas ná _____ Árachais. [1]

12 Cad é an **ceann amháin** acu seo thíos arb é an ceann corr é?

Freagra _____ [1]

Ceadúnas Tiomána	Diosca Mótarchánach	Admháil Pheitril	Teastas AI (MOT)	Foirm V5
---------------------	------------------------	---------------------	---------------------	-------------

13 Is dhá shampla iad hidreacharbóin agus aonocsaíd charbóin de

_____ . [1]

14 Is é _____ an téarma a

úsáidtear le cur síos ar fheithicil a cheannaítear gan ceann eile a

thrádáil isteach. [1]

Scrúdaitheoir Amháin	
Marcanna	Athmharc

Scrúdaitheoir Amháin	
Marcanna	Athmharc

15 Tá costas £9,000 ar jíp ó Honda. Is féidir liom ceachtar acu £255 sa mhí a dhíol ar feadh trí bliana nó airgead tirim a dhíol. Dá ndólfainn airgead tirim, shábhálfainn £ _____ . [1]

16 Taismeach a bhfuil cuma bhán air, a mhothaíonn lag nó meadhránach agus a bhfuil tart mór air, is dócha go bhfuil _____ air. [1]

17 Rialaíonn _____ teocht an uisce sa chóras fuaraithe i bhfeithicil. [1]

18 Tá an sorcóir thíos ar an bhuille _____ . [1]



Fíor 18.1

© Motor Vehicle and Road Users Studies by Eamonn McPolin, published by Colourpoint Books, 2009. ISBN 9781906578312

19 Ligeann an _____ do roth deiridh amháin tiontú níos gasta ná an ceann eile nuair a bhíonn feithicil ag dul thart ar choirnéil. [1]

20 An chomhpháirt atá ar sceithphíopa feithicle leis an fhuaim a laghdú, tugtar bosca _____ uirthi. [1]

26 (a) Seachas an ceangal dlíthiúil, mínigh go gairid an fáth a bhfuil árachas de dhíth ar thiománaí.

_____ [1]

(b) Luaigh trí fháth ar riosca ard árachais é gach tiománaí fireann óg nuacháilithe.

1. _____ [1]

2. _____ [1]

3. _____ [1]

27 Luaigh an chiall atá leis na hinisealacha, as Béarla, seo a leanas:

ABS _____ [1]

SORN _____ [1]

PCV _____ [1]

28 (a) San oíche, cá huair is cóir do thiománaí an ceannsolas príomhbhíoma a úsáid?

_____ [1]

(b) Cad iad na cúinsí nuair ba chóir do thiománaí ceannsoilse feithicle a choigeartú?

_____ [2]

Scrúdaitheoir Amháin	
Marcanna	Athmharc

29 Luaigh am nuair a bheadh na comharthaí páirtaimseartha i **bhFíor 29.1** thíos i bhfeidhm.

[1]



© John McMorrow / CCEA

Fíor 29.1

30 Scrúdaigh **Fíor 30.1** thíos go cúramach.

Cuir síos ar **dhá** ghuais atá sa ghrianghraf.

1. _____

[1]

2. _____

[1]



© John McMorrow / CCEA

Fíor 30.1

Scrúdaitheoir Amháin	
Marcanna	Athmharc

Scrúdaitheoir Amháin	
Marcanna	Athmharc

31 (a) Ainmnigh **trí** ghné thánaisteacha den tsábháilteacht atá le fáil i gcarranna nua-aimseartha.

1. _____ [1]
2. _____ [1]
3. _____ [1]

(b) Ainmnigh **dhá** dhóigh a ndearnadh truailliú mótarfheithiclí a laghdú nó ar tugadh spreagadh do dhaoine é a sheachaint.

1. _____ [1]
2. _____ [1]

(c) Scrúdaigh **Fíor 31.1** thíos go cúramach.

Seachas rampaí, ainmnigh gné mhoillithe tráchta **amháin** a mbeifeá ag dúil léi anseo.

_____ [1]



© John McMorrow / CCEA

Fíor 31.1

- 32 (a) Cosnaíonn carr £15,300. Ríomh na haisíocaíochtaí míosúla thar 36 mí.

Scrúdaitheoir Amháin	
Marcanna	Athmharc

Freagra £ _____ [1]

- (b) Socraíonn an ceannaitheoir ar éarlais 20% a íoc leis an charr a cheannach, le haisíocaíochtaí thar 36 mí. Ríomh na haisíocaíochtaí míosúla.

Freagra £ _____ [2]

- (c) Ríomh an fad a thaistealódh feithicil a bhfuil umar 15 galún inti agus ídiú breosla de 55 msg (*mpg*) aici.

Freagra _____ míle [1]

Scrúdaitheoir Amháin	
Marcanna	Athmharc

33 (a) Ainmnigh na trí ghníomh, in ord tosaíochta, is cóir duit a chur i gcrích nuair a thagann tú ar láthair timpiste.

1. _____ [1]

2. _____ [1]

3. _____ [1]

(b) Luaigh dhá dhóigh a bhféadfá feithicil a dhéanamh sábháilte ag láthair timpiste.

1. _____ [1]

2. _____ [1]

34 (a) Seachas an t-inneall, luaigh foinse cumhachta don chumhachtstiúradh.

_____ [1]

(b) Mínigh go gairid cóimheas an chomhfháiscthe 12:1, maidir le dóchán.

 _____ [1]

(c) Liostaigh dhá fháth a bhfuil seiceáil rialta chothabhála de dhíth ar mhótarfheithicil.

1. _____ [1]

2. _____ [1]

(d) Liostaigh dhá rud ar d'fheithicil is cóir duit a sheiceáil go seachtainiúil.

1. _____ [1]

2. _____ [1]

35 Luaigh an chiall, de réir Chorás na Slánródaíochta, atá le gach ceann de na comharthaí bóithre a thaispeántar i bhFíoracha 35.1–35.6 thíos.



Fíor 35.1



Fíor 35.2



Fíor 35.3



Fíor 35.4

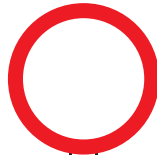

Fíor 35.5



Fíor 35.6

© Crown Copyright – Department for Transport

Fíor 35.1 _____ [1]

Fíor 35.2 _____ [1]

Fíor 35.3 _____ [1]

Fíor 35.4 _____ [1]

Fíor 35.5 _____ [1]

Fíor 35.6 _____ [1]

36 (a) Míneigh go gairid an fáth a bhfuil an rial dhá shoicind tábhachtach maidir le sábháilteacht ar bhóithre.

 _____ [1]

(b) Cad iad na cúinsí nuair ba chóir an rial dhá shoicind a mhéadú?

 _____ [1]

Scrúdaitheoir Amháin	
Marcanna	Athmharc

37 (a) Mínigh go gairid an fheidhm atá leis an chóras crochta i bhfeithicil.

[1]

(b) Mínigh go gairid an fheidhm atá le sprionga comhla.

[1]

(c) Seachas go stopfaidh an carr, cad chuige a bhfuil sé tábhachtach a chinntiú nach mbeidh umar an bhreosla i gcarr go hiomlán folamh am ar bith?

[1]

38 (a) Mínigh go gairid cad é is caochspota ann.

[1]

(b) Cá háit ar chóir do choisí siúl ar bhóthar tuaithe gan chosán?

[1]

(c) Ainmnigh **dhá** bhaol a bhainfeadh le tiománaithe ar bhóithre tuaithe.

1. _____ [1]

2. _____ [1]

Scrúdaitheoir Amháin	
Marcanna	Athmharc

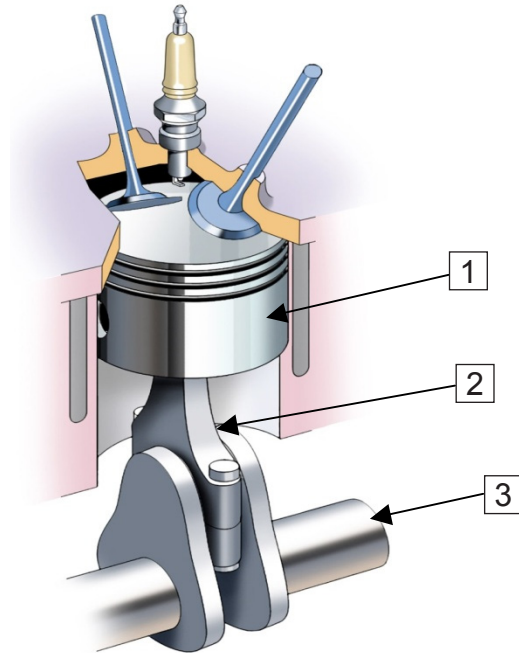

© Motor Vehicle and Road Users Studies by Eamonn McPolin, published by Colourpoint Books, 2009. ISBN 9781906578312
Fíor 39.1

Scrúdaitheoir Amháin	
Marcanna	Athmharc

(a) Ainmnigh na páirteanna atá marcáilte 1 go 3 i bhFíor 39.1 thuas.

- 1. _____ [1]
- 2. _____ [1]
- 3. _____ [1]

(b) Mínigh go gairid an dóigh a n-athraítear gluaisne líneach ina gluaisne chiorclach in inneall cairr.

 _____ [2]

(c)

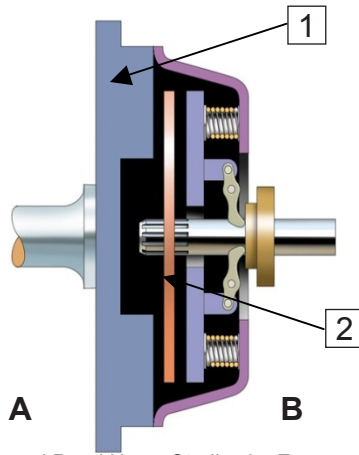

© Motor Vehicle and Road Users Studies by Eamonn McPolin,
published by Colourpoint Books, 2009. ISBN 9781906578312
Fíor 39.2

Ainmnigh na páirteanna atá marcáilte 1 agus 2 i bhFíor 39.2 thuas.

1. _____ [1]

2. _____ [1]

(d) Míniú go gairid an fheidhm atá le crág.

_____ [1]

(e) Cé acu taobh den chrág i bhFíor 39.2 a mbeifeá ag dúil leis an inneall a fháil? Tabhair A nó B mar fhreagra.

_____ [1]

Scrúdaitheoir Amháin	
Marcanna	Athmharc

Scrúdaitheoir Amháin	
Marcanna	Athmharc

- 40 (a)** Seachas do scíth a dhéanamh an oíche roimh ré, liostaigh **dhá** dhóigh a **bhféadfá** ullmhú do thuras fada cairr.
1. _____ [1]
2. _____ [1]
- (b)** Seachas an breosla a sheiceáil, luaigh **dhá** dhóigh a bhféadfá **an fheithicil agat** a ullmhú do thuras fada.
1. _____ [1]
2. _____ [1]
- (c)** Luaigh fáth **amháin** a bhfuil na luasteorainneacha ar bhóithre charrbhealach singil níos ísle ná ar dhébhealaí nó ar mhótarbhealaí.
- _____ [1]
- 41 (a)** Is é _____ msu (*mph*) an uasteorainn luais ar mhótarbhealach. [1]
- (b)** Ainmnigh an bóthar isteach a úsáidtear le dul isteach ar mhótarbhealach.
- _____ [1]
- (c)** Agus tú ar mhótarbhealach, cad é an gníomh a chaithfidh tú a dhéanamh má chailleann tú an bealach amach atá de dhíth ort?
- _____ [1]
- (d)** Ainmnigh **dhá** fheithicil nach bhfuil cead acu an tríú lána, ar an taobh amuigh den mhótarbhealach, a úsáid.
1. _____ [1]
2. _____ [1]

42 Seachas scoitheadh, ainmnigh **dhá** ócáid nuair a bhainfeadh tiománaí úsáid as SCA (*MSM*) ar mhótarbhealach.

1. _____ [1]

2. _____ [1]

43 Cuir síos go gairid ar cad é is cóir duit a dhéanamh má bhriseann d'fheithicil síos ar mhótarbhealach.

_____ [6]

Scrúdaitheoir Amháin	
Marcanna	Athmharc

44 Tá breathnú, cúirtéis agus réamh-mheas ag baint le tiomáint shábháilte. Mínigh go gairid an dóigh ar féidir é seo a bhaint amach. Bain úsáid as na ceannteidil thíos.

Breathnú

Cúirtéis

Scrúdaitheoir Amháin	
Marcanna	Athmharc

Réamh-mheas

[12]

Scrúdaitheoir Amháin	
Marcanna	Athmharc

Cuireadh isteach ar chead chun an t-ábhar cóipchirt uile a atáirgeadh.
I gcásanna áirithe is féidir nár éirigh le CCEA teagmháil a dhéanamh le húinéirí cóipchirt agus beidh sé sásta na hadmhálacha sin a fágadh ar lár a chur ina gceart amach anseo ach é a chur ar an eolas.