

Enw'r Ymgeisydd	Rhif y Ganolfan	Rhif yr Ymgeisydd

CYD-BWYLLGOR ADDYSG CYMRU

Tystysgrif Gyffredinol Addysg Uwchradd



WELSH JOINT EDUCATION COMMITTEE

General Certificate of Secondary Education

174/51

ECONOMEG Y CARTREF (TECSTILAU)

PAPUR 1

Haen Sylfaenol – Graddau G i C

A.M. DYDD MERCHER, 21 Mehefin 2006

(1 awr 30 munud)

I'r Arholwr yn unig

CYFANSWM Y MARCIAU	
-------------------------------	--

DEUNYDDIAU YCHWANEGOL

Pensiliau/ysgrifbinnau lliw.

CYFARWYDDIADAU I YMGEISWYR

Ysgrifennwch eich enw, rhif y ganolfan a'ch rhif ymgeisydd yn y blychau ar ben y dudalen hon.

Atebwch **bob** cwestiwn.

Ysgrifennwch eich atebion yn y lleoedd gwag priodol yn y llyfryn hwn. Os nad oes digon o le i'ch ateb, ewch ymlaen â'ch ateb yng nghefn y llyfryn, gan gofio nodi rhif y cwestiwn yn gywir.

GWYBODAETH I YMGEISWYR

Dangosir nifer y marciau sydd ar gael mewn cromfachau ar ddiwedd pob cwestiwn neu ran o gwestiwn.

Ni roddir tystysgrif i ymgeisydd a geir yn ymddwyn yn annheg yn ystod yr arholiad.

Atebwch **bob** cwestiwn.

1. **Tanlinellwch** yr eithriad (*odd one out*) yn y rhestri canlynol. [3]

- (a) Pwyth ôl, Tacio, Sêm Ffrengig, Clymau Ffrengig.
- (b) Crychiadau, Pletiau, Dartiau, Rhwymyn.
- (c) Wynebyn, Pincio, Pwythau Igam-ogam, Trawsbwytho (*overcasting*).

2. (a) Nodwch **bob** darn o gyfarpar ac esboniwch sut mae'n cael ei ddefnyddio wrth weithio gyda thecstilau. [4]

(i)



Eitem

Pwrpas

.....
.....

(ii)



Eitem

Pwrpas

.....
.....

(b) Enwch **un** eitem fawr arall o gyfarpar y mae modd ei defnyddio gyda thecstilau ac esboniwch ei defnydd (*use*). [2]

Cyfarpar

Defnydd

.....

.....

(c) Nodwch y label isod ac esboniwch ei ystyr. [2]



Label

Ystyr

.....

.....

3. Mae'r diagram yn dangos enghreifftiau o ffibrau naturiol, atgynyrchiedig (*regenerated*) a synthetig. Mae rhai enghreifftiau ar goll.

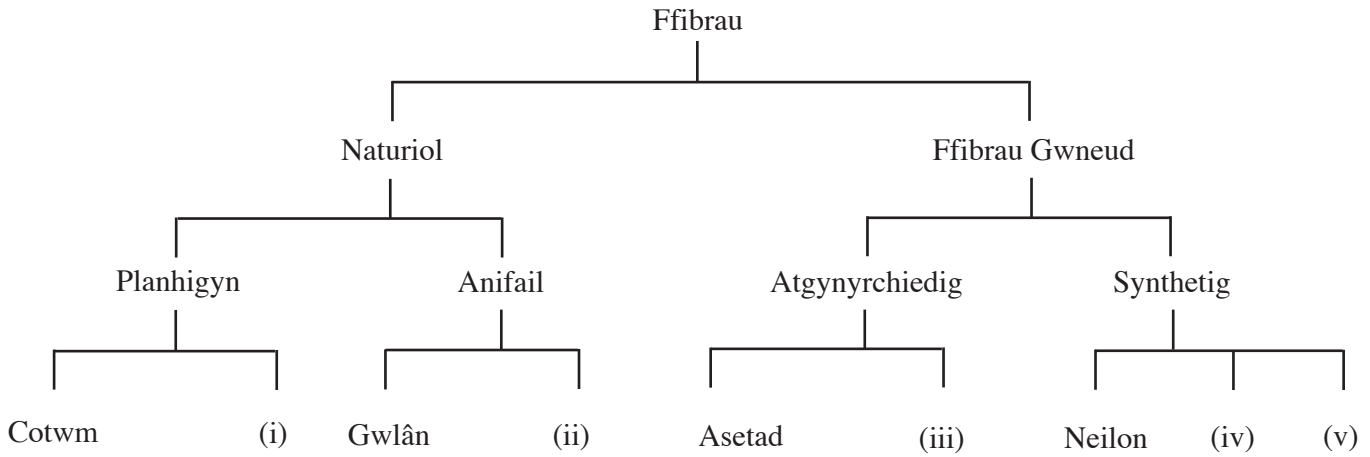

- (a) Yn y lleoedd gwag, ysgrifennwch enwau'r ffibrau sydd ar goll i gwblhau'r diagram. [5]

(i)

(ii)

(iii)

(iv)

(v)

- (b) Ar ba ddefnyddiau y mae'r symbolau canlynol i'w gweld? [3]



- (i) Enw



(ii) Enw



(iii) Enw

(c) Weithiau mae ffibrau naturiol a synthetig yn cael eu blendio gyda'i gilydd i wneud ffabrigau.

Awgrymwch **un** fantais ffabrig sy'n cael ei wneud o **bob un** o'r blendiau canlynol. [3]
(Dylid rhoi ateb gwahanol ar gyfer pob un.)

(i) Polyester a Chotwm

Mantais:
.....
.....

(ii) Gwlân a Neilon

Mantais:
.....
.....

(iii) Neilon a Lycra

Mantais:
.....
.....

4. Astudiwch y diagram ac atebwch y cwestiynau.

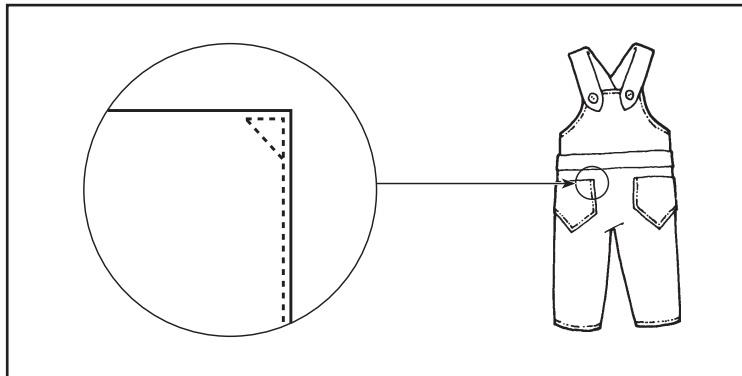

(a) Enwch y math o boced a ddarlunnir.

[1]

.....

(b) Awgrymwch **un** dilledyn arall ac **un** eitem decstil i'r cartref lle gall y boced hon gael ei defnyddio.

[2]

Dilledyn

Eitem i'r cartref

(c) Rhowch **un** rheswm pam mae corneli'r poced wedi cael eu pwytho yn groeslinol (*diagonally*).

[1]

.....

.....

(ch) Caiff pocedi eu haddurno yn aml.

Enwch **ddwy** dechneg addurniadol a allai gael eu defnyddio ar boced flaen dyngarîs plentyn.

[2]

(i)

.....

(ii)

.....

5. Rydych wedi prynu pâr o jîns newydd. Y tro cyntaf rydych yn eu gwisgo mae rhwyg yn datblygu ar hyd y sêm fewnol.



- (a) (i) Enwch y Ddeddf sy'n diogelu'r defnyddiwr (*consumer*) yn y sefyllfa hon. [1]

- (ii) Nodwch y **tri** phrif bwynt yn y Ddeddf. [3]

- (b) Disgrifiwch y weithred y byddech yn ei chymryd ar ôl i'r rhwyg ddigwydd. [3]

- (c) Enwch **un** Ddeddf arall sy'n diogelu'r cwsmer. [1]

(ch) Mae jîns yn eitem ffasiwn boblogaidd sy'n cael ei gwisgo gan bobl o bob oedran. Gellir eu prynu oddi wrth:

- (i) Siopau'r Stryd Fawr;
- (ii) Stondinau marchnad;
- (iii) Catalogau archebu drwy'r post.

Trafodwch y ffynonellau hyn.

[6]

(i)

.....

.....

.....

.....

.....

(ii)

.....

.....

.....

.....

.....

(iii)

.....

.....

.....

.....

.....

6. Mae cynheswyr cyrff wedi'u cwiltio (neu *gilets*) yn ffasiynol (*in style*) ar hyn o bryd.



(a) Beth rydych yn ei ddeall wrth y term cwiltio? [2]

.....
.....
.....
.....

(b) Eglurwch pam mae neilon wedi'i wehyddu (*woven nylon*) yn addas ar gyfer haen allanol y dilledyn hwn. [2]

.....
.....
.....
.....

(c) Eglurwch pam mae cotwm wedi'i wehyddu (*woven cotton*) yn addas ar gyfer haen fewnol cynheswr corff. [2]

.....
.....
.....
.....

(ch) Eglurwch pam mae wadin polyester yn cael ei ddefnyddio wrth wneud y *gilet*. [2]

.....
.....
.....
.....

(d) Mae *gilets* a chynheswyr cyrff yn ymddangos mewn llawer o ffasiynau heddiw. Trafodwch y gosodiad hwn mewn perthynas â thueddiadau ffasiwn presennol ar gyfer pobl yn eu harddegau. [6]

.....

.....

.....

.....

.....

.....

.....

.....

.....

.....

.....

.....

.....

.....

.....

.....

.....

.....

.....

.....

.....

.....

A series of horizontal dotted lines for writing, spanning the width of the page.

A series of horizontal dotted lines for writing, spanning the width of the page.