

Enw'r Ymgeisydd	Rhif y Ganolfan	Rhif yr Ymgeisydd

CYD-BWYLLGOR ADDYSG CYMRU
TYSTYSGRIF LEFEL MYNEDIAD



WELSH JOINT EDUCATION COMMITTEE
ENTRY LEVEL CERTIFICATE

725/55

Tystysgrif Lefel Mynediad

ASTUDIAETHAU GRAFFEG A DEFNYDDIAU

(Craidd)

P.M. DYDD IAU, 23 Mawrth 2006

(½ Awr)

Arholwr yn unig

Cyfanswm y marciau	
-------------------------------	--

CYFARWYDDIADAU I YMGEISWYR

Ysgrifennwch eich enw, rhif y ganolfan a'ch rhif ymgeisydd yn y blychau ar ben y dudalen hon.

Atebwch **bob** cwestiwn.

Tanlinellwch yr ateb cywir **neu** brasluniwch **neu** ysgrifennwch yn y lleoedd gwag a ddarperir yn y llyfryn hwn.

Os nad ydych yn gallu darllen cwestiwn, codwch eich llaw a bydd yr athro/athrawes yn ei ddarllen i chi.

GWYBODAETH I YMGEISWYR

Mae **pob** cwestiwn yn cynnig **pum** marc.

Ni roddir tystysgrif i ymgeisydd a geir yn ymddwyn yn annheg yn ystod yr arholiad.

Atebwch **bob** cwestiwn.

Tanlinellwch yr ateb cywir **neu** brasluniwch **neu** ysgrifennwch yn y lleoedd gwag a ddarperir.

1. Mae'r erfyn (*tool*) a ddangosir isod yn cael ei ddefnyddio yn yr ystafell Ddylunio a Thechnoleg.

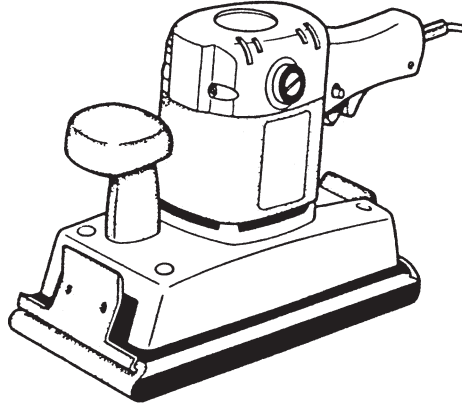

Ysgrifennwch enw cywir yr erfyn ar y llinell isod.

[5]

2. Mae'r offer a ddangosir isod yn cael eu defnyddio yn yr ystafell Ddylunio a Thechnoleg. Maen nhw'n edrych yn debyg ond maen nhw'n cael eu defnyddio ar wahanol ddefnyddiau.

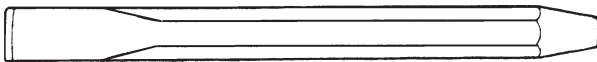

Mae'r offer a ddangosir yn cael eu defnyddio ar gyfer **un** (1) o'r prosesau canlynol:

- (a) sgriwio sgriwiau;
- (b) troi paent;
- (c) cael gwared â defnyddiau gwastraff o bren a metel;
- (ch) fel trosol (*lever*) i dynnu hoelion a sgriwiau allan.

Tanlinellwch yr ateb cywir.

[5]

3. Mae'r offer a ddangosir isod yn cael eu defnyddio yn yr ystafell Ddylunio a Thechnoleg.
Maen nhw'n edrych yn debyg ond maen nhw'n cael eu defnyddio ar wahanol ddefnyddiau.

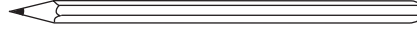

Mae'r offer a ddangosir yn cael eu defnyddio ar gyfer **un** (1) o'r prosesau canlynol:

- (a) tynnu llinellau ar ddefnyddiau;
- (b) graddliwio mewn brasluniau;
- (c) lluniadu ar fyrddau gwyn;
- (ch) tynnu sgrap allan o dyllau.

Tanlinellwch yr ateb cywir.

[5]

4. Mae'r offer a ddangosir isod yn cael eu defnyddio yn yr ystafell Ddylunio a Thechnoleg.
Maen nhw'n edrych yn debyg ond maen nhw'n cael eu defnyddio ar wahanol ddefnyddiau.

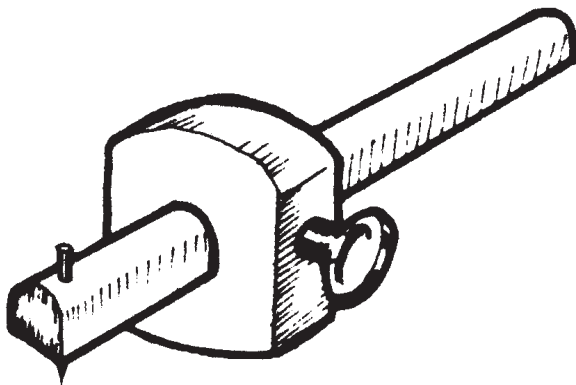

Mae'r offer a ddangosir yn cael eu defnyddio ar gyfer **un** (1) o'r prosesau canlynol:

- (a) gwneud tyllau cyn drilio;
- (b) gwirio maint defnyddiau crwn;
- (c) marcio llinell gyfochrog ag ymyl y defnydd;
- (ch) mesur hyd darnau hir o ddefnydd.

Tanlinellwch yr ateb cywir.

[5]

Trosodd.

5. Mae'r peiriant a ddangosir isod yn cael ei ddefnyddio yn yr ystafell Ddylunio a Thechnoleg.

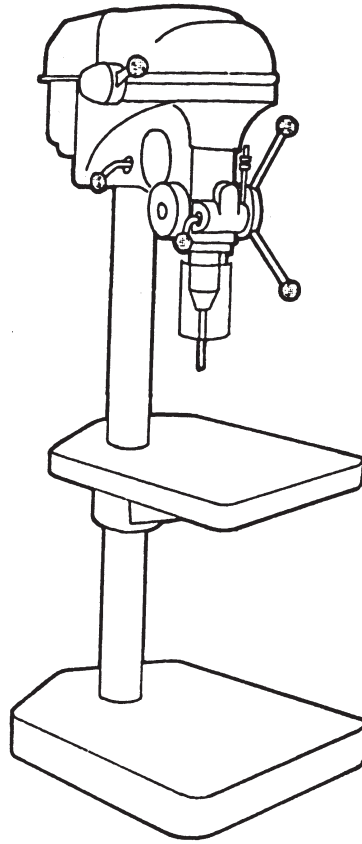

Ysgrifennwch enw cywir y peiriant ar y llinell isod.

[5]

6. Mae'r offer a ddangosir isod yn cael eu defnyddio yn yr ystafell Ddylunio a Thechnoleg. Maen nhw'n edrych yn debyg ond maen nhw'n cael eu defnyddio ar wahanol ddefnyddiau.

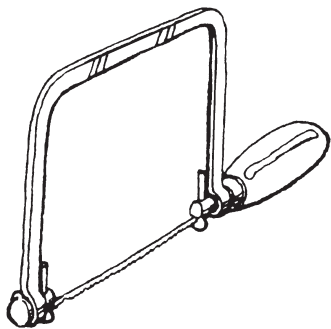

[2]

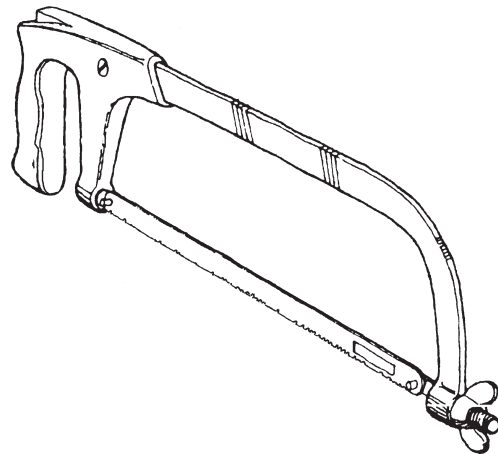

[3]

Ysgrifennwch enw cywir **pob un** o'r darnau o offer ar y llinellau uchod.

7. Mae'r erfyn a ddangosir isod yn cael ei ddefnyddio yn yr ystafell Ddylunio a Thechnoleg.

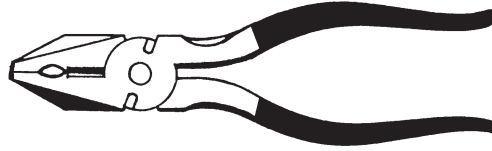

Ysgrifennwch enw cywir yr erfyn ar y llinell isod.

[5]

.....

8. Mae'r cwestiwn hwn yn sôn am y Broses Ddylunio.

Ar y llinellau, **enwch dair** (3) ffynhonnell neu le y gallwch ddod o hyd i wybodaeth cyn i chi ddechrau eich ymchwil.

(a) [1]

(b) [2]

(c) [2]

9. Mae'r erfyn a ddangosir isod yn cael ei ddefnyddio yn yr ystafell Ddylunio a Thechnoleg.

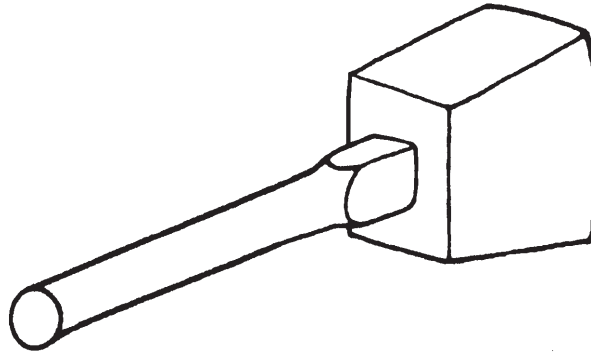

Ysgrifennwch enw cywir yr erfyn ar y llinell isod.

[5]

10. Mae'r offer a ddangosir isod yn cael eu defnyddio yn yr ystafell Ddylunio a Thechnoleg.
Maen nhw'n edrych yn debyg ond maen nhw'n cael eu defnyddio ar wahanol ddefnyddiau.

Mae'r ddolen wedi'i
thynnu i ffwrdd.

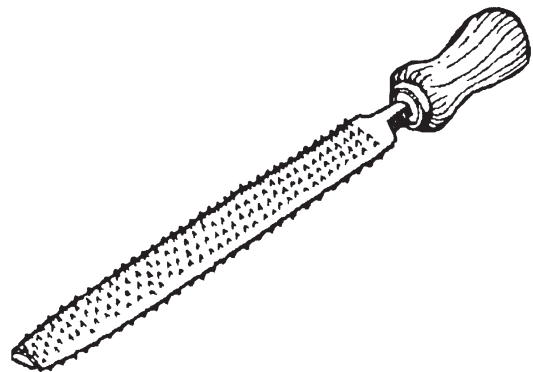
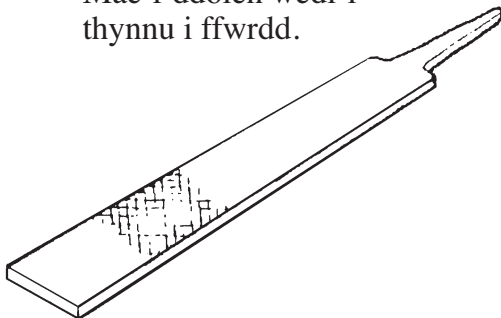

Mae'r offer a ddangosir yn cael eu defnyddio ar gyfer **un** (1) o'r prosesau canlynol:

- (a) cael gwared â baw (*dirt*) o offer eraill;
- (b) cael gwared â defnyddiau gwastraff o bren neu fetel;
- (c) tynnu cloriau (*lids*) tuniau paent;
- (ch) cael gwared â sgrap o feisiau.

Tanlinellwch yr ateb cywir.

[5]

11. Mae'r cwestiwn hwn yn sôn am lanhau defnydd cyn gosod (rhoi) gorffeniad ar y defnydd.

Dewiswch un (1) o'r defnyddiau rydych chi wedi'u defnyddio i wneud unrhyw un o'ch eitemau gwaith cwrs ac ar un o'r llinellau isod:

(a) enwch y defnydd [1]

(b) disgrifiwch sut y gwnaethoch chi 'lanhau' yr **ymyl**. [4]

.....

.....

.....

12. Mae'r geiriau canlynol yn cael eu defnyddio mewn Dylunio a Thechnoleg.

Conwydd

Anfferrus

Acrylig

Tanlinellwch un (1) o'r geiriau.

Ar y llinellau isod, **disgrifiwch** ystyr y gair rydych chi wedi'i ddewis. [5]

.....

.....

.....

13. Mae'r cwestiwn hwn yn sôn am y mathau o ddefnyddiau a gafodd eu defnyddio yn eich gwaith cwrs.

Mae'r llythrennau canlynol yn cael eu defnyddio fel fersiynau wedi'u byrhau am rai defnyddiau.

Cwblhewch bob un o'r datganiadau canlynol.

Ystyr M.D.F. yw [2]

Ystyr P.V.C. yw [3]

14. Mae'r cwestiwn hwn yn sôn am fathau o orffeniadau sy'n cael eu defnyddio mewn Dylunio a Thechnoleg.

Ysgrifennwch un (1) frawddeg ar gyfer **pob un** o'ch atebion.

(a) Sut y byddech chi'n atal (stopio) metel rhag rhydu? [2]

.....
.....

(b) Sut y byddech chi'n atal (stopio) pren rhag pydru, pe bai eich cynnyrch (*product*) yn cael ei ddefnyddio y tu allan? [3]

.....
.....
.....

15. Mae'r cwestiwn hwn yn sôn am ludion (*glues*) sy'n cael eu defnyddio mewn Dylunio a Thechnoleg.

Ar y llinellau isod, **enwch dri** (3) gwahanol fath o lud.

Gallwch ddefnyddio enwau '*masnach*' ('*trade names*').

- (i) [1]
- (ii) [1]
- (iii) [3]

16. Mae'r cwestiwn hwn yn sôn am ddyfeisiau dal (*holding devices*) sy'n cael eu defnyddio yn yr ystafell Ddylunio a Thechnoleg.

Ar y llinellau isod, **enwch dri** (3) gwahanol gramp.

- (i) [1]
- (ii) [1]
- (iii) [3]

17. Mae'r cwestiwn hwn yn sôn am ddiogelwch personol yn yr ystafell Ddylunio a Thechnoleg.

Ar y llinellau isod, **enwch bump** (5) gwahanol fath o offer diogelwch (*safety equipment*).

(i) [1]

(ii) [1]

(iii) [1]

(iv) [1]

(v) [1]

18. Mae'r cwestiwn hwn yn sôn am offer cydio (*fixings*) sy'n cael eu defnyddio mewn Dylunio a Thechnoleg.

Yn y lle gwag isod, **brasluniwch naill ai** Bollt **neu** Sgriw. [5]

19. Yn y lle gwag isod, **brasluniwch** Forthwyl.

[5]

20. Yn y lle gwag isod, **brasluniwch** Fachyn Mainc.

[5]