

Enw'r Ymgeisydd	Rhif y Ganolfan	Rhif yr Ymgeisydd

CYD-BWYLLGOR ADDYSG CYMRU
 TYSTYSGRIF LEFEL MYNEDIAD



WELSH JOINT EDUCATION COMMITTEE
 ENTRY LEVEL CERTIFICATE

725/53

Tystysgrif Lefel Mynediad

ASTUDIAETHAU GRAFFEG A DEFNYDDIAU

(Crefft Metel)

P.M. DYDD IAU, 23 Mawrth 2006

(½ Awr)

Arholwr yn unig

Cyfanswm y marciau	
-------------------------------	--

CYFARWYDDIADAU I YMGEISWYR

Ysgrifennwch eich enw, rhif y ganolfan a'ch rhif ymgeisydd yn y blychau ar ben y dudalen hon.

Atebwch **bob** cwestiwn.

Tanlinellwch yr ateb cywir **neu** ysgrifennwch yn y lleoedd gwag a ddarperir.

Os nad ydych yn gallu darllen cwestiwn, codwch eich llaw a bydd yr athro/athrawes yn ei ddarllen i chi.

GWYBODAETH I YMGEISWYR

Mae **pob** cwestiwn yn werth **pum** marc.

Ni roddir tystysgrif i ymgeisydd a geir yn ymddwyn yn annheg yn ystod yr arholiad.

Atebwch **bob** cwestiwn.

Tanlinellwch yr ateb cywir **neu** ysgrifennwch yn y lleoedd gwag a ddarperir.

1. Aloï anfferrus wedi'i wneud o gopr ac alwminiwm sy'n llwydaidd ei liw, sy'n cael ei ddefnyddio i wneud awyrennau.

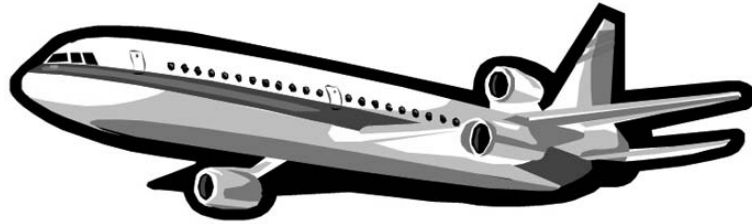

Mae'r metel yn **un** (1) o'r canlynol:

- (a) Pres;
- (b) Plwm;
- (c) Arian;
- (ch) Dwralwmin.

Tanlinellwch yr ateb cywir.

[5]

2. Mae rhai metelau'n hydrin. Mae hyn yn golygu eu bod yn gallu:

- (a) cracio'n hawdd;
- (b) cael eu taenu (*spread out*) yn llenni tenau;
- (c) ymwrthod (*resist*) rhag torri;
- (ch) dychwelyd i'r siâp gwreiddiol ar ôl plygu.

Tanlinellwch yr ateb cywir.

[5]

3. Mae'r cwestiwn hwn yn sôn am orffeniadau sy'n cael eu gosod ar fetel.

Mae'r braslun isod yn dangos darn o emwaith.



“Mae'r metel wedi'i orchuddio â llwch gwydr (powdered glass) ac wedi'i wresogi.”

Mae'r gorffeniad yn **un** (1) o'r canlynol:

- (a) peintio;
- (b) tunplatio;
- (c) enamlo;
- (ch) lacro.

Tanlinellwch yr ateb cywir.

[5]

4. Mae'r lliw tymheru cywir ar gyfer offer turn yn **un** (1) o'r canlynol:

- (a) gwellt golau;
- (b) gwellt tywyll;
- (c) porffor;
- (ch) glas tywyll.

Tanlinellwch yr ateb cywir.

[5]

5. Mae'r erfyn marcio a ddangosir isod yn cael ei ddefnyddio yn yr ystafell Ddylunio a Thechnoleg.

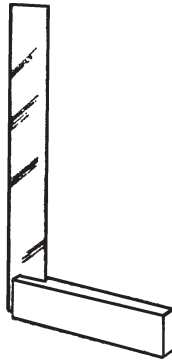

Mae'r erfyn (*tool*) a ddangosir yn **un** (1) o'r canlynol:

- (a) sgwâr peiriannydd;
- (b) cwmpas mesur;
- (c) medrydd dyfnder;
- (ch) medrydd arwyneb.

Tanlinellwch yr ateb cywir.

[5]

6. Mae'r erfyn marcio a ddangosir isod yn cael ei ddefnyddio yn yr ystafell Ddylunio a Thechnoleg.

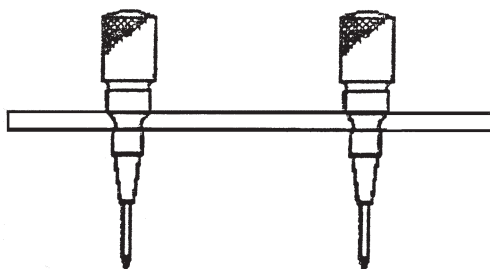

Mae'r erfyn a ddangosir yn **un** (1) o'r canlynol:

- (a) sgrifell;
- (b) caliperau jenni;
- (c) pâr o dramelau;
- (ch) pwnsh canoli.

Tanlinellwch yr ateb cywir.

[5]

7. Mae'r erfyn marcio a ddangosir isod yn cael ei ddefnyddio yn yr ystafell Ddylunio a Thechnoleg.

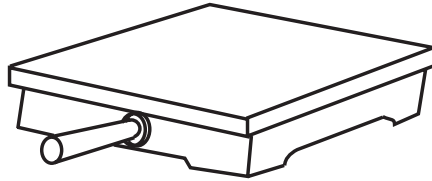

Mae'r erfyn marcio a ddangosir yn **un** (1) o'r canlynol:

- (a) plât arwyneb;
- (b) medrydd arwyneb;
- (c) sgwâr peiriannydd;
- (ch) sgwâr canoli.

Tanlinellwch yr ateb cywir.

[5]

8. Mae'r erfyn marcio a ddangosir isod yn cael ei ddefnyddio yn yr ystafell Ddylunio a Thechnoleg.

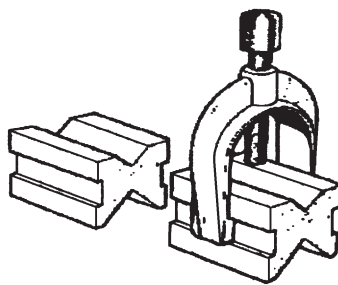

Mae'r erfyn marcio a ddangosir yn **un** (1) o'r canlynol:

- (a) blociau 'v';
- (b) blociau 'w';
- (c) blociau 'x';
- (ch) blociau 'y'.

Tanlinellwch yr ateb cywir.

[5]

9. Mae'r braslun isod yn dangos ebill dril.



Mae'r ebill dril yn **un** (1) o'r canlynol:

- (a) ebill canoli;
- (b) ebill tro;
- (c) ebill fflat;
- (ch) ebill gwrthsoddi.

Tanlinellwch yr ateb cywir.

[5]

10. Mae'r braslun isod yn dangos erfyn.

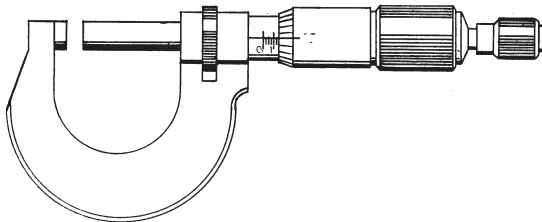

Mae'r erfyn a ddangosir yn **un** (1) o'r canlynol:

- (a) micromedr;
- (b) fernier;
- (c) medrydd mesur;
- (ch) cramp 'G'.

Tanlinellwch yr ateb cywir.

[5]

11. Mae'r braslun isod yn dangos eingingion.

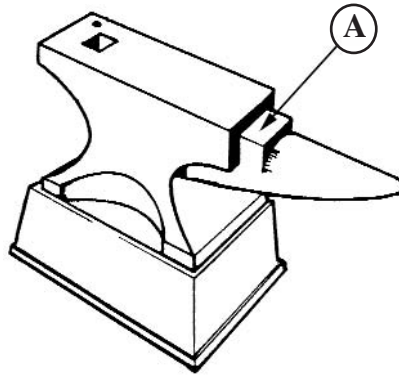

Mae'r saeth (A) yn pwyntio at **un** (1) o'r canlynol:

- (a) twll pwnsio;
- (b) twll offer;
- (c) pig;
- (ch) bloc torri.

Tanlinellwch yr ateb cywir.

[5]

12. Mae'r eitem a ddangosir isod yn cael ei defnyddio mewn gwaith gof.

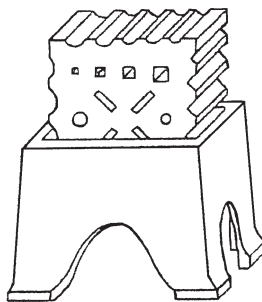

Mae'r eitem a ddangosir yn **un** (1) o'r canlynol:

- (a) bloc darfath (*swage block*);
- (b) pannwr;
- (c) fflatiwr;
- (ch) set oer.

Tanlinellwch yr ateb cywir.

[5]

13. Mae'r braslun isod yn dangos turn.

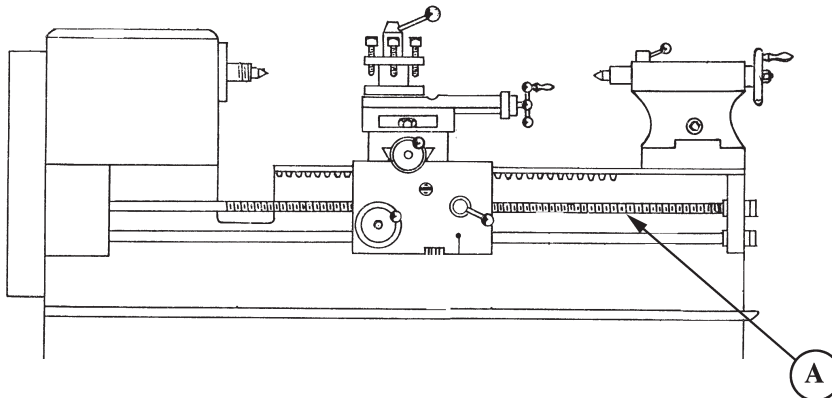

Mae'r saeth (A) yn pwyntio at **un** (1) o'r canlynol:

- (a) pen byw;
- (b) pen llonydd;
- (c) postyn offer;
- (ch) sgriw dywys.

Tanlinellwch yr ateb cywir.

[5]

14. Mae'r braslun isod yn dangos erfyn turn.

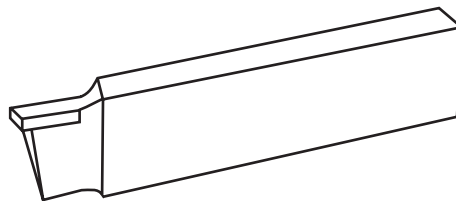

Mae'r erfyn turn yn **un** (1) o'r canlynol:

- (a) brasnaddell;
- (b) erfyn partio;
- (c) erfyn gorffennu;
- (ch) erfyn nwrlio.

Tanlinellwch yr ateb cywir.

[5]

15. Mae darn o offer sy'n cael ei ddefnyddio mewn gwaith morthwyl yn cael ei ddangos isod.

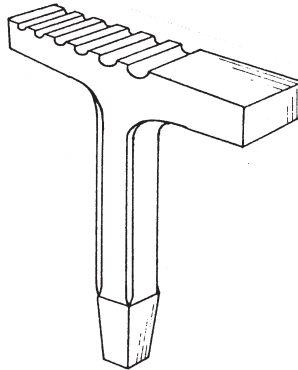

Mae'r darn o offer a ddangosir yn **un** (1) o'r canlynol:

- (a) bonyn pig;
- (b) bonyn twmffat/twndis;
- (c) bonyn crychu;
- (ch) bonyn ongl lem.

Tanlinellwch yr ateb cywir.

[5]

16. Mae erfyn sy'n cael ei ddefnyddio mewn gwaith morthwyl yn cael ei ddangos isod.

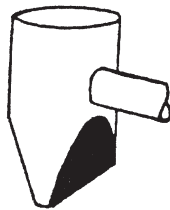

Mae'r erfyn a ddangosir yn **un** (1) o'r canlynol:

- (a) morthwyl codi;
- (b) gordd ben wy;
- (c) gordd godi;
- (ch) morthwyl planisio.

Tanlinellwch yr ateb cywir.

[5]

17. Mae'r braslun isod yn dangos ymyl darn o fetel yn cael ei lanhau.

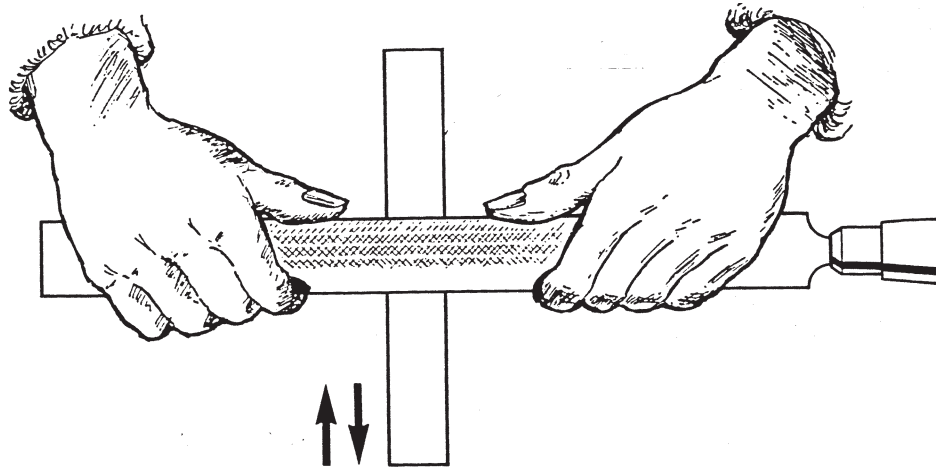

Mae'r broses lanhau uchod yn **un** (1) o'r canlynol:

- (a) croesffeilio;
- (b) darffeilio;
- (c) fflatffeilio;
- (ch) ffeilio gorffennu.

Tanlinellwch yr ateb cywir.

[5]

18. Mae'r braslun isod yn dangos erfyn.

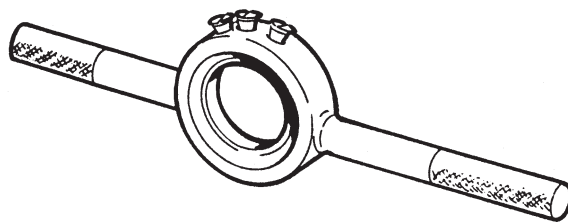

Mae'r erfyn a ddangosir yn **un** (1) o'r canlynol:

- (a) daliwr cyffion dei (*die stock holder*);
- (b) tyndro tap;
- (c) tap tapr;
- (ch) dei hollt.

Tanlinellwch yr ateb cywir.

[5]

19. Mae'r peiriant a ddangosir isod yn cael ei ddefnyddio yn yr ystafell Ddylunio a Thechnoleg.

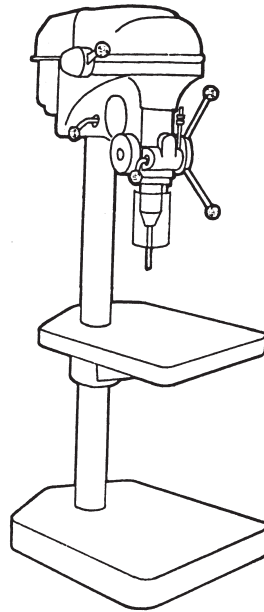

Mae'r peiriant a ddangosir yn **un** (1) o'r canlynol:

- (a) dril pedestal;
- (b) peiriant melino fertigol;
- (c) peiriant melino llorweddol;
- (ch) peiriant bwffio.

Tanlinellwch yr ateb cywir.

[5]

20. Mae'r braslun isod yn dangos peiriant.

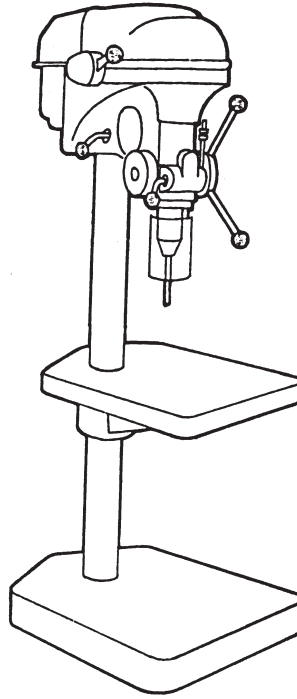

Ar y llinellau isod, **ysgrifennwch bump** (5) o reolau diogelwch y dylech chi gadw atyn nhw wrth ddefnyddio'r peiriant. [5]

(i)

.....

(ii)

.....

(iii)

.....

(iv)

.....

(v)

.....