

Pearson Edexcel GCE

French

Advanced Subsidiary

Unit 1: Spoken Expression and Response in French
(Teacher/Examiner Version)

Summer 2014

Time: 8–10 minutes

Paper Reference

6FR01

You do not need any other materials.

Turn over ►

P43091RA

©2014 Pearson Education Ltd.

1/1/1/1/1



PEARSON

Instructions to teacher/examiner

- Candidates must be allowed 15 minutes preparation time.
- The preparation time must be immediately prior to the examination.
- The preparation time must be used to study the stimulus.
- Candidates can make notes. This can be up to a maximum of one side of A4.
- Candidates may refer to their notes and the stimulus during the test.
- Candidates must not write on the stimuli.
- Candidates must not have access to a dictionary, or any other resource, during the preparation time.
- Any notes made during the preparation time must be kept by the centre until the release of results.
- The 4 set questions in Section A must be asked by the teacher/examiner as they are presented. Questions may be repeated, but rephrasing is prohibited.
No supplementary questions may be asked.
- Section B involves a discussion that moves away from the main focus of the stimulus, but is still related to the chosen topic area.

Sequence of oral tests

- To avoid duplication of stimuli, candidates must be given the cards in the sequence and combination prescribed below. Refer first to the candidate column and then go across to the candidate's chosen general topic area. **For example, for the fourth candidate of the day, refer to row 4. If their chosen general topic area is 'The world around us', they must be allocated stimulus 3 card 3A.**
- If you conduct more than 15 tests in a day e.g. in the morning, afternoon and evening sessions, after the 15th candidate start at the beginning of the sequence again.
- If you are conducting tests on more than one day, start each new day at the beginning of the sequence.

	Stimulus			
Candidate	Youth culture & concerns	Lifestyle, health and fitness	The world around us	Education and employment
1	S2A	S1A	S1A	S3A
2	S1B	S3B	S2B	S1B
3	S3A	S2A	S1B	S2A
4	S2B	S3B	S3A	S1A
5	S1A	S1A	S2A	S2B
6	S3B	S2A	S3B	S3A
7	S1B	S3A	S2B	S2B
8	S2A	S1B	S2A	S3B
9	S3B	S2B	S3A	S1B
10	S1A	S1A	S2A	S2A
11	S2A	S3B	S3B	S3A
12	S3A	S2B	S1A	S2B
13	S2B	S1B	S2B	S1A
14	S1A	S3A	S1B	S3B
15	S3B	S2A	S3A	S1A

GCE FRENCH AS

UNIT 1

TOPIC AREA : YOUTH CULTURE AND CONCERNS

STIMULUS 1A (Teacher/examiner version)

CARD 1A



Mots de passe

Un mot de passe pour le portable, un pour la messagerie, un pour le compte en banque... les mots de passe ont envahi notre quotidien, mais ils sont essentiels pour notre sécurité.

Malheureusement, la plupart des gens choisissent des mots de passe simples, faciles à retenir mais aussi faciles à découvrir par les pirates du net.

Un bon mot de passe doit comporter 8 caractères, mêlant chiffres, lettres et symboles. Il doit être facile à retenir mais difficile à deviner. Il faut le changer souvent et ne pas utiliser le même pour plusieurs services.

- 1. Pourquoi avons-nous besoin de plusieurs mots de passe ?**
- 2. Qu'est-ce qu'un internaute doit faire pour se protéger des pirates du net, selon ce texte ?**
- 3. Est-ce que vous suivez tous les conseils donnés dans ce texte ? Pourquoi ou pourquoi pas ?**
- 4. À votre avis, quel est le principal danger présenté par les nouvelles technologies et pourquoi ?**

GCE FRENCH AS

UNIT 1

TOPIC AREA : YOUTH CULTURE AND CONCERNS

STIMULUS 1B (Teacher/examiner version)

CARD 1B



Mots de passe

Un mot de passe pour le portable, un pour la messagerie, un pour le compte en banque... les mots de passe ont envahi notre quotidien, mais ils sont essentiels pour notre sécurité.

Malheureusement, la plupart des gens choisissent des mots de passe simples, faciles à retenir mais aussi faciles à découvrir par les pirates du net.

Un bon mot de passe doit comporter 8 caractères, mêlant chiffres, lettres et symboles. Il doit être facile à retenir mais difficile à deviner. Il faut le changer souvent et ne pas utiliser le même pour plusieurs services.

- 1. Pourquoi avons-nous besoin de plusieurs mots de passe ?**
- 2. Qu'est-ce qu'un internaute doit faire pour se protéger des pirates du net, selon ce texte ?**
- 3. Que pensez-vous des conseils donnés dans ce texte ?**
- 4. À votre avis, quel est l'aspect le plus utile présenté par les nouvelles technologies et pourquoi ?**

GCE FRENCH AS

UNIT 1

TOPIC AREA : YOUTH CULTURE AND CONCERNS

STIMULUS 2A (Teacher/examiner version)

CARD 2A



La famille en France

La famille demeure une valeur sûre pour la majorité des Français, selon une étude récente. Plus de la moitié des personnes interrogées estiment que la famille est associée avec les termes « bonheur », « partage », « valeurs communes » et « solidarité ». Seuls 5 % des Français pensent que la famille est synonyme de « contraintes » et de « conflits ».

Selon la majorité, la famille traditionnelle (père, mère, enfants) restera un modèle dans les années à venir mais la plupart pensent aussi qu'une famille recomposée doit être considérée comme une famille normale, tout comme les familles monoparentales.

- 1. De quoi s'agit-il dans ce texte ?**
- 2. Qu'est-ce qu'une famille normale pour les Français, selon ce texte ?**
- 3. Êtes-vous surpris(e) par les résultats de cette étude ? Pourquoi ou pourquoi pas ?**
- 4. Est-ce que le gouvernement de votre pays fait assez pour aider les familles, à votre avis ?**

GCE FRENCH AS

UNIT 1

TOPIC AREA : YOUTH CULTURE AND CONCERNS

STIMULUS 2B (Teacher/examiner version)

CARD 2B



La famille en France

La famille demeure une valeur sûre pour la majorité des Français, selon une étude récente. Plus de la moitié des personnes interrogées estiment que la famille est associée avec les termes « bonheur », « partage », « valeurs communes » et « solidarité ». Seuls 5 % des Français pensent que la famille est synonyme de « contraintes » et de « conflits ».

Selon la majorité, la famille traditionnelle (père, mère, enfants) restera un modèle dans les années à venir mais la plupart pensent aussi qu'une famille recomposée doit être considérée comme une famille normale, tout comme les familles monoparentales.

- 1. De quoi s'agit-il dans ce texte ?**
- 2. Qu'est-ce qu'une famille normale pour les Français, selon ce texte ?**
- 3. Pour vous personnellement, est-ce que la famille est plutôt synonyme de bonheur ou de conflit ?**
- 4. À votre avis, quels sont les avantages et les inconvénients de vivre dans une famille traditionnelle ou une famille monoparentale ?**

GCE FRENCH AS

UNIT 1

TOPIC AREA : YOUTH CULTURE AND CONCERNS

STIMULUS 3A (Teacher/examiner version)

CARD 3A



(Source: © criben/Shutterstock.com)

La musique Raï

Voici une photo de Khaled, célèbre chanteur de musique Raï.

Cette musique, qui vient d'Algérie, est devenue extrêmement populaire en France grâce à des artistes renommés comme Khaled, Taha et Faudel qui l'ont adaptée et modernisée. Elle parle de la vie et des problèmes des immigrés algériens dans les banlieues des grandes villes françaises mais aussi d'amour et d'espoir. Elle représente un mélange de cultures et de styles musicaux très différents : folk, funk et rock, qui a beaucoup de succès en France.

- 1. Qui sont Khaled, Taha et Faudel ?**
- 2. Comment la musique Raï s'est-elle développée, selon ce texte ?**
- 3. Pensez-vous que vous aimeriez ce genre de musique ? Pourquoi ou pourquoi pas ?**
- 4. Quelle est l'importance de la musique dans votre vie ?**



(Source: © criben/Shutterstock.com)

La musique Raï

Voici une photo de Khaled, célèbre chanteur de musique Raï.

Cette musique, qui vient d'Algérie, est devenue extrêmement populaire en France grâce à des artistes renommés comme Khaled, Taha et Faudel qui l'ont adaptée et modernisée. Elle parle de la vie et des problèmes des immigrés algériens dans les banlieues des grandes villes françaises mais aussi d'amour et d'espoir. Elle représente un mélange de cultures et de styles musicaux très différents : folk, funk et rock, qui a beaucoup de succès en France.

1. **Qui sont Khaled, Taha et Faudel ?**
2. **Comment la musique Raï s'est-elle développée, selon ce texte ?**
3. **Êtes-vous surpris(e) par le succès de ce genre de musique en France ? Pourquoi ou pourquoi pas ?**
4. **Pensez-vous que la musique en général ait une bonne influence sur la société ? Pourquoi ou pourquoi pas ?**

GCE FRENCH AS

UNIT 1

TOPIC AREA : LIFESTYLE, HEALTH AND FITNESS

STIMULUS 1A (Teacher/examiner version)

CARD 1A



Euro 2016

En 2016, la France aura l'honneur d'organiser l'Euro de football.

Cette décision permettra à la France d'améliorer ses stades de foot qui en ont besoin. Sept stades seront rénovés et agrandis, et quatre nouveaux stades seront construits à Lille, Lyon, Bordeaux et Nice d'ici 2016.

La Fédération Française de football est très satisfaite, car l'équipe de France de football aura plus de chance de gagner cette compétition en jouant « à la maison », ce qu'elle avait réussi en 1984 (Euro) et en 1998 (Mondial).

- 1. De quoi s'agit-il dans ce texte ?**
- 2. Quels sont les avantages d'organiser l'Euro 2016 qui sont mentionnés dans ce texte ?**
- 3. Que pensez-vous du football professionnel ?**
- 4. Qu'est-ce qui est préférable à votre avis, le sport loisir ou le sport de compétition ? Pourquoi ?**

GCE FRENCH AS

UNIT 1

TOPIC AREA : LIFESTYLE, HEALTH AND FITNESS

STIMULUS 1B (Teacher/examiner version)

CARD 1B



Euro 2016

En 2016, la France aura l'honneur d'organiser l'Euro de football.

Cette décision permettra à la France d'améliorer ses stades de foot qui en ont besoin. Sept stades seront rénovés et agrandis, et quatre nouveaux stades seront construits à Lille, Lyon, Bordeaux et Nice d'ici 2016.

La Fédération Française de football est très satisfaite, car l'équipe de France de football aura plus de chance de gagner cette compétition en jouant « à la maison », ce qu'elle avait réussi en 1984 (Euro) et en 1998 (Mondial).

- 1. De quoi s'agit-il dans ce texte ?**
- 2. Quels sont les avantages d'organiser l'Euro 2016 qui sont mentionnés dans ce texte ?**
- 3. Est-ce que vous vous intéressez aux compétitions internationales de football ? Pourquoi ou pourquoi pas ?**
- 4. Pensez-vous que le dopage soit un problème dans le sport professionnel ?**

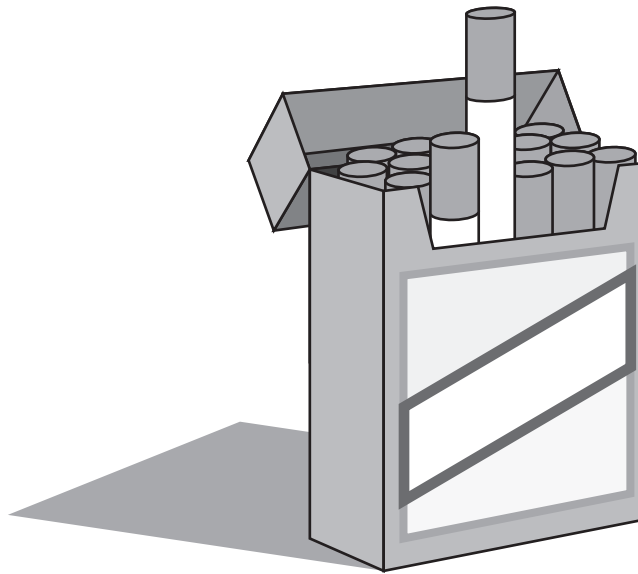

Le prix du tabac augmente

Le gouvernement a encore augmenté les taxes sur le tabac. Un paquet de cigarettes coûte désormais entre 7 et 8 euros. Les taxes payées par les fumeurs représentent 80 % du prix, ce qui rapporte plus de 14 milliards d'euros par an à l'État.

Les marchands de tabac s'inquiètent car la consommation baisse et ils déclarent que ces prix élevés encourageront la contrebande de cigarettes achetées moins cher à l'étranger.

Les médecins et les associations anti-tabac pensent qu'il faudrait augmenter le prix encore plus pour décourager les fumeurs.

- 1. Pourquoi est-ce que le prix d'un paquet de cigarettes a augmenté, selon ce texte ?**
- 2. Quels seront les effets de cette augmentation du prix du tabac, selon ce texte ?**
- 3. Êtes-vous d'accord avec les médecins qui voudraient augmenter le prix encore plus ? Pourquoi ou pourquoi pas ?**
- 4. Est-ce qu'il faudrait rendre le tabac illégal ? Pourquoi ou pourquoi pas ?**

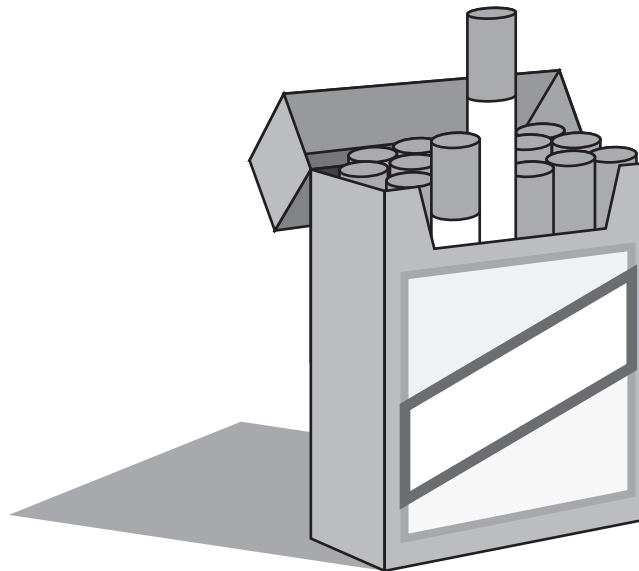

Le prix du tabac augmente

Le gouvernement a encore augmenté les taxes sur le tabac. Un paquet de cigarettes coûte désormais entre 7 et 8 euros. Les taxes payées par les fumeurs représentent 80 % du prix, ce qui rapporte plus de 14 milliards d'euros par an à l'État.

Les marchands de tabac s'inquiètent car la consommation baisse et ils déclarent que ces prix élevés encourageront la contrebande de cigarettes achetées moins cher à l'étranger.

Les médecins et les associations anti-tabac pensent qu'il faudrait augmenter le prix encore plus pour décourager les fumeurs.

- 1. Pourquoi est-ce que le prix d'un paquet de cigarettes a augmenté, selon ce texte ?**
- 2. Quels seront les effets de cette augmentation du prix du tabac, selon ce texte ?**
- 3. Est-ce que les augmentations du prix du tabac sont justifiées et efficaces, selon vous ?**
- 4. Pourquoi est-ce que les gens continuent à fumer alors qu'ils savent que c'est dangereux pour la santé ?**



Obésité chez les enfants

« Trop sucrés, trop gras : les petits déjeuners et goûters des enfants sont de plus en plus déséquilibrés et responsables de l'augmentation de l'obésité enfantine » déclare une étude récente.

À qui la faute ?

- À la pub, car 80 % des publicités de l'industrie alimentaire portent sur des produits trop sucrés ou trop gras
- À l'école, où les enfants peuvent facilement acheter bonbons, chocolat et chips aux distributeurs automatiques ou à la cantine
- Aux parents, qui laissent leurs enfants manger des petits déjeuners et goûters à base de céréales sucrées, confiture et chocolat

1. **Qu'est-ce que les enfants ont tendance à manger au petit déjeuner, selon ce texte ?**
2. **Selon le texte, qui est responsable de l'obésité des enfants ?**
3. **À votre avis, est-ce qu'il est important de prendre le petit déjeuner ? Pourquoi ou pourquoi pas ?**
4. **Est-ce que le régime alimentaire est le seul responsable de l'obésité enfantine ?**



Obésité chez les enfants

« Trop sucrés, trop gras : les petits déjeuners et goûters des enfants sont de plus en plus déséquilibrés et responsables de l'augmentation de l'obésité enfantine » déclare une étude récente.

À qui la faute ?

- À la pub, car 80 % des publicités de l'industrie alimentaire portent sur des produits trop sucrés ou trop gras
- À l'école, où les enfants peuvent facilement acheter bonbons, chocolat et chips aux distributeurs automatiques ou à la cantine
- Aux parents, qui laissent leurs enfants manger des petits déjeuners et goûters à base de céréales sucrées, confiture et chocolat

1. **Qu'est-ce que les enfants ont tendance à manger au petit déjeuner, selon ce texte ?**
2. **Selon le texte, qui est responsable de l'obésité des enfants ?**
3. **Est-ce que vous prenez un petit déjeuner équilibré ? Pourquoi ou pourquoi pas ?**
4. **Est-ce qu'on est en train de gagner la bataille contre l'obésité ?**

GCE FRENCH AS**UNIT 1****TOPIC AREA : THE WORLD AROUND US****STIMULUS 1A (Teacher/examiner version)****CARD 1A**

Type de déchet	Durée (années)	Quelle poubelle ?
Mégot de cigarette	4	Verte
Chewing-gum	10	Verte
Nylon	30	Verte
Boîte de conserve	50	Jaune
Canette en aluminium	100	Jaune
Sac en plastique	450	Verte
Verre	4000	Jaune

Deux poubelles

Ce tableau indique combien de temps chaque type de déchet met à se dégrader et dans quelle poubelle il faut le mettre. Les déchets mis dans les poubelles vertes sont incinérés pour produire de l'électricité et ceux placés dans la poubelle jaune sont recyclés pour fabriquer de nouveaux objets.

- 1. Qu'est-ce que nous apprenons d'après ce tableau ?**
- 2. Pourquoi utiliser deux poubelles différentes, selon ce texte ?**
- 3. Est-ce que vous êtes surpris(e) par ce tableau ? Pourquoi ou pourquoi pas ?**
- 4. Est-ce que les jeunes en général s'inquiètent au sujet des déchets ?**

GCE FRENCH AS**UNIT 1****TOPIC AREA : THE WORLD AROUND US****STIMULUS 1B (Teacher/examiner version)****CARD 1B**

Type de déchet	Durée (années)	Quelle poubelle ?
Mégot de cigarette	4	Verte
Chewing-gum	10	Verte
Nylon	30	Verte
Boîte de conserve	50	Jaune
Canette en aluminium	100	Jaune
Sac en plastique	450	Verte
Verre	4000	Jaune

Deux poubelles

Ce tableau indique combien de temps chaque type de déchet met à se dégrader et dans quelle poubelle il faut le mettre. Les déchets mis dans les poubelles vertes sont incinérés pour produire de l'électricité et ceux placés dans la poubelle jaune sont recyclés pour fabriquer de nouveaux objets.

- 1. Qu'est-ce que nous apprenons d'après ce tableau ?**
- 2. Pourquoi utiliser deux poubelles différentes, selon ce texte ?**
- 3. Est-ce que ce tableau est utile, à votre avis ? Pourquoi ou pourquoi pas ?**
- 4. À votre avis, que faudrait-il faire pour réduire la quantité de déchets produite de nos jours ?**

GCE FRENCH AS

UNIT 1

TOPIC AREA : THE WORLD AROUND US

STIMULUS 2A (Teacher/examiner version)

CARD 2A



Énergie dans l'espace

Les réserves de pétrole s'épuisent. Les scientifiques sont constamment à la recherche de nouvelles sources d'énergie. Une possibilité serait de capter l'énergie solaire dans l'espace, en utilisant des panneaux solaires géants placés sur des satellites en orbite.

Ces panneaux photovoltaïques capteraient les rayons solaires 24 heures sur 24 et les transmettraient sur terre par un laser infrarouge. Des capteurs terrestres convertiraient ensuite l'énergie solaire en électricité. Chaque satellite pourrait produire autant d'électricité que plusieurs centrales nucléaires ! Seul problème : le coût, estimé à 20 millions d'euros par satellite.

1. De quel projet s'agit-il ?
2. Quels sont les avantages et les inconvénients de ce projet ?
3. Que pensez-vous de cette idée et pourquoi ?
4. À votre avis, est-ce que les énergies renouvelables pourraient un jour satisfaire tous nos besoins ?



Énergie dans l'espace

Les réserves de pétrole s'épuisent. Les scientifiques sont constamment à la recherche de nouvelles sources d'énergie. Une possibilité serait de capter l'énergie solaire dans l'espace, en utilisant des panneaux solaires géants placés sur des satellites en orbite.

Ces panneaux photovoltaïques capteraient les rayons solaires 24 heures sur 24 et les transmettraient sur terre par un laser infrarouge. Des capteurs terrestres convertiraient ensuite l'énergie solaire en électricité. Chaque satellite pourrait produire autant d'électricité que plusieurs centrales nucléaires ! Seul problème : le coût, estimé à 20 millions d'euros par satellite.

- 1. De quel projet s'agit-il ?**
- 2. Quels sont les avantages et les inconvénients de ce projet ?**
- 3. À votre avis, est-ce que l'énergie solaire classique peut être une solution viable à nos besoins en énergie ? Pourquoi ou pourquoi pas ?**
- 4. Comment pourrait-on diminuer nos besoins en énergie ?**



Poissons en péril

Il n'y aura plus de poissons dans les océans d'ici 2050, selon l'ONU.

Pourquoi ? Parce que les bateaux de pêche sont de plus en plus grands et nombreux, et la demande en poissons est en hausse constante du fait de l'augmentation de la population mondiale.

Il est essentiel de prendre des mesures d'urgence si l'on veut préserver les réserves de poissons : établir des zones protégées pour permettre aux poissons d'atteindre l'âge adulte, réduire la taille des bateaux et diminuer les subventions des gouvernements aux exploitants.

- 1. Que dit le texte sur les réserves de poissons dans les océans ?**
- 2. Pourquoi les réserves de poissons sont-elles en baisse, selon ce texte ?**
- 3. Pensez-vous que l'on va réussir à protéger les réserves de poissons à l'avenir ?**
- 4. À part les poissons, est-ce qu'il y a d'autres ressources naturelles qui sont trop exploitées par les hommes ?**



Poissons en péril

Il n'y aura plus de poissons dans les océans d'ici 2050, selon l'ONU.

Pourquoi ? Parce que les bateaux de pêche sont de plus en plus grands et nombreux, et la demande en poissons est en hausse constante du fait de l'augmentation de la population mondiale.

Il est essentiel de prendre des mesures d'urgence si l'on veut préserver les réserves de poissons : établir des zones protégées pour permettre aux poissons d'atteindre l'âge adulte, réduire la taille des bateaux et diminuer les subventions des gouvernements aux exploitants.

- 1. Que dit le texte sur les réserves de poissons dans les océans ?**
- 2. Pourquoi les réserves de poissons sont-elles en baisse, selon ce texte ?**
- 3. Que pensez-vous des mesures proposées dans le texte ?**
- 4. À votre avis, est-ce qu'il y aura assez à manger pour tout le monde à l'avenir ?**

GCE FRENCH AS

UNIT 1

TOPIC AREA : EDUCATION AND EMPLOYMENT

STIMULUS 1A (Teacher/examiner version)

CARD 1A



Faire ses courses le dimanche ?

Les manifestations se succèdent devant deux supermarchés de Rennes qui ont décidé d'ouvrir le dimanche, contrairement à des accords locaux destinés à préserver le repos du dimanche.

Pourtant, la loi autorise les commerces alimentaires à ouvrir le dimanche jusqu'à 13 heures. Les supermarchés expliquent qu'ils ouvrent à la demande expresse de leur clientèle qui n'a pas le temps de faire ses courses en semaine. De plus, les employés permanents ne sont pas obligés de travailler le dimanche car ces supermarchés emploient des étudiants le week-end.

- 1. Pourquoi y a-t-il des manifestations à Rennes ?**
- 2. Est-ce que les supermarchés de Rennes ont le droit d'ouvrir le dimanche, selon ce texte ?**
- 3. Qui a raison, à votre avis, les manifestants ou les propriétaires de supermarché ? Pourquoi ?**
- 4. Aimerez-vous travailler dans un supermarché ? Pourquoi ou pourquoi pas ?**

GCE FRENCH AS

UNIT 1

TOPIC AREA : EDUCATION AND EMPLOYMENT

STIMULUS 1B (Teacher/examiner version)

CARD 1B



Faire ses courses le dimanche ?

Les manifestations se succèdent devant deux supermarchés de Rennes qui ont décidé d'ouvrir le dimanche, contrairement à des accords locaux destinés à préserver le repos du dimanche.

Pourtant, la loi autorise les commerces alimentaires à ouvrir le dimanche jusqu'à 13 heures. Les supermarchés expliquent qu'ils ouvrent à la demande expresse de leur clientèle qui n'a pas le temps de faire ses courses en semaine. De plus, les employés permanents ne sont pas obligés de travailler le dimanche car ces supermarchés emploient des étudiants le week-end.

- 1. Pourquoi y a-t-il des manifestations à Rennes ?**
- 2. Est-ce que les supermarchés de Rennes ont le droit d'ouvrir le dimanche, selon ce texte ?**
- 3. Quels sont les avantages et les désavantages d'ouvrir un supermarché le dimanche, à votre avis ?**
- 4. Est-ce qu'un étudiant peut étudier et travailler en même temps ? Pourquoi ou pourquoi pas ?**

GCE FRENCH AS

UNIT 1

TOPIC AREA : EDUCATION AND EMPLOYMENT

STIMULUS 2A (Teacher/examiner version)

CARD 2A



Les devoirs à la maison

La Fédération des Parents d'Élèves voudrait abolir tous les devoirs à la maison pour les élèves des écoles primaires.

Selon la Fédération, les devoirs mettent trop de pression sur des enfants trop jeunes et aussi sur les parents qui ne sont pas tous en mesure d'aider leurs enfants. Cela renforce donc les inégalités sociales.

Tous les parents ne sont pas de cet avis : beaucoup pensent que les devoirs à l'école primaire préparent les élèves au secondaire et les encouragent à développer leur indépendance.

1. **Pourquoi est-ce que les devoirs pourraient renforcer les inégalités sociales, selon ce texte ?**
2. **Est-ce que tous les parents d'élèves du primaire sont d'accord avec l'abolition des devoirs ?**
3. **Pensez-vous que les enfants des écoles primaires soient trop jeunes pour faire des devoirs à la maison ?**
4. **À votre avis, y a-t-il trop de pression sur les élèves en général ?**

GCE FRENCH AS

UNIT 1

TOPIC AREA : EDUCATION AND EMPLOYMENT

STIMULUS 2B (Teacher/examiner version)

CARD 2B



Les devoirs à la maison

La Fédération des Parents d'Élèves voudrait abolir tous les devoirs à la maison pour les élèves des écoles primaires.

Selon la Fédération, les devoirs mettent trop de pression sur des enfants trop jeunes et aussi sur les parents qui ne sont pas tous en mesure d'aider leurs enfants. Cela renforce donc les inégalités sociales.

Tous les parents ne sont pas de cet avis : beaucoup pensent que les devoirs à l'école primaire préparent les élèves au secondaire et les encouragent à développer leur indépendance.

- 1. Pourquoi est-ce que les devoirs pourraient renforcer les inégalités sociales, selon ce texte ?**
- 2. Est-ce que tous les parents d'élèves du primaire sont d'accord avec l'abolition des devoirs ?**
- 3. Les devoirs en général sont-ils nécessaires ? Pourquoi ou pourquoi pas ?**
- 4. Est-ce qu'il y a beaucoup d'inégalités dans le système scolaire de votre pays ?**



Les hommes au foyer

Certains hommes cessent de travailler pour rester à la maison et s'occuper de leurs enfants. Qu'en pensez-vous ?

Marc : « *Ma femme gagnait beaucoup plus que moi alors nous avons décidé de la laisser travailler et que je m'occuperais des enfants et de la maison. C'est dur, mais j'ai l'impression d'être utile* ».

Christophe : « *Rester à la maison, s'occuper des enfants et faire le ménage, ce n'est pas le rôle d'un homme viril !* »

Marie : « *Pour certains couples cela peut être une solution mais ce n'est pas pour tout le monde* ».

1. **Pourquoi Marc a-t-il décidé de rester à la maison et de s'occuper des enfants ?**
2. **Est-ce que Marie est pour ou contre l'idée qu'un homme puisse rester à la maison pour s'occuper des enfants ?**
3. **Que pensez-vous de Marc ?**
4. **À votre avis, est-ce qu'une femme est toujours capable de faire le même travail qu'un homme ? Pourquoi ou pourquoi pas ?**



Les hommes au foyer

Certains hommes cessent de travailler pour rester à la maison et s'occuper de leurs enfants. Qu'en pensez-vous ?

Marc : « *Ma femme gagnait beaucoup plus que moi alors nous avons décidé de la laisser travailler et que je m'occuperais des enfants et de la maison. C'est dur, mais j'ai l'impression d'être utile* ».

Christophe : « *Rester à la maison, s'occuper des enfants et faire le ménage, ce n'est pas le rôle d'un homme viril !* »

Marie : « *Pour certains couples cela peut être une solution mais ce n'est pas pour tout le monde* ».

1. **Pourquoi Marc a-t-il décidé de rester à la maison et de s'occuper des enfants ?**
2. **Est-ce que Marie est pour ou contre l'idée qu'un homme puisse rester à la maison pour s'occuper des enfants ?**
3. **Que pensez-vous de la réaction de Christophe ?**
4. **À votre avis, est-ce que l'égalité des sexes existe dans le monde du travail ? Pourquoi ou pourquoi pas ?**

BLANK PAGE

Pearson Edexcel GCE

French

Advanced Subsidiary

Unit 1: Spoken Expression and Response in French
(Candidate Version)

Summer 2014

Time: 8–10 minutes

Paper Reference

6FR01

You do not need any other materials.

Instructions

- You have 15 minutes preparation time.
- Read the stimulus.
- You will be asked 4 questions related to this stimulus.
- You should also consider further discussion points on this general topic area.
- You may make notes (maximum of one side of A4 paper) during the preparation time that you can refer to during the examination.
- Do not make notes on the stimulus.
- Dictionaries and other resources are **not** allowed.
- The examination will last 8–10 minutes.

Turn over ►

P43092A

©2014 Pearson Education Ltd.

1/1



PEARSON

GCE FRENCH AS

UNIT 1

TOPIC AREA : YOUTH CULTURE AND CONCERNS

STIMULUS 1A (Candidate version)

CARD 1A



Mots de passe

Un mot de passe pour le portable, un pour la messagerie, un pour le compte en banque... les mots de passe ont envahi notre quotidien, mais ils sont essentiels pour notre sécurité.

Malheureusement, la plupart des gens choisissent des mots de passe simples, faciles à retenir mais aussi faciles à découvrir par les pirates du net.

Un bon mot de passe doit comporter 8 caractères, mêlant chiffres, lettres et symboles. Il doit être facile à retenir mais difficile à deviner. Il faut le changer souvent et ne pas utiliser le même pour plusieurs services.

Pearson Edexcel GCE

French

Advanced Subsidiary

Unit 1: Spoken Expression and Response in French
(Candidate Version)

Summer 2014

Time: 8–10 minutes

Paper Reference

6FR01

You do not need any other materials.

Instructions

- You have 15 minutes preparation time.
- Read the stimulus.
- You will be asked 4 questions related to this stimulus.
- You should also consider further discussion points on this general topic area.
- You may make notes (maximum of one side of A4 paper) during the preparation time that you can refer to during the examination.
- Do not make notes on the stimulus.
- Dictionaries and other resources are **not** allowed.
- The examination will last 8–10 minutes.

Turn over ►

P43092A

©2014 Pearson Education Ltd.

1/1



PEARSON

GCE FRENCH AS

UNIT 1

TOPIC AREA : YOUTH CULTURE AND CONCERNS

STIMULUS 1B (Candidate version)

CARD 1B



Mots de passe

Un mot de passe pour le portable, un pour la messagerie, un pour le compte en banque... les mots de passe ont envahi notre quotidien, mais ils sont essentiels pour notre sécurité.

Malheureusement, la plupart des gens choisissent des mots de passe simples, faciles à retenir mais aussi faciles à découvrir par les pirates du net.

Un bon mot de passe doit comporter 8 caractères, mêlant chiffres, lettres et symboles. Il doit être facile à retenir mais difficile à deviner. Il faut le changer souvent et ne pas utiliser le même pour plusieurs services.

Pearson Edexcel GCE

French

Advanced Subsidiary

Unit 1: Spoken Expression and Response in French
(Candidate Version)

Summer 2014

Time: 8–10 minutes

Paper Reference

6FR01

You do not need any other materials.

Instructions

- You have 15 minutes preparation time.
- Read the stimulus.
- You will be asked 4 questions related to this stimulus.
- You should also consider further discussion points on this general topic area.
- You may make notes (maximum of one side of A4 paper) during the preparation time that you can refer to during the examination.
- Do not make notes on the stimulus.
- Dictionaries and other resources are **not** allowed.
- The examination will last 8–10 minutes.

Turn over ►

P43092A

©2014 Pearson Education Ltd.

1/1



PEARSON

GCE FRENCH AS

UNIT 1

TOPIC AREA : YOUTH CULTURE AND CONCERNS

STIMULUS 2A (Candidate version)

CARD 2A



La famille en France

La famille demeure une valeur sûre pour la majorité des Français, selon une étude récente. Plus de la moitié des personnes interrogées estiment que la famille est associée avec les termes « bonheur », « partage », « valeurs communes » et « solidarité ». Seuls 5 % des Français pensent que la famille est synonyme de « contraintes » et de « conflits ».

Selon la majorité, la famille traditionnelle (père, mère, enfants) restera un modèle dans les années à venir mais la plupart pensent aussi qu'une famille recomposée doit être considérée comme une famille normale, tout comme les familles monoparentales.

Pearson Edexcel GCE

French

Advanced Subsidiary

Unit 1: Spoken Expression and Response in French
(Candidate Version)

Summer 2014

Time: 8–10 minutes

Paper Reference

6FR01

You do not need any other materials.

Instructions

- You have 15 minutes preparation time.
- Read the stimulus.
- You will be asked 4 questions related to this stimulus.
- You should also consider further discussion points on this general topic area.
- You may make notes (maximum of one side of A4 paper) during the preparation time that you can refer to during the examination.
- Do not make notes on the stimulus.
- Dictionaries and other resources are **not** allowed.
- The examination will last 8–10 minutes.

Turn over ►

P43092A

©2014 Pearson Education Ltd.

1/1



PEARSON

GCE FRENCH AS

UNIT 1

TOPIC AREA : YOUTH CULTURE AND CONCERNS

STIMULUS 2B (Candidate version)

CARD 2B



La famille en France

La famille demeure une valeur sûre pour la majorité des Français, selon une étude récente. Plus de la moitié des personnes interrogées estiment que la famille est associée avec les termes « bonheur », « partage », « valeurs communes » et « solidarité ». Seuls 5 % des Français pensent que la famille est synonyme de « contraintes » et de « conflits ».

Selon la majorité, la famille traditionnelle (père, mère, enfants) restera un modèle dans les années à venir mais la plupart pensent aussi qu'une famille recomposée doit être considérée comme une famille normale, tout comme les familles monoparentales.

Pearson Edexcel GCE

French

Advanced Subsidiary

Unit 1: Spoken Expression and Response in French
(Candidate Version)

Summer 2014

Time: 8–10 minutes

Paper Reference

6FR01

You do not need any other materials.

Instructions

- You have 15 minutes preparation time.
- Read the stimulus.
- You will be asked 4 questions related to this stimulus.
- You should also consider further discussion points on this general topic area.
- You may make notes (maximum of one side of A4 paper) during the preparation time that you can refer to during the examination.
- Do not make notes on the stimulus.
- Dictionaries and other resources are **not** allowed.
- The examination will last 8–10 minutes.

Turn over ►

P43092A

©2014 Pearson Education Ltd.

1/1



PEARSON

GCE FRENCH AS

UNIT 1

TOPIC AREA : YOUTH CULTURE AND CONCERNS

STIMULUS 3A (Candidate version)

CARD 3A



(Source: © criben/Shutterstock.com)

La musique Raï

Voici une photo de Khaled, célèbre chanteur de musique Raï.

Cette musique, qui vient d'Algérie, est devenue extrêmement populaire en France grâce à des artistes renommés comme Khaled, Taha et Faudel qui l'ont adaptée et modernisée. Elle parle de la vie et des problèmes des immigrés algériens dans les banlieues des grandes villes françaises mais aussi d'amour et d'espoir. Elle représente un mélange de cultures et de styles musicaux très différents : folk, funk et rock, qui a beaucoup de succès en France.

Pearson Edexcel GCE

French

Advanced Subsidiary

Unit 1: Spoken Expression and Response in French
(Candidate Version)

Summer 2014

Time: 8–10 minutes

Paper Reference

6FR01

You do not need any other materials.

Instructions

- You have 15 minutes preparation time.
- Read the stimulus.
- You will be asked 4 questions related to this stimulus.
- You should also consider further discussion points on this general topic area.
- You may make notes (maximum of one side of A4 paper) during the preparation time that you can refer to during the examination.
- Do not make notes on the stimulus.
- Dictionaries and other resources are **not** allowed.
- The examination will last 8–10 minutes.

Turn over ►

P43092A

©2014 Pearson Education Ltd.

1/1



PEARSON

GCE FRENCH AS

UNIT 1

TOPIC AREA : YOUTH CULTURE AND CONCERNS

STIMULUS 3B (Candidate version)

CARD 3B



(Source: © criben/Shutterstock.com)

La musique Raï

Voici une photo de Khaled, célèbre chanteur de musique Raï.

Cette musique, qui vient d'Algérie, est devenue extrêmement populaire en France grâce à des artistes renommés comme Khaled, Taha et Faudel qui l'ont adaptée et modernisée. Elle parle de la vie et des problèmes des immigrés algériens dans les banlieues des grandes villes françaises mais aussi d'amour et d'espoir. Elle représente un mélange de cultures et de styles musicaux très différents : folk, funk et rock, qui a beaucoup de succès en France.

Pearson Edexcel GCE

French

Advanced Subsidiary

Unit 1: Spoken Expression and Response in French
(Candidate Version)

Summer 2014

Time: 8–10 minutes

Paper Reference

6FR01

You do not need any other materials.

Instructions

- You have 15 minutes preparation time.
- Read the stimulus.
- You will be asked 4 questions related to this stimulus.
- You should also consider further discussion points on this general topic area.
- You may make notes (maximum of one side of A4 paper) during the preparation time that you can refer to during the examination.
- Do not make notes on the stimulus.
- Dictionaries and other resources are **not** allowed.
- The examination will last 8–10 minutes.

Turn over ►

P43092A

©2014 Pearson Education Ltd.

1/1



PEARSON

GCE FRENCH AS

UNIT 1

TOPIC AREA : LIFESTYLE, HEALTH AND FITNESS

STIMULUS 1A (Candidate version)

CARD 1A



Euro 2016

En 2016, la France aura l'honneur d'organiser l'Euro de football.

Cette décision permettra à la France d'améliorer ses stades de foot qui en ont besoin. Sept stades seront rénovés et agrandis, et quatre nouveaux stades seront construits à Lille, Lyon, Bordeaux et Nice d'ici 2016.

La Fédération Française de football est très satisfaite, car l'équipe de France de football aura plus de chance de gagner cette compétition en jouant « à la maison », ce qu'elle avait réussi en 1984 (Euro) et en 1998 (Mondial).

Pearson Edexcel GCE

French

Advanced Subsidiary

Unit 1: Spoken Expression and Response in French
(Candidate Version)

Summer 2014

Time: 8–10 minutes

Paper Reference

6FR01

You do not need any other materials.

Instructions

- You have 15 minutes preparation time.
- Read the stimulus.
- You will be asked 4 questions related to this stimulus.
- You should also consider further discussion points on this general topic area.
- You may make notes (maximum of one side of A4 paper) during the preparation time that you can refer to during the examination.
- Do not make notes on the stimulus.
- Dictionaries and other resources are **not** allowed.
- The examination will last 8–10 minutes.

Turn over ►

P43092A

©2014 Pearson Education Ltd.

1/1



PEARSON

GCE FRENCH AS

UNIT 1

TOPIC AREA : LIFESTYLE, HEALTH AND FITNESS

STIMULUS 1B (Candidate version)

CARD 1B



Euro 2016

En 2016, la France aura l'honneur d'organiser l'Euro de football.

Cette décision permettra à la France d'améliorer ses stades de foot qui en ont besoin. Sept stades seront rénovés et agrandis, et quatre nouveaux stades seront construits à Lille, Lyon, Bordeaux et Nice d'ici 2016.

La Fédération Française de football est très satisfaite, car l'équipe de France de football aura plus de chance de gagner cette compétition en jouant « à la maison », ce qu'elle avait réussi en 1984 (Euro) et en 1998 (Mondial).

Pearson Edexcel GCE

French

Advanced Subsidiary

Unit 1: Spoken Expression and Response in French
(Candidate Version)

Summer 2014

Time: 8–10 minutes

Paper Reference

6FR01

You do not need any other materials.

Instructions

- You have 15 minutes preparation time.
- Read the stimulus.
- You will be asked 4 questions related to this stimulus.
- You should also consider further discussion points on this general topic area.
- You may make notes (maximum of one side of A4 paper) during the preparation time that you can refer to during the examination.
- Do not make notes on the stimulus.
- Dictionaries and other resources are **not** allowed.
- The examination will last 8–10 minutes.

Turn over ►

P43092A

©2014 Pearson Education Ltd.

1/1



PEARSON

GCE FRENCH AS

UNIT 1

TOPIC AREA : LIFESTYLE, HEALTH AND FITNESS

STIMULUS 2A (Candidate version)

CARD 2A

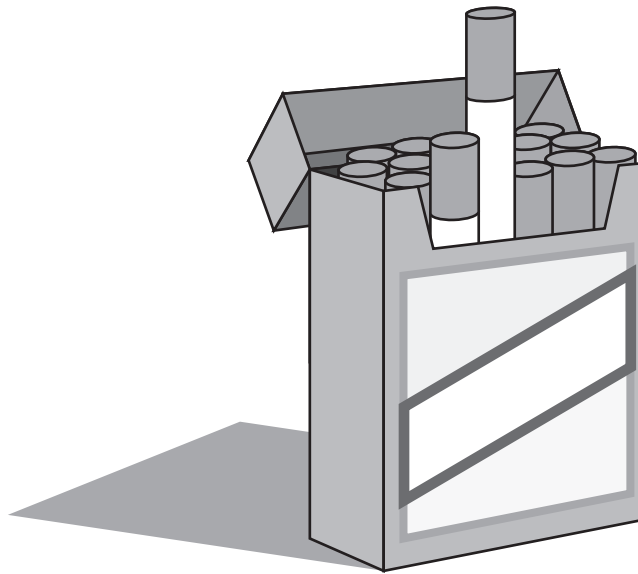

Le prix du tabac augmente

Le gouvernement a encore augmenté les taxes sur le tabac. Un paquet de cigarettes coûte désormais entre 7 et 8 euros. Les taxes payées par les fumeurs représentent 80 % du prix, ce qui rapporte plus de 14 milliards d'euros par an à l'État.

Les marchands de tabac s'inquiètent car la consommation baisse et ils déclarent que ces prix élevés encourageront la contrebande de cigarettes achetées moins cher à l'étranger.

Les médecins et les associations anti-tabac pensent qu'il faudrait augmenter le prix encore plus pour décourager les fumeurs.

Pearson Edexcel GCE

French

Advanced Subsidiary

Unit 1: Spoken Expression and Response in French
(Candidate Version)

Summer 2014

Time: 8–10 minutes

Paper Reference

6FR01

You do not need any other materials.

Instructions

- You have 15 minutes preparation time.
- Read the stimulus.
- You will be asked 4 questions related to this stimulus.
- You should also consider further discussion points on this general topic area.
- You may make notes (maximum of one side of A4 paper) during the preparation time that you can refer to during the examination.
- Do not make notes on the stimulus.
- Dictionaries and other resources are **not** allowed.
- The examination will last 8–10 minutes.

Turn over ►

P43092A

©2014 Pearson Education Ltd.

1/1



PEARSON

GCE FRENCH AS

UNIT 1

TOPIC AREA : LIFESTYLE, HEALTH AND FITNESS

STIMULUS 2B (Candidate version)

CARD 2B

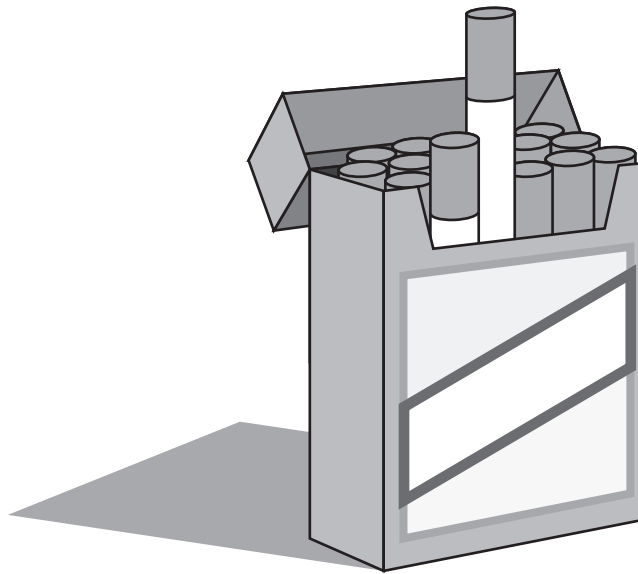

Le prix du tabac augmente

Le gouvernement a encore augmenté les taxes sur le tabac. Un paquet de cigarettes coûte désormais entre 7 et 8 euros. Les taxes payées par les fumeurs représentent 80 % du prix, ce qui rapporte plus de 14 milliards d'euros par an à l'État.

Les marchands de tabac s'inquiètent car la consommation baisse et ils déclarent que ces prix élevés encourageront la contrebande de cigarettes achetées moins cher à l'étranger.

Les médecins et les associations anti-tabac pensent qu'il faudrait augmenter le prix encore plus pour décourager les fumeurs.

Pearson Edexcel GCE

French

Advanced Subsidiary

Unit 1: Spoken Expression and Response in French
(Candidate Version)

Summer 2014

Time: 8–10 minutes

Paper Reference

6FR01

You do not need any other materials.

Instructions

- You have 15 minutes preparation time.
- Read the stimulus.
- You will be asked 4 questions related to this stimulus.
- You should also consider further discussion points on this general topic area.
- You may make notes (maximum of one side of A4 paper) during the preparation time that you can refer to during the examination.
- Do not make notes on the stimulus.
- Dictionaries and other resources are **not** allowed.
- The examination will last 8–10 minutes.

Turn over ►

P43092A

©2014 Pearson Education Ltd.

1/1



PEARSON

GCE FRENCH AS

UNIT 1

TOPIC AREA : LIFESTYLE, HEALTH AND FITNESS

STIMULUS 3A (Candidate version)

CARD 3A



Obésité chez les enfants

« Trop sucrés, trop gras : les petits déjeuners et goûters des enfants sont de plus en plus déséquilibrés et responsables de l'augmentation de l'obésité enfantine » déclare une étude récente.

À qui la faute ?

- À la pub, car 80 % des publicités de l'industrie alimentaire portent sur des produits trop sucrés ou trop gras
- À l'école, où les enfants peuvent facilement acheter bonbons, chocolat et chips aux distributeurs automatiques ou à la cantine
- Aux parents, qui laissent leurs enfants manger des petits déjeuners et goûters à base de céréales sucrées, confiture et chocolat

Pearson Edexcel GCE

French

Advanced Subsidiary

Unit 1: Spoken Expression and Response in French
(Candidate Version)

Summer 2014

Time: 8–10 minutes

Paper Reference

6FR01

You do not need any other materials.

Instructions

- You have 15 minutes preparation time.
- Read the stimulus.
- You will be asked 4 questions related to this stimulus.
- You should also consider further discussion points on this general topic area.
- You may make notes (maximum of one side of A4 paper) during the preparation time that you can refer to during the examination.
- Do not make notes on the stimulus.
- Dictionaries and other resources are **not** allowed.
- The examination will last 8–10 minutes.

Turn over ►

P43092A

©2014 Pearson Education Ltd.

1/1



PEARSON

GCE FRENCH AS

UNIT 1

TOPIC AREA : LIFESTYLE, HEALTH AND FITNESS

STIMULUS 3B (Candidate version)

CARD 3B



Obésité chez les enfants

« Trop sucrés, trop gras : les petits déjeuners et goûters des enfants sont de plus en plus déséquilibrés et responsables de l'augmentation de l'obésité enfantine » déclare une étude récente.

À qui la faute ?

- À la pub, car 80 % des publicités de l'industrie alimentaire portent sur des produits trop sucrés ou trop gras
- À l'école, où les enfants peuvent facilement acheter bonbons, chocolat et chips aux distributeurs automatiques ou à la cantine
- Aux parents, qui laissent leurs enfants manger des petits déjeuners et goûters à base de céréales sucrées, confiture et chocolat

Pearson Edexcel GCE

French

Advanced Subsidiary

Unit 1: Spoken Expression and Response in French
(Candidate Version)

Summer 2014

Time: 8–10 minutes

Paper Reference

6FR01

You do not need any other materials.

Instructions

- You have 15 minutes preparation time.
- Read the stimulus.
- You will be asked 4 questions related to this stimulus.
- You should also consider further discussion points on this general topic area.
- You may make notes (maximum of one side of A4 paper) during the preparation time that you can refer to during the examination.
- Do not make notes on the stimulus.
- Dictionaries and other resources are **not** allowed.
- The examination will last 8–10 minutes.

Turn over ►

P43092A

©2014 Pearson Education Ltd.

1/1



PEARSON

GCE FRENCH AS**UNIT 1****TOPIC AREA : THE WORLD AROUND US****STIMULUS 1A (Candidate version)****CARD 1A**

Type de déchet	Durée (années)	Quelle poubelle ?
Mégot de cigarette	4	Verte
Chewing-gum	10	Verte
Nylon	30	Verte
Boîte de conserve	50	Jaune
Canette en aluminium	100	Jaune
Sac en plastique	450	Verte
Verre	4000	Jaune

Deux poubelles

Ce tableau indique combien de temps chaque type de déchet met à se dégrader et dans quelle poubelle il faut le mettre. Les déchets mis dans les poubelles vertes sont incinérés pour produire de l'électricité et ceux placés dans la poubelle jaune sont recyclés pour fabriquer de nouveaux objets.

Pearson Edexcel GCE

French

Advanced Subsidiary

Unit 1: Spoken Expression and Response in French
(Candidate Version)

Summer 2014

Time: 8–10 minutes

Paper Reference

6FR01

You do not need any other materials.

Instructions

- You have 15 minutes preparation time.
- Read the stimulus.
- You will be asked 4 questions related to this stimulus.
- You should also consider further discussion points on this general topic area.
- You may make notes (maximum of one side of A4 paper) during the preparation time that you can refer to during the examination.
- Do not make notes on the stimulus.
- Dictionaries and other resources are **not** allowed.
- The examination will last 8–10 minutes.

Turn over ►

P43092A

©2014 Pearson Education Ltd.

1/1



PEARSON

GCE FRENCH AS**UNIT 1****TOPIC AREA : THE WORLD AROUND US****STIMULUS 1B (Candidate version)****CARD 1B**

Type de déchet	Durée (années)	Quelle poubelle ?
Mégot de cigarette	4	Verte
Chewing-gum	10	Verte
Nylon	30	Verte
Boîte de conserve	50	Jaune
Canette en aluminium	100	Jaune
Sac en plastique	450	Verte
Verre	4000	Jaune

Deux poubelles

Ce tableau indique combien de temps chaque type de déchet met à se dégrader et dans quelle poubelle il faut le mettre. Les déchets mis dans les poubelles vertes sont incinérés pour produire de l'électricité et ceux placés dans la poubelle jaune sont recyclés pour fabriquer de nouveaux objets.

Pearson Edexcel GCE

French

Advanced Subsidiary

Unit 1: Spoken Expression and Response in French
(Candidate Version)

Summer 2014

Time: 8–10 minutes

Paper Reference

6FR01

You do not need any other materials.

Instructions

- You have 15 minutes preparation time.
- Read the stimulus.
- You will be asked 4 questions related to this stimulus.
- You should also consider further discussion points on this general topic area.
- You may make notes (maximum of one side of A4 paper) during the preparation time that you can refer to during the examination.
- Do not make notes on the stimulus.
- Dictionaries and other resources are **not** allowed.
- The examination will last 8–10 minutes.

Turn over ►

P43092A

©2014 Pearson Education Ltd.

1/1



PEARSON

GCE FRENCH AS

UNIT 1

TOPIC AREA : THE WORLD AROUND US

STIMULUS 2A (Candidate version)

CARD 2A



Énergie dans l'espace

Les réserves de pétrole s'épuisent. Les scientifiques sont constamment à la recherche de nouvelles sources d'énergie. Une possibilité serait de capter l'énergie solaire dans l'espace, en utilisant des panneaux solaires géants placés sur des satellites en orbite.

Ces panneaux photovoltaïques capteraient les rayons solaires 24 heures sur 24 et les transmettraient sur terre par un laser infrarouge. Des capteurs terrestres convertiraient ensuite l'énergie solaire en électricité. Chaque satellite pourrait produire autant d'électricité que plusieurs centrales nucléaires ! Seul problème : le coût, estimé à 20 millions d'euros par satellite.

Pearson Edexcel GCE

French

Advanced Subsidiary

Unit 1: Spoken Expression and Response in French
(Candidate Version)

Summer 2014

Time: 8–10 minutes

Paper Reference

6FR01

You do not need any other materials.

Instructions

- You have 15 minutes preparation time.
- Read the stimulus.
- You will be asked 4 questions related to this stimulus.
- You should also consider further discussion points on this general topic area.
- You may make notes (maximum of one side of A4 paper) during the preparation time that you can refer to during the examination.
- Do not make notes on the stimulus.
- Dictionaries and other resources are **not** allowed.
- The examination will last 8–10 minutes.

Turn over ►

P43092A

©2014 Pearson Education Ltd.

1/1



PEARSON

GCE FRENCH AS

UNIT 1

TOPIC AREA : THE WORLD AROUND US

STIMULUS 2B (Candidate version)

CARD 2B



Énergie dans l'espace

Les réserves de pétrole s'épuisent. Les scientifiques sont constamment à la recherche de nouvelles sources d'énergie. Une possibilité serait de capter l'énergie solaire dans l'espace, en utilisant des panneaux solaires géants placés sur des satellites en orbite.

Ces panneaux photovoltaïques capteraient les rayons solaires 24 heures sur 24 et les transmettraient sur terre par un laser infrarouge. Des capteurs terrestres convertiraient ensuite l'énergie solaire en électricité. Chaque satellite pourrait produire autant d'électricité que plusieurs centrales nucléaires ! Seul problème : le coût, estimé à 20 millions d'euros par satellite.

Pearson Edexcel GCE

French

Advanced Subsidiary

Unit 1: Spoken Expression and Response in French
(Candidate Version)

Summer 2014

Time: 8–10 minutes

Paper Reference

6FR01

You do not need any other materials.

Instructions

- You have 15 minutes preparation time.
- Read the stimulus.
- You will be asked 4 questions related to this stimulus.
- You should also consider further discussion points on this general topic area.
- You may make notes (maximum of one side of A4 paper) during the preparation time that you can refer to during the examination.
- Do not make notes on the stimulus.
- Dictionaries and other resources are **not** allowed.
- The examination will last 8–10 minutes.

Turn over ►

P43092A

©2014 Pearson Education Ltd.

1/1



PEARSON

GCE FRENCH AS

UNIT 1

TOPIC AREA : THE WORLD AROUND US

STIMULUS 3A (Candidate version)

CARD 3A



Poissons en péril

Il n'y aura plus de poissons dans les océans d'ici 2050, selon l'ONU.

Pourquoi ? Parce que les bateaux de pêche sont de plus en plus grands et nombreux, et la demande en poissons est en hausse constante du fait de l'augmentation de la population mondiale.

Il est essentiel de prendre des mesures d'urgence si l'on veut préserver les réserves de poissons : établir des zones protégées pour permettre aux poissons d'atteindre l'âge adulte, réduire la taille des bateaux et diminuer les subventions des gouvernements aux exploitants.

Pearson Edexcel GCE

French

Advanced Subsidiary

Unit 1: Spoken Expression and Response in French
(Candidate Version)

Summer 2014

Time: 8–10 minutes

Paper Reference

6FR01

You do not need any other materials.

Instructions

- You have 15 minutes preparation time.
- Read the stimulus.
- You will be asked 4 questions related to this stimulus.
- You should also consider further discussion points on this general topic area.
- You may make notes (maximum of one side of A4 paper) during the preparation time that you can refer to during the examination.
- Do not make notes on the stimulus.
- Dictionaries and other resources are **not** allowed.
- The examination will last 8–10 minutes.

Turn over ►

P43092A

©2014 Pearson Education Ltd.

1/1



PEARSON

GCE FRENCH AS

UNIT 1

TOPIC AREA : THE WORLD AROUND US

STIMULUS 3B (Candidate version)

CARD 3B



Poissons en péril

Il n'y aura plus de poissons dans les océans d'ici 2050, selon l'ONU.

Pourquoi ? Parce que les bateaux de pêche sont de plus en plus grands et nombreux, et la demande en poissons est en hausse constante du fait de l'augmentation de la population mondiale.

Il est essentiel de prendre des mesures d'urgence si l'on veut préserver les réserves de poissons : établir des zones protégées pour permettre aux poissons d'atteindre l'âge adulte, réduire la taille des bateaux et diminuer les subventions des gouvernements aux exploitants.

Pearson Edexcel GCE

French

Advanced Subsidiary

Unit 1: Spoken Expression and Response in French
(Candidate Version)

Summer 2014

Time: 8–10 minutes

Paper Reference

6FR01

You do not need any other materials.

Instructions

- You have 15 minutes preparation time.
- Read the stimulus.
- You will be asked 4 questions related to this stimulus.
- You should also consider further discussion points on this general topic area.
- You may make notes (maximum of one side of A4 paper) during the preparation time that you can refer to during the examination.
- Do not make notes on the stimulus.
- Dictionaries and other resources are **not** allowed.
- The examination will last 8–10 minutes.

Turn over ►

P43092A

©2014 Pearson Education Ltd.

1/1



PEARSON

GCE FRENCH AS

UNIT 1

TOPIC AREA : EDUCATION AND EMPLOYMENT

STIMULUS 1A (Candidate version)

CARD 1A



Faire ses courses le dimanche ?

Les manifestations se succèdent devant deux supermarchés de Rennes qui ont décidé d'ouvrir le dimanche, contrairement à des accords locaux destinés à préserver le repos du dimanche.

Pourtant, la loi autorise les commerces alimentaires à ouvrir le dimanche jusqu'à 13 heures. Les supermarchés expliquent qu'ils ouvrent à la demande expresse de leur clientèle qui n'a pas le temps de faire ses courses en semaine. De plus, les employés permanents ne sont pas obligés de travailler le dimanche car ces supermarchés emploient des étudiants le week-end.

Pearson Edexcel GCE

French

Advanced Subsidiary

Unit 1: Spoken Expression and Response in French
(Candidate Version)

Summer 2014

Time: 8–10 minutes

Paper Reference

6FR01

You do not need any other materials.

Instructions

- You have 15 minutes preparation time.
- Read the stimulus.
- You will be asked 4 questions related to this stimulus.
- You should also consider further discussion points on this general topic area.
- You may make notes (maximum of one side of A4 paper) during the preparation time that you can refer to during the examination.
- Do not make notes on the stimulus.
- Dictionaries and other resources are **not** allowed.
- The examination will last 8–10 minutes.

Turn over ►

P43092A

©2014 Pearson Education Ltd.

1/1



PEARSON

GCE FRENCH AS

UNIT 1

TOPIC AREA : EDUCATION AND EMPLOYMENT

STIMULUS 1B (Candidate version)

CARD 1B



Faire ses courses le dimanche ?

Les manifestations se succèdent devant deux supermarchés de Rennes qui ont décidé d'ouvrir le dimanche, contrairement à des accords locaux destinés à préserver le repos du dimanche.

Pourtant, la loi autorise les commerces alimentaires à ouvrir le dimanche jusqu'à 13 heures. Les supermarchés expliquent qu'ils ouvrent à la demande expresse de leur clientèle qui n'a pas le temps de faire ses courses en semaine. De plus, les employés permanents ne sont pas obligés de travailler le dimanche car ces supermarchés emploient des étudiants le week-end.

Pearson Edexcel GCE

French

Advanced Subsidiary

Unit 1: Spoken Expression and Response in French
(Candidate Version)

Summer 2014

Time: 8–10 minutes

Paper Reference

6FR01

You do not need any other materials.

Instructions

- You have 15 minutes preparation time.
- Read the stimulus.
- You will be asked 4 questions related to this stimulus.
- You should also consider further discussion points on this general topic area.
- You may make notes (maximum of one side of A4 paper) during the preparation time that you can refer to during the examination.
- Do not make notes on the stimulus.
- Dictionaries and other resources are **not** allowed.
- The examination will last 8–10 minutes.

Turn over ►

P43092A

©2014 Pearson Education Ltd.

1/1



PEARSON

GCE FRENCH AS

UNIT 1

TOPIC AREA : EDUCATION AND EMPLOYMENT

STIMULUS 2A (Candidate version)

CARD 2A



Les devoirs à la maison

La Fédération des Parents d'Élèves voudrait abolir tous les devoirs à la maison pour les élèves des écoles primaires.

Selon la Fédération, les devoirs mettent trop de pression sur des enfants trop jeunes et aussi sur les parents qui ne sont pas tous en mesure d'aider leurs enfants. Cela renforce donc les inégalités sociales.

Tous les parents ne sont pas de cet avis : beaucoup pensent que les devoirs à l'école primaire préparent les élèves au secondaire et les encouragent à développer leur indépendance.

Pearson Edexcel GCE

French

Advanced Subsidiary

Unit 1: Spoken Expression and Response in French
(Candidate Version)

Summer 2014

Time: 8–10 minutes

Paper Reference

6FR01

You do not need any other materials.

Instructions

- You have 15 minutes preparation time.
- Read the stimulus.
- You will be asked 4 questions related to this stimulus.
- You should also consider further discussion points on this general topic area.
- You may make notes (maximum of one side of A4 paper) during the preparation time that you can refer to during the examination.
- Do not make notes on the stimulus.
- Dictionaries and other resources are **not** allowed.
- The examination will last 8–10 minutes.

Turn over ►

P43092A

©2014 Pearson Education Ltd.

1/1



PEARSON

GCE FRENCH AS

UNIT 1

TOPIC AREA : EDUCATION AND EMPLOYMENT

STIMULUS 2B (Candidate version)

CARD 2B



Les devoirs à la maison

La Fédération des Parents d'Élèves voudrait abolir tous les devoirs à la maison pour les élèves des écoles primaires.

Selon la Fédération, les devoirs mettent trop de pression sur des enfants trop jeunes et aussi sur les parents qui ne sont pas tous en mesure d'aider leurs enfants. Cela renforce donc les inégalités sociales.

Tous les parents ne sont pas de cet avis : beaucoup pensent que les devoirs à l'école primaire préparent les élèves au secondaire et les encouragent à développer leur indépendance.

Pearson Edexcel GCE

French

Advanced Subsidiary

Unit 1: Spoken Expression and Response in French
(Candidate Version)

Summer 2014

Time: 8–10 minutes

Paper Reference

6FR01

You do not need any other materials.

Instructions

- You have 15 minutes preparation time.
- Read the stimulus.
- You will be asked 4 questions related to this stimulus.
- You should also consider further discussion points on this general topic area.
- You may make notes (maximum of one side of A4 paper) during the preparation time that you can refer to during the examination.
- Do not make notes on the stimulus.
- Dictionaries and other resources are **not** allowed.
- The examination will last 8–10 minutes.

Turn over ►

P43092A

©2014 Pearson Education Ltd.

1/1



PEARSON

GCE FRENCH AS

UNIT 1

TOPIC AREA : EDUCATION AND EMPLOYMENT

STIMULUS 3A (Candidate version)

CARD 3A



Les hommes au foyer

Certains hommes cessent de travailler pour rester à la maison et s'occuper de leurs enfants. Qu'en pensez-vous ?

Marc : « *Ma femme gagnait beaucoup plus que moi alors nous avons décidé de la laisser travailler et que je m'occuperais des enfants et de la maison. C'est dur, mais j'ai l'impression d'être utile* ».

Christophe : « *Rester à la maison, s'occuper des enfants et faire le ménage, ce n'est pas le rôle d'un homme viril !* »

Marie : « *Pour certains couples cela peut être une solution mais ce n'est pas pour tout le monde* ».

Pearson Edexcel GCE

French

Advanced Subsidiary

Unit 1: Spoken Expression and Response in French
(Candidate Version)

Summer 2014

Time: 8–10 minutes

Paper Reference

6FR01

You do not need any other materials.

Instructions

- You have 15 minutes preparation time.
- Read the stimulus.
- You will be asked 4 questions related to this stimulus.
- You should also consider further discussion points on this general topic area.
- You may make notes (maximum of one side of A4 paper) during the preparation time that you can refer to during the examination.
- Do not make notes on the stimulus.
- Dictionaries and other resources are **not** allowed.
- The examination will last 8–10 minutes.

Turn over ►

P43092A

©2014 Pearson Education Ltd.

1/1



PEARSON

GCE FRENCH AS

UNIT 1

TOPIC AREA : EDUCATION AND EMPLOYMENT

STIMULUS 3B (Candidate version)

CARD 3B



Les hommes au foyer

Certains hommes cessent de travailler pour rester à la maison et s'occuper de leurs enfants. Qu'en pensez-vous ?

Marc : « *Ma femme gagnait beaucoup plus que moi alors nous avons décidé de la laisser travailler et que je m'occuperais des enfants et de la maison. C'est dur, mais j'ai l'impression d'être utile* ».

Christophe : « *Rester à la maison, s'occuper des enfants et faire le ménage, ce n'est pas le rôle d'un homme viril !* »

Marie : « *Pour certains couples cela peut être une solution mais ce n'est pas pour tout le monde* ».